

GLOBAL BUILDING

**PROTEZIONE
ATTRAVERSAMENTI
PER PARETI, SOLAI E CONTROSOFFITTI**



**SISTEMI DI PROTEZIONE PASSIVA ALL'INCENDIO
SOLUZIONI CONFORMI ALLE NORME EN**

PROTEZIONE ATTRAVERSAMENTI PER PARETI, SOLAI E CONTROSOFFITTI

Fire

Global Building fornisce soluzioni certificate di protezione passiva antincendio nel rispetto delle più recenti normative europee ed in conformità a quanto previsto dai Decreti Ministeriali del 16 febbraio 2007 e 9 marzo 2007.

È un cambiamento epocale per il settore e Global Building per prima in Italia ha iniziato un lungo processo di ricerca e sviluppo che ha portato ad una serie di soluzioni estremamente complete e tese a risolvere ogni problema di protezione passiva antincendio.

I materiali utilizzati mantengono inalterate nel tempo le caratteristiche prestazionali riscontrate in sede della prova di laboratorio.

La marcatura CE degli stessi ne controlla la costanza delle qualità nel tempo.

I test sono stati eseguiti in primari istituti italiani e stranieri scelti in base alla specifica preparazione per il tipo di prova previsto.

La maggior parte delle applicazioni è coperta da ETA "European Technical Apparel" o "Benestare Tecnico Europeo".

Tale modalità di certificazione è il sunto di innumerevoli rapporti e test di prova ed offre al professionista l'individuazione istantanea del campo di applicazione del risultato di prova.

Non viene lasciato spazio ad arbitrarie estrapolazioni ed estensioni ma viene individuata una vasta casistica applicativa.

La certificazione ETA consente la marcatura CE del prodotto in quanto analizza l'ambito di utilizzo del prodotto stesso, le sue caratteristiche, i metodi di verifica ed i controlli in produzione.

Questa pubblicazione fornisce una panoramica delle principali norme di riferimento per il singolo settore di intervento corredate dalle relative soluzioni tecniche e progettuali.

Treviso, novembre 2021

Ing. Andrea Sangiorgi



| | | |
|-------------------------------------|---|----|
| <input type="checkbox"/> | PRINCIPI GENERALI DI PREVENZIONE INCENDI | 5 |
| <input checked="" type="checkbox"/> | CARATTERISTICHE TECNICHE PRODOTTI | 27 |
| <input checked="" type="checkbox"/> | PROTEZIONE ATTRAVERSAMENTI | 47 |























Per documentazione tecnica rivolgersi all'ufficio tecnico di Global Building srl.

Le indicazioni contenute nella presente documentazione sono proposte con la massima cura riguardo la correttezza dei dati riportati. Tuttavia, Global Building non si assume alcuna responsabilità per l'attualità, la correttezza, la completezza delle informazioni messe a disposizione ed esclude qualsiasi responsabilità per danni di natura materiale o immateriale causati dall'utilizzo di tali informazioni.

Marchi e nomi commerciali presenti nella documentazione sono di proprietà esclusiva dei rispettivi aventi diritto.

Riproduzione vietata a norma di legge senza il consenso scritto di Global Building srl - Tutti i diritti riservati.



| | |
|--|-----|
| ATTRAVERSAMENTO PARETI | 55 |
| <i>DI SPESSORE RIDOTTO E SETTI</i> | |
|  <i>Tubi combustibili</i> | 56 |
| <i>DI SPESSORE MAGGIORE O UGUALE A 100 mm</i> | |
|  <i>Tubi combustibili</i> | 60 |
|  <i>Tubi incombustibili</i> | 91 |
|  <i>Configurazione condizionatore</i> | 116 |
|  <i>Gruppo acqua</i> | 118 |
|  <i>Cavi elettrici</i> | 120 |
|  <i>Tamponamento varchi</i> | 138 |
|  <i>Griglie di aerazione</i> | 142 |
|  <i>Condotte di ventilazione</i> | 144 |
|  <i>Serrande tagliafuoco</i> | 148 |
|  Attraversamenti multipli | 150 |
|  <i>Attraversamenti tubi Ø 800</i> | 168 |
| | |
| ATTRAVERSAMENTO SOLAI | 171 |
|  <i>Tubi combustibili</i> | 172 |
|  <i>Tubi incombustibili</i> | 192 |
|  <i>Cavi elettrici</i> | 205 |
|  <i>Tamponamento varchi</i> | 210 |
|  <i>Condotte di ventilazione</i> | 212 |
|  <i>Serrande tagliafuoco</i> | 216 |
|  Attraversamenti multipli | 218 |
| | |
| ATTRAVERSAMENTO SU SETTI, CONTROSOFFITTI, VELETTE | 229 |
| ATTRAVERSAMENTO MONOPANEL | 242 |
|  <i>Tubi e cavi elettrici</i> | 230 |
| | |
| GIUNTI DI DILATAZIONE | 245 |
|  <i>Senza movimento indotto</i> | 249 |
|  <i>Con movimento indotto</i> | 262 |
| | |
| GIUNTI SISMICI | 269 |
|  <i>Giunti antisismici</i> | 270 |

PRINCIPI GENERALI DI PREVENZIONE INCENDI

PRINCIPI GENERALI DI PREVENZIONE INCENDI

Con il termine "Prevenzione Incendi", si intende in genere definire una serie di attività e dispositivi atti a ridurre le possibilità di innesco dell'incendio e nel caso di un suo sviluppo contenerne gli effetti, ed assicurare l'evacuazione degli occupanti e la sicurezza delle squadre di soccorso.

Per quanto riguarda i "dispositivi" di prevenzione incendi distinguiamo due concetti progettuali diversi:

- la protezione attiva riguarda tutti quei dispositivi che innescano dei meccanismi di protezione antincendio, quali ad esempio estintori, idranti, sprinkler, evacuatori di fumo e calore, rilevatori.
- la protezione passiva riguarda la progettazione edilizia dell'edificio, attuando tecniche costruttive e materiali atti a ridurre le possibilità di innesco degli incendi, attraverso l'utilizzo di materiali non infiammabili o meglio non combustibili e nel caso di un suo sviluppo contenerne la propagazione attraverso una progettazione mirata all'utilizzo di strutture resistenti al fuoco e l'individuazione di compartimenti resistenti al fuoco.

L'INCENDIO

Affinché si sviluppi un incendio devono verificarsi le seguenti condizioni:

- la presenza di materiale combustibile
- la presenza di ossigeno
- il raggiungimento della temperatura di innesco del materiale.

Se queste condizioni sono verificate, l'energia liberata provoca un innalzamento della temperatura fino a valori limite, al raggiungimento dei valori limite, tutti i materiali infiammabili depositati nel locale si incendiano (passaggio a fiamma o flash-over). Il comportamento all'incendio dei materiali e degli oggetti presenti è di grande importanza sia nella fase di ignizione che di flash-over.

Nel comportamento al fuoco dei materiali si prendono in considerazione infiammabilità, diffusione di fiamma e alimentazione dell'incendio. In seguito al passaggio di fiamma si passa all'incendio generalizzato. In questa fase si prende in considerazione la struttura dei componenti edili e i loro tempi di resistenza al fuoco.

In pratica viene coinvolto il comportamento al fuoco dell'edificio nel suo complesso.

Nella fase di raffreddamento ci sono ancora rischi che però non hanno incontrato attenzione nei metodi di prova.

Nello schema riportato è illustrata la dinamica dell'incendio.

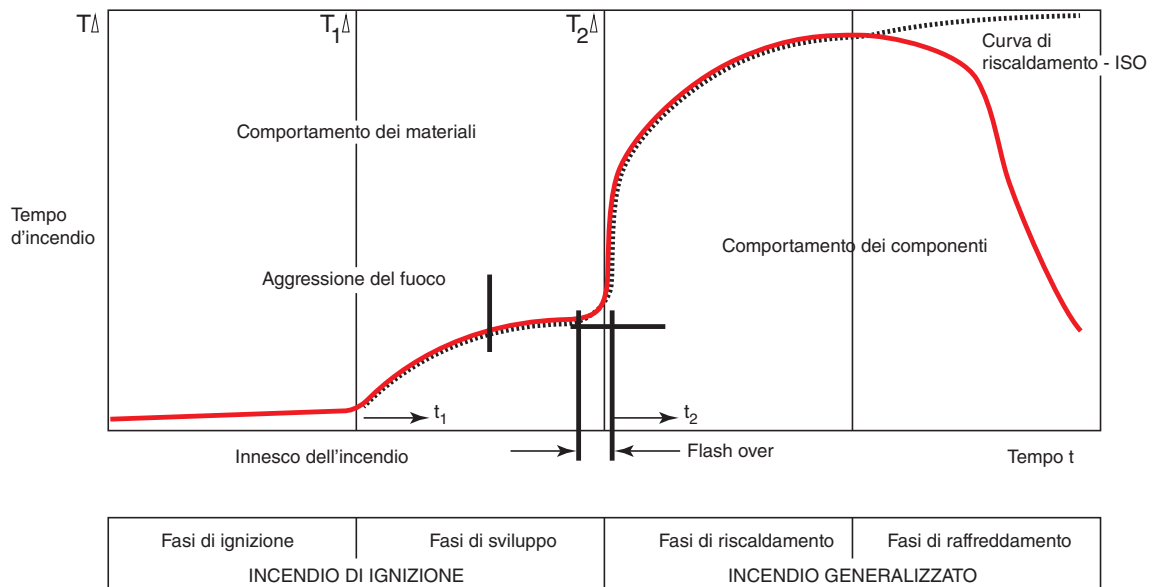

La durata di un incendio e la sua espansione in un edificio vengono rappresentate con diagrammi temperatura - tempo.

Su tale andamento influiscono:

- il carico d'incendio (tipo, quantità e disposizione);
- il tiraggio (afflusso) d'aria;
- le dispersioni di calore dei componenti edili interessati (prodotte dalle aperture e dalla geometria dei vani).

PROTEZIONE ANTINCENDIO

La normativa internazionale e italiana considera due concetti fondamentali: la Reazione e la Resistenza al fuoco.

Il concetto di Reazione al fuoco esprime l'esigenza di intervenire nella fase di innesco dell'incendio in funzione della infiammabilità dei materiali.

Il concetto di Resistenza al fuoco esprime invece l'esigenza di intervenire nella fase dell'incendio generalizzato attraverso la progettazione di strutture e componenti edilizi che abbiano una resistenza al fuoco in funzione del potere calorifico e della quantità dei materiali combustibili presenti nell'edificio.

REAZIONE AL FUOCO

La normativa italiana definisce i requisiti di reazione al fuoco per i materiali che vengono inseriti in modo permanente negli edifici quali, ad esempio, i componenti di pareti, contropareti, pavimenti, controsoffitti e materiali da costruzione in genere, ma anche tendaggi, coperte, mobili imbottiti (sedie, poltrone, divani, divani-letto, materassi, ecc), mobili non imbottiti (sedie, tavoli, scrivanie, mobili contenitori, banchi scolastici, ecc), prodotti di finitura e vernici ignifughe applicate su materiali legnosi. La reazione al fuoco è in tutti questi casi sempre riferita alle condizioni di applicazione ed impiego del prodotto considerato.

I prodotti destinati ad essere incorporati o assemblati in modo permanente negli edifici e nelle altre opere di ingegneria civile, sono soggetti anche alla direttiva europea 89/106/CEE "Prodotti da costruzione", che concerne anche la sicurezza antincendio e pertanto la classificazione di reazione al fuoco. Tale direttiva impone una marcatura CE che per il momento si può applicare soltanto a un numero limitato di materiali, essendo in corso di elaborazione e/o pubblicazione le norme europee armonizzate per diverse famiglie di prodotti. I materiali da costruzione non ancora normati necessitano di omologazione italiana.

Le classi di reazione al fuoco riferite alla normativa italiana, **con esclusione dei prodotti soggetti alla direttiva CEE/89/106 - "Prodotti da costruzione"**, sono definite a partire dal D.M. 26/06/1984 in numero di sei, da 0 (nessuna partecipazione all'incendio) a 5. Altre classi (1.IM - 2.IM e 3.IM) sono definite per gli imbottiti.

Le procedure di certificazione sono stabilite dal D.M. 26.06.1984 "Classificazione di reazione al fuoco ed omologazione dei materiali ai fini della prevenzione incendi" modificato dal D.M. 03.09.2001 "Modifiche ed integrazioni al decreto 26 luglio 1984 concernente classificazione di reazione al fuoco ed omologazione dei materiali ai fini della prevenzione incendi".

Con il DM 26.06.1984 lo Stato Italiano ha istituito una procedura di **Certificazione** (ad opera di laboratori autorizzati dal Ministero dell'Interno) e di **Omologazione** (ad opera del Ministero dell'Interno) che ha validità 5 anni ed è rinnovabile su istanza del produttore, il quale nella richiesta di rinnovo dovrà dichiarare che il prodotto di cui è stato certificato un prototipo non ha subito variazioni.

L'art. 2.7 del DM del 1984 stabilisce inoltre che il Produttore è tenuto a rilasciare la Dichiarazione di conformità del prodotto fornito (con esplicito riferimento al documento di trasporto riferito alla consegna di quel materiale) rispetto al prototipo certificato ed omologato. Stesso tipo di dichiarazione è a carico di eventuali rivenditori del materiale, nella stessa forma.

Tale procedura è gradualmente in via di esaurimento man mano che saranno pubblicate le norme armonizzate di prodotto ai sensi della CPD (Direttiva Prodotti da Costruzione). I prodotti coperti da norma armonizzata e pertanto soggetti a marcatura CE, sono infatti soggetti a classificazione conforme alle norme di prova e classificazione europea e non rientrano più negli obblighi procedurali della omologazione Ministeriale.

CLASSI DI REAZIONE AL FUOCO come definite dal D.M. 26/06/1984

| CLASSE | DEFINIZIONE |
|--------|--------------------------------------|
| 0 | Materiale incombustibile |
| 1 | Materiale non infiammabile |
| 2 | Materiale difficilmente infiammabile |
| 3 | Materiale mediamente infiammabile |
| 4 | Materiale facilmente infiammabile |
| 5 | Materiale altamente infiammabile |

PRODOTTI DA COSTRUZIONE

I Prodotti da costruzione sono disciplinati dal Decreto 10 marzo 2005 "Classi di reazione al fuoco per i prodotti da costruzione da impiegarsi nelle opere per le quali è prescritto il requisito della sicurezza in caso d'incendio" che definisce le nuove classi di reazione al fuoco recependo la direttiva europea 89/106/CEE del 21 dicembre 1988, distinguendo prodotti utilizzati per uso parete, soffitto e pavimento.

CLASSI DI REAZIONE AL FUOCO DI PARETI E SOFFITTI SECONDO EN 13501/1

| CLASSE | | | NORMA |
|----------|----------|----------|-----------------------------------|
| A1 | | | EN ISO 1182 EN ISO 1716 |
| A2-s1-d0 | A2-s1-d1 | A2-s1-d2 | EN ISO 1182 EN ISO 1716 EN 13823 |
| A2-s2-d0 | A2-s2-d1 | A2-s2-d2 | |
| A2-s3-d0 | A2-s3-d1 | A2-s3-d2 | |
| B-s1-d0 | B-s1-d1 | B-s1-d2 | EN 13823 EN ISO 11925 |
| B-s2-d0 | B-s2-d1 | B-s2-d2 | |
| B-s3-d0 | B-s3-d1 | B-s3-d2 | |
| C-s1-d0 | C-s1-d1 | C-s1-d2 | EN 13823 EN ISO 11925-2 |
| C-s2-d0 | C-s2-d1 | C-s2-d2 | |
| C-s3-d0 | C-s3-d1 | C-s3-d2 | |
| D-s1-d0 | D-s1-d1 | D-s1-d2 | EN 13823 EN ISO 11925-2 |
| D-s2-d0 | D-s2-d1 | D-s2-d2 | |
| D-s3-d0 | D-s3-d1 | D-s3-d2 | |
| E | | | EN ISO 11925-2 |
| E-d2 | | | EN ISO 11925-2 |
| F | | | Reazione al fuoco non determinata |

CLASSI DI REAZIONE AL FUOCO DI PAVIMENTI SECONDO EN 13501/1

| CLASSE | | NORMA |
|---------|---------|---------------------------------------|
| A1FL | | EN ISO 1182 EN ISO 1716 |
| A2FL-s1 | A2FL-s2 | EN ISO 1182 EN ISO 1716 EN ISO 9239-1 |
| BFL-s1 | BFL-s2 | EN ISO 9239-1 EN ISO 11925-2 |
| CFL-s1 | CFL-s2 | EN ISO 9239-1 EN ISO 11925-2 |
| DFL-s1 | DFL-s2 | EN ISO 9239-1 EN ISO 11925-2 |
| EFL | | EN ISO 11925-2 |
| EFL | | EN ISO 11925-2 |
| F | | Reazione al fuoco non determinata |

PRINCIPI GENERALI DI PREVENZIONE INCENDI

Ad alcuni materiali riportati negli elenchi di cui all'allegato C) del Decreto sopra riportato è attribuita la classe di reazione al fuoco ivi specificata senza che debbano essere sottoposti all'esecuzione delle relative prove di reazione al fuoco.

ELENCO DEI MATERIALI DA CONSIDERARE COME APPARTENENTI ALLE CLASSI A1 E A1-fi DI REAZIONE AL FUOCO DI CUI ALLA DECISIONE 2000/147/CE SENZA DOVER ESSERE SOTTOPOSTI A PROVE

| MATERIALE | OSSERVAZIONI |
|--|---|
| Argilla espansa | |
| Perlite espansa | |
| Vermiculite espansa | |
| Lana di roccia | |
| Vetro multicellulare | |
| Calcestruzzo | Include il calcestruzzo pronto per l'uso e i prodotti prefabbricati in cemento armato o in calcestruzzo compresso |
| Calcestruzzo in granuli (granulati minerali leggeri a bassa densità, ad eccezione dell'isolamento termico integrale) | Può contenere aggiunte e additivi (come le ceneri volanti), pigmenti e altri materiali. Comprende elementi prefabbricati |
| Elementi in cemento cellulare trattati in autoclave | Elementi costituiti di leganti idraulici, come il cemento e/o la calce mescolati a materiali fini (materiali silicei, ceneri volanti, loppa di altoforno) e materiali cellulari. Comprende elementi prefabbricati. |
| Fibrocemento | |
| Cemento | |
| Calce | |
| Loppa di altoforno/ceneri volanti | |
| Aggregato minerale | |
| Ferro, acciaio e acciaio inossidabile | Non in forme finemente sminuzzate |
| Rame e leghe di rame | Non in forme finemente sminuzzate |
| Zinco e leghe di zinco | Non in forme finemente sminuzzate |
| Alluminio e leghe di alluminio | Non in forme finemente sminuzzate |
| Piombo | Non in forme finemente sminuzzate |
| Gesso e malte a base di gesso | Può comprendere additivi (ritardanti, materiali di riempimento, fibre, pigmenti, calce idrata, agenti di ritenuta dell'aria e dell'acqua, plastificanti), aggregati compatti (per es. sabbia naturale o fine) o aggregati leggeri (per es. perlite o vermiculite) |
| Malta con agenti leganti inorganici | Malte per rinzafo e intonaco, malte per massetti e malte per murature contenenti uno o più agenti leganti inorganici, quali cemento, calce, cemento per murature e gesso. |
| Elementi in argilla | Elementi in argilla o in altre materie argillose che contengono o meno sabbia, combustibili o altri additivi. Comprende mattoni, pavimenti in mattonelle ed elementi in argilla refrattaria (per esempio rivestimenti interni dei camini) |
| Elementi in silicato di calcio | Elementi fabbricati a partire da un miscuglio di calce e di materiali naturalmente silicei (sabbia, ghiaia, rocce o miscuglio di questi materiali). Possono includere pigmenti colorati. |
| Prodotti in pietra naturale o in ardesia | Elementi in ardesia o in pietre naturali lavorate o non (rocce magmatiche, sedimentarie o metamorfiche) |
| Elementi in gesso | Comprende blocchi e altri elementi a base di solfato di calcio e di acqua contenenti eventualmente fibre, materiali di riempimento, aggregati e altri additivi, può essere colorato con pigmenti. |
| Mosaico alla palladiana | Include mattonelle prefabbricate e pavimentazione in sito. |
| Vetro | Vetro temprato, vetro temprato chimicamente, vetro stratificato e vetro armato. |
| Vetroceramica | Vetroceramica che comprende una fase cristallina e una residua. |
| Ceramica | Comprende i prodotti in polvere di argilla pressata, i prodotti estrusi, vetrificati o meno. |

MATERIALI DA COSTRUZIONE AI QUALI È ATTRIBUITA, SENZA DOVER ESSERE SOTTOPOSTI A PROVE, LA CLASSE DI “REAZIONE AL FUOCO” IN RELAZIONE ALLE CARATTERISTICHE TECNICHE SPECIFICATE

PANNELLI A BASE DI LEGNO - CLASSI DI REAZIONE AL FUOCO

| Pannelli a base di legno | Rif. al grado del prodotto nella norma europea (NE) | Densità minima (kg/m ³) | Spes. min. (mm) | Classe per pareti e soffitti | Classe per pavimenti |
|----------------------------------|---|-------------------------------------|-----------------|------------------------------|----------------------|
| Pannelli agglomerati | EN 312 | 600 | 9 | D-s2-d0 | DFL-s1 |
| Pannelli di fibre di legno duro | EN 622-2 | 900 | 6 | D-s2-d0 | DFL-s1 |
| Pannelli di fibre di legno medio | EN 622-3 | 600 | 9 | D-s2-d0 | DFL-s1 |
| | | 400 | 9 | E, pass | EFL |
| Pannelli di fibre di legno dolce | EN 622-4 | 250 | 9 | E, pass | EFL |
| Pannelli di fibre MDF | EN 622-5 | 600 | 9 | D-s2-d0 | DFL-s1 |
| Pannelli agglomerati con cemento | EN 634-2 | 1000 | 10 | B-s1-d0 | BFL-s1 |
| OSB | EN 300 | 600 | 9 | D-s2-d0 | DFL-s1 |
| Compensato | EN 636 | 400 | 9 | D-s2-d0 | DFL-s1 |
| Pannelli in legno massiccio | EN 13353 | 400 | 12 | D-s2-d0 | DFL-s1 |

PANNELLI DI CARTONGESSO - CLASSI DI REAZIONE AL FUOCO

| Pannelli in cartongesso | Spessore nominale (mm) | Anima di gesso | | Grammatura della carta (g/m ²) | Classe (esclusi materiali da pavimento) |
|---|------------------------|----------------|-----------------------------|--|---|
| | | Peso specifico | Classe di reazione al fuoco | | |
| Conforme alla EN 520 (escluso pannelli perforati) | ≥ 9,5 | ≥ 600 | A1 | ≤ 220 | A2-s1-d0 |
| | ≥ 12,5 | ≥ 800 | | < 220 ≤ 300 | B-s1-d0 |

Ai fini dell'impiego nelle opere in cui è prescritta la classe di reazione al fuoco, i prodotti devono:

- **essere muniti della marcatura CE** e la classe di reazione al fuoco deve essere riportata nelle informazioni che accompagnano la marcatura CE e nella documentazione di cui all'art. 10 del decreto del Presidente della Repubblica 21 aprile 1993, n. 246, e successive modifiche.
- **per i prodotti per i quali non è applicata la procedura ai fini della marcatura CE** - in assenza di specificazioni tecniche durante il periodo di coesistenza - l'impiego nelle attività soggette ai controlli di prevenzione incendi è subordinato all'omologazione rilasciata ai sensi dell'art. 8 del decreto del Ministro dell'interno 26 giugno 1984 e successive modifiche, ovvero alle certificazioni emesse ai sensi dell'art. 10 del decreto medesimo.
- **per i prodotti di cui al precedente allegato “C”** qualora non sia ancora applicabile la procedura ai fini della marcatura CE - in assenza delle specificazioni tecniche - non è richiesta l'omologazione fatto salvo l'obbligo del produttore di rilasciare apposita dichiarazione di conformità del prodotto alle caratteristiche di cui agli elenchi dello stesso allegato “C”.

Ai fini di adeguare le prescrizioni normative italiane alla nuova classificazione è stato emanato il cosiddetto "decreto ponte" - Decreto 15 marzo 2005 "Requisiti di reazione al fuoco dei prodotti da costruzione installati in attività disciplinate da specifiche disposizioni tecniche di prevenzione incendi in base al sistema di classificazione europeo". Tale decreto fornisce le tabelle di equivalenza tra la vecchia e la nuova normativa oltre a fornire prescrizioni più dettagliate.

TABELLE DI EQUIVALENZA DECRETO PONTE

TABELLA 1 - IMPIEGO A PAVIMENTO

| CLASSE ITALIANA | CLASSE EUROPEA | CLASSE EUROPEA PER LE VIE D'ESODO |
|-----------------|--|-----------------------------------|
| Classe 0 | A1FL | A1FL |
| Classe 1 | A2FL-s1 A2FL-s2 BFL-s1 BFL-s2 | A2FL-s1 BFL-s1 |
| Classe 2 | CFL-s1 CFL-s2 | |
| Classe 3 | DFL-s1 DFL-s2 | |

TABELLA 2 - IMPIEGO A PARETE

| CLASSE ITALIANA | CLASSE EUROPEA | CLASSE EUROPEA PER LE VIE D'ESODO |
|-----------------|---|---|
| Classe 0 | A1 A1L | A1 A1L |
| Classe 1 | A2-s1-d0 A2-s2-d0 A2-s3-d0 A2-s1-d1 A2-s2-d1 A2-s3-d1 B-s1-d0 B-s2-d0 B-s1-d1 B-s2-d1 | A2-s1-d0 A2-s2-d0 A2-s1-d1 B-s1-d0 B-s2-d0 B-s1-d1 |
| Classe 2 | A2-s1-d2 A2-s2-d2 A2-s3-d2 B-s3-d0 B-s3-d1 B-s1-d2 B-s2-d2 B-s3-d2 C-s1-d0 C-s2-d0 C-s1-d1 C-s2-d1 | |
| Classe 3 | C-s3-d0 C-s3-d1 C-s1-d2 C-s2-d2 C-s3-d2 D-s1-d0 D-s2-d0 D-s1-d1 D-s2-d1 | |

TABELLA 3 - IMPIEGO A SOFFITTO

| CLASSE ITALIANA | CLASSE EUROPEA | CLASSE EUROPEA PER LE VIE D'ESODO |
|-----------------|--|--|
| Classe 0 | A1 A1L | A1 A1L |
| Classe 1 | A2-s1-d0 A2-s2-d0 A2-s3-d0 A2-s2-d1 A2-s3-d1 B-s1-d0 B-s2-d0 | A2-s1-d0 A2-s2-d0 B-s1-d0 B-s2-d0 |
| Classe 2 | B-s3-d0 B-s1-d1 B-s2-d1 B-s3-d1 C-s1-d0 C-s2-d0 | |
| Classe 3 | C-s3-d0 C-s1-d1 C-s2-d1 C-s3-d1 D-s1-d0 D-s2-d0 | |

Per i materiali isolanti vengono fornite una serie di prescrizioni in relazione all'impiego in vie d'esodo oppure in altri ambienti e in base al tipo di posa in opera con materiale isolante "direttamente esposto alle fiamme" o "non direttamente esposto alle fiamme" oppure se il paramento possiede caratteristiche di resistenza al fuoco almeno EI 30.

LA RESISTENZA AL FUOCO

Per resistenza al fuoco si intende l'attitudine di un elemento da costruzione (componente o struttura) a conservare, per un dato periodo di tempo la capacità portante, l'isolamento termico e la tenuta alle fiamme, ai fumi e ai gas caldi della combustione nonché tutte le altre prestazioni se richieste, specificate in una norma di prova di resistenza al fuoco. In altre parole la resistenza al fuoco è la capacità del componente o della struttura di mantenere, qualora sottoposto ad incendio normalizzato, certe caratteristiche fondamentali per un certo tempo; nel caso di una trave, per esempio, è il mantenere la sua capacità portante; nel caso di una parete divisoria o una porta è il mantenere la propria integrità, in modo da non far passare fiamme e/o gas caldi, e la capacità di mantenere le temperature sulla faccia non esposta entro certi limiti.

In Italia la resistenza al fuoco è disciplinata dal **DM 16 febbraio 2007** "Classificazione di Resistenza al Fuoco di prodotti ed elementi costruttivi di opere da costruzione" e dal successivo **DM 9 marzo 2007** "Prestazioni di resistenza al fuoco delle costruzioni nelle attività soggette al controllo del Corpo Nazionale dei Vigili del Fuoco". Tale Decreto definisce:

- La **capacità portante** in caso di incendio come l'attitudine di una struttura, di una sua parte o di un elemento strutturale a conservare una sufficiente resistenza meccanica sotto l'azione del fuoco e degli altri carichi agenti.
- La **capacità di compartimentazione** in caso di incendio come l'attitudine di un elemento costruttivo a conservare, sotto l'azione del fuoco, oltre alla propria stabilità un sufficiente isolamento termico ed una sufficiente tenuta ai fumi ed ai gas caldi della combustione, nonché tutte le altre prestazioni se richieste.
- Il **compartimento antincendio** come una parte della costruzione organizzata per rispondere alle esigenze della sicurezza in caso di incendio e delimitata da elementi costruttivi idonei a garantire, sotto l'azione del fuoco e per un dato intervallo di tempo, la capacità di compartimentazione.

Oltre al concetto di resistenza al fuoco, il D.M. del 9 marzo 2007 introduce il concetto di Classe di Resistenza al Fuoco, intesa come l'intervallo di tempo espresso in minuti per il quale l'elemento strutturale o il compartimento mantengono rispettivamente la capacità portante e la capacità di compartimentazione. La classe di resistenza al fuoco è determinata in funzione della quantità di materiale combustibile presente nel compartimento (carico d'incendio, carico d'incendio specifico e carico d'incendio specifico di progetto), degli obiettivi prefissati e della strategia antincendio adottata.

Le prestazioni da richiedere in una costruzione in funzione degli obiettivi di sicurezza sono individuate in 5 livelli. Ai fini della determinazione delle prestazioni che devono possedere le costruzioni nelle attività soggette al controllo del Corpo Nazionale dei Vigili del Fuoco può ritenersi adeguato un livello **III** che richiede il "mantenimento dei requisiti di resistenza al fuoco per un periodo congruo con la gestione dell'emergenza".

Il comma 3.3. del D.M. 9 marzo 2007 riporta le seguenti classi di resistenza al fuoco in funzione del carico di incendio specifico di progetto per il mantenimento del livello **III**.

CLASSI DI RESISTENZA AL FUOCO

| CARICHI DI INCENDIO SPECIFICI DI PROGETTO ($q_{f,d}$) | CLASSE |
|---|------------|
| Non superiore a 100 MJ/m ² | 0 |
| Non superiore a 200 MJ/m ² | 15 |
| Non superiore a 300 MJ/m ² | 20 |
| Non superiore a 450 MJ/m ² | 30 |
| Non superiore a 600 MJ/m ² | 45 |
| Non superiore a 900 MJ/m ² | 60 |
| Non superiore a 1200 MJ/m ² | 90 |
| Non superiore a 1800 MJ/m ² | 120 |
| Non superiore a 2400 MJ/m ² | 180 |
| Superiore a 2400 MJ/m ² | 240 |

La nuova classificazione di prodotti, di elementi costruttivi e di opere da costruzione ai fini della resistenza al fuoco prevista nel D.M. 16 febbraio 2007 tiene conto di diverse proprietà significative per la sicurezza antincendio ed è espressa attraverso i simboli e le classi indicate nelle tabelle dell'allegato A, superando la precedente classificazione R.E.I.

| CARATTERISTICHE DI RESISTENZA AL FUOCO | SIMBOLO |
|---|---------------|
| Capacità portante | R |
| Tenuta | E |
| Isolamento | I |
| Irraggiamento | W |
| Azione meccanica | M |
| Dispositivo automatico di chiusura | C |
| Tenuta al fumo | S |
| Continuità di corrente o capacità di segnalazione | P o PH |
| Resistenza all'incendio della fuliggine | G |
| Capacità di protezione dal fuoco | K |
| Durata della stabilità a temperatura costante | D |
| Funzionalità degli evacuatori di fumo e calore | F |
| Funzionalità degli evacuatori naturali di fumo e calore | B |

METODI PER LA DETERMINAZIONE DELLE CLASSI DI RESISTENZA AL FUOCO

Il D.M. del 16 febbraio 2007 ha introdotto nuovi regolamenti ai fini della protezione antincendio, sentenziando l'abrogazione della circolare 91 a partire dal 29 settembre 2007 e ridefinendo i metodi per la determinazione della classe di resistenza al fuoco per prodotti ed elementi costruttivi.

I metodi indicati dall'art. 2 del D.M. sopra citato sono:

- **metodo sperimentale**
- **metodo analitico**
- **metodo basato sul confronto con tabelle**

METODO SPERIMENTALE

Per quanto riguarda la valutazione sperimentale della resistenza al fuoco di un prodotto o di un elemento strutturale, il D.M. 16 febbraio 2007 - "Classificazione di resistenza al fuoco di prodotti ed elementi costruttivi di opere da costruzione", stabilisce che i requisiti prestazionali sono da determinarsi conformemente alle **procedure di prova riportate nelle specifiche norme EN di riferimento per le diverse tipologie costruttive**.

Le prove devono essere eseguite in laboratori espressamente autorizzati dal Ministero dell'Interno o laboratori europei autorizzati.

Con l'introduzione del sistema di prova e classificazione europeo, il laboratorio emette due differenti documenti:

- il **rapporto di prova**, che contiene la descrizione dettagliata del manufatto sottoposto a prova e le condizioni di allestimento. Contiene, inoltre, la descrizione puntuale dei fenomeni che sono stati registrati durante la prova e la valutazione dei parametri necessari alla classificazione (innalzamento delle temperature, passaggio di fumi caldi, creazione di crepe evidenti, passaggio di fiamme, deformazioni, ecc). Tale rapporto non contiene alcuna indicazione sulla classificazione.
- il **rapporto di classificazione**, che contiene una descrizione del manufatto oggetto della prova, gli identificativi dei rapporti di prova di riferimento, la classificazione ottenuta ed il campo di applicazione diretta del risultato di prova nel quale sono indicate le varianti ammesse rispetto al campione testato, senza ulteriori valutazioni.

Il D.M. 16 febbraio 2007 introduce due nuovi concetti, il concetto di "campo di applicazione diretta" ed il concetto di "campo di applicazione estesa" del risultato di prova.

- il **campo di applicazione diretta** del risultato di prova è l'insieme delle modifiche che si possono apportare all'elemento oggetto di studio senza la necessità di ulteriori verifiche o calcoli. Ogni rapporto di classificazione riporta un paragrafo specifico in cui sono indicate le variazioni ammissibili.
- il **campo di applicazione estesa** è l'insieme delle modifiche all'elemento provato che non ricadono nel campo di applicazione diretta e che sono riconosciute valide dal laboratorio.

Non è consentito come nel passato una estensione del risultato di prove da parte di professionisti, ma solamente il laboratorio di prova diventa l'unico ente titolato ad autorizzare variazioni rispetto al campione provato. In definitiva, in caso di variazioni del prodotto o dell'elemento costruttivo non previste dal campo di applicazione diretta (campo di applicazione estesa), il produttore è tenuto a predisporre un fascicolo tecnico contenente:

- Elaborati grafici del prodotto modificato.
- Relazione tecnica tesa a dimostrare il mantenimento della classe di resistenza al fuoco (basata su prove, calcoli e altre valutazioni sperimentali o tecniche secondo i limiti e le indicazioni contenuti nelle apposite norme EN o prEN sulle applicazioni estese dei risultati di prova).
- Parere tecnico favorevole da parte del laboratorio di prova che ha rilasciato il precedente rapporto di classificazione.
- Eventuali altre approvazioni maturate presso uno degli Stati dell'UE ovvero uno degli altri Stati contraenti l'accordo SEE e la Turchia.

Il produttore è tenuto a conservare suddetto fascicolo tecnico e a renderlo disponibile per il professionista che se ne avvale per la certificazione di cui all'art. 4 comma 1 del D.M. 16/02/2007, citando gli estremi del fascicolo tecnico. Il fascicolo tecnico è altresì reso disponibile alla DCPST per eventuali controlli.

Fanno eccezione i componenti di chiusura (porte), per i quali sono previsti criteri dimensionali per l'estensione dei risultati ed una procedura omologativa in attesa della marcatura CE.

Una importante novità, è giusto ribadirlo, è costituita dal fatto che ogni tipologia costruttiva deve essere testata con la specifica norma di riferimento. Non si potrà pertanto certificare il singolo elemento con una metodologia diversa e con una classificazione diversa rispetto a quanto previsto nelle tabelle sotto riportate.

CLASSI DI RESISTENZA AL FUOCO - SI RIPORTANO LE NORME DI RIFERIMENTO AI FINI DELLE PROVE E DELLE CLASSIFICAZIONI DEI DIVERSI MANUFATTI E TIPOLOGIE COSTRUTTIVE COSÌ COME DEFINITE DALL'ALLEGATO A DEL D.M. 16 FEBBRAIO 2007.

A.1 - ELEMENTI PORTANTI privi di funzione di compartimento antincendio

| A.1 si applica a Muri, solai, tetti, travi, colonne, balconi, scale, passerelle | | | | | | | | | | |
|--|--|----|----|----|----|----|-----|-----|-----|-----|
| Norma di classificazione EN 13501-2 | Classificazione al fuoco dei prodotti e elementi da costruzione Classificazione in base ai risultati delle prove di resistenza al fuoco, esclusi i sistemi di ventilazione. | | | | | | | | | |
| Norma di prova EN 1365-1,2,3,4,5,6 | Prove di resistenza al fuoco per elementi portanti: 1-muri; 2-solai e coperture; 3-travi; 4-pilastrini; 5-balconi e passerelle; 6-scale | | | | | | | | | |
| Classificazione | | | | | | | | | | |
| R | 15 | 20 | 30 | 45 | 60 | 90 | 120 | 180 | 240 | 360 |

A.2 - ELEMENTI PORTANTI con funzione di compartimento antincendio

| A.2.1 si applica a Muri | | | | | | | | | | |
|--|--|----|----|----|----|----|-----|-----|-----|-----|
| Norma di classificazione EN 13501-2 | Classificazione al fuoco dei prodotti e elementi da costruzione Classificazione in base ai risultati delle prove di resistenza al fuoco, esclusi i sistemi di ventilazione. | | | | | | | | | |
| Norma di prova EN 1365-1 | Prove di resistenza al fuoco per elementi portanti: 1-muri | | | | | | | | | |
| Classificazione | | | | | | | | | | |
| RE | | 20 | 30 | | 60 | 90 | 120 | 180 | 240 | 360 |
| REI | 15 | 20 | 30 | 45 | 60 | 90 | 120 | 180 | 240 | 360 |
| REI-M | | | 30 | | 60 | 90 | 120 | 180 | 240 | 360 |
| REW | | 20 | 30 | | 60 | 90 | 120 | 180 | 240 | 360 |

| A.2.2 si applica a Solai e tetti | | | | | | | | | | |
|--|--|----|----|----|----|----|-----|-----|-----|-----|
| Norma di classificazione EN 13501-2 | Classificazione al fuoco dei prodotti e elementi da costruzione Classificazione in base ai risultati delle prove di resistenza al fuoco, esclusi i sistemi di ventilazione. | | | | | | | | | |
| Norma di prova EN 1365-2 | Prove di resistenza al fuoco per elementi portanti: 2-solai e coperture | | | | | | | | | |
| Classificazione | | | | | | | | | | |
| R | | | 30 | | | | | | | |
| RE | | 20 | 30 | | 60 | 90 | 120 | 180 | 240 | 360 |
| REI | 15 | 20 | 30 | 45 | 60 | 90 | 120 | 180 | 240 | 360 |

A.3 - Prodotti e sistemi per la PROTEZIONE DI ELEMENTI PORTANTI delle opere di costruzione

| A.3.1 si applica a Controsoffitti privi di intrinseca resistenza al fuoco | | | | | | | | | | |
|--|--|--|--|--|--|--|--|--|--|--|
| Norma di classificazione EN 13501-2 | Classificazione al fuoco dei prodotti e elementi da costruzione Classificazione in base ai risultati delle prove di resistenza al fuoco, esclusi i sistemi di ventilazione. | | | | | | | | | |
| Norma di prova EN 13381-1 | Metodi di prova per la determinazione del contributo alla resistenza al fuoco di elementi strutturali - Membrane orizzontali di protezione. | | | | | | | | | |
| Classificazione: espressa negli stessi termini previsti per gli elementi portanti protetti | | | | | | | | | | |

Annotazioni: Alla classificazione viene aggiunto il simbolo «sn» se il prodotto è conforme ai requisiti previsti per l'incendio «semnaturale».

| A.3.2 si applica a Rivestimenti, pannelli, intonaci, vernici e schermi protettivi dal fuoco | | | | | | | | | | |
|--|---|--|--|--|--|--|--|--|--|--|
| Norma di classificazione EN 13501-2 | Classificazione al fuoco dei prodotti e elementi da costruzione Classificazione in base ai risultati delle prove di resistenza al fuoco, esclusi i sistemi di ventilazione. | | | | | | | | | |
| Norma di prova EN 13381-2,3,4,5,6,7 | Metodi di prova per la determinazione del contributo alla resistenza al fuoco di elementi strutturali: 2-Membrane verticali di protezione; 3-protezione applicata ad elementi di calcestruzzo; 4-protezione applicata ad elementi di acciaio; 5-protezione applicata ad elementi compositi di calcestruzzo/lastre profilate di acciaio; 6-protezione applicata a colonne cave di acciaio riempite con calcestruzzo; 7-protezione applicata ad elementi in legno | | | | | | | | | |
| Classificazione: espressa negli stessi termini previsti per gli elementi portanti protetti | | | | | | | | | | |

A.4 - ELEMENTI NON PORTANTI di opere di costruzioni e prodotti afferenti

| A.4.1 si applica a Pareti divisorie (comprese quelle che presentano parti non isolate) | | | | | | | | | | |
|---|--|----|----|----|----|----|-----|-----|-----|--|
| Norma di classificazione EN 13501-2 | Classificazione al fuoco dei prodotti e elementi da costruzione Classificazione in base ai risultati delle prove di resistenza al fuoco, esclusi i sistemi di ventilazione. | | | | | | | | | |
| Norma di prova EN 1364-1 | Prove di resistenza al fuoco per elementi non portanti: 1-muri | | | | | | | | | |
| Classificazione | | | | | | | | | | |
| E | | 20 | 30 | | 60 | 90 | 120 | | | |
| EI | 15 | 20 | 30 | 45 | 60 | 90 | 120 | 180 | 240 | |
| EI-M | | | 30 | | 60 | 90 | 120 | 180 | 240 | |
| EW | | 20 | 30 | | 60 | 90 | 120 | | | |

| A.4.2 si applica a Controsoffitti dotati di intrinseca resistenza al fuoco | | | | | | | | | | |
|---|--|--|----|----|----|----|-----|-----|-----|--|
| Norma di classificazione EN 13501-2 | Classificazione al fuoco dei prodotti e elementi da costruzione Classificazione in base ai risultati delle prove di resistenza al fuoco, esclusi i sistemi di ventilazione. | | | | | | | | | |
| Norma di prova EN 1364-2 | Prove di resistenza al fuoco per elementi non portanti: 2-soffitti | | | | | | | | | |
| Classificazione | | | | | | | | | | |
| EI | 15 | | 30 | 45 | 60 | 90 | 120 | 180 | 240 | |

Annotazioni: La classificazione è completata da “(a→b)”, “(b→a)”, o “(a↔b)”, per indicare se l’elemento è stato sottoposto a prova e rispetta i requisiti per l’incendio proveniente dall’alto o dal basso o da ambedue le direzioni.

| A.4.3 si applica a Facciate (curtain walls) e muri esterni (che includono parti vetrate) | | | | | | | | | | |
|---|---|----|----|--|----|----|-----|--|--|--|
| Norma di classificazione EN 13501-2 | Classificazione al fuoco dei prodotti e elementi da costruzione Classificazione in base ai risultati delle prove di resistenza al fuoco, esclusi i sistemi di ventilazione. | | | | | | | | | |
| Norma di prova EN 1364-3,4 | Prove di resistenza al fuoco per elementi non portanti: 3-facciate continue - configurazione in grandezza reale (assemblaggio completo); 4-facciate continue - configurazione parziale. | | | | | | | | | |
| Classificazione | | | | | | | | | | |
| E | 15 | | 30 | | 60 | 90 | 120 | | | |
| EI | 15 | | 30 | | 60 | 90 | 120 | | | |
| EI-W | | 20 | 30 | | 60 | | | | | |

Annotazioni: La classificazione è completata da “(i→o)”, “(o→i)”, o “(i↔o)”, per indicare se l’elemento è stato sottoposto a prova e se rispetta i requisiti sull’incendio proveniente dall’interno o dall’esterno o entrambi. Laddove previsto, la “stabilità meccanica” indica che l’eventuale caduta di parti non è suscettibile di provocare danni alle persone nel periodo indicato per la classificazione E o EI.

| A.4.4 si applica a Pavimenti sopraelevati | | | | | | | | | | |
|--|--|--|----|--|--|--|--|--|--|--|
| Norma di classificazione EN 13501-2 | Classificazione al fuoco dei prodotti e elementi da costruzione Classificazione in base ai risultati delle prove di resistenza al fuoco, esclusi i sistemi di ventilazione. | | | | | | | | | |
| Norma di prova EN 1366-6 | Prove di resistenza al fuoco per impianti di fornitura servizi: 6-pavimenti sopraelevati e pavimenti cavi. | | | | | | | | | |
| Classificazione | | | | | | | | | | |
| R | 15 | | 30 | | | | | | | |
| RE | | | 30 | | | | | | | |
| REI | | | 30 | | | | | | | |

Annotazioni: La classificazione è completata mediante l’aggiunta del suffisso “f” per indicare la resistenza ad un incendio pienamente sviluppato o “r” per indicare solo l’esposizione a una temperatura costante ridotta.

| A.4.5 si applica a Sistemi di sigillatura di fori passanti e di giunti lineari | | | | | | | | | | |
|---|--|----|----|----|----|----|-----|-----|-----|--|
| Norma di classificazione EN 13501-2 | Classificazione al fuoco dei prodotti e elementi da costruzione Classificazione in base ai risultati delle prove di resistenza al fuoco, esclusi i sistemi di ventilazione. | | | | | | | | | |
| Norma di prova EN 1366-3,4 | Prove di resistenza al fuoco per impianti di fornitura servizi: 3-sigillanti per attraversamenti; 4-sigillature dei giunti lineari. | | | | | | | | | |
| Classificazione | | | | | | | | | | |
| E | 15 | | 30 | 45 | 60 | 90 | 120 | 180 | 240 | |
| EI | 15 | 20 | 30 | 45 | 60 | 90 | 120 | 180 | 240 | |

| A.4.6 si applica a Porte e chiusure resistenti al fuoco (comprese quelle che includono parti vetrate e accessori), e rispettivi sistemi di chiusura | | | | | | | | | | |
|--|---|----|----|----|----|----|-----|-----|-----|--|
| Norma di classificazione EN 13501-2 | Classificazione al fuoco dei prodotti e elementi da costruzione Classificazione in base ai risultati delle prove di resistenza al fuoco, esclusi i sistemi di ventilazione. | | | | | | | | | |
| Norma di prova EN 1634-1 | Prove di resistenza al fuoco e di controllo della dispersione del fumo per porte e sistemi di chiusura, finestre apribili e loro accessori costruttivi - Parte 1: Prove di resistenza al fuoco per porte e sistemi di chiusura e finestre apribili. | | | | | | | | | |
| Classificazione | | | | | | | | | | |
| E | 15 | 20 | 30 | 45 | 60 | 90 | 120 | 180 | 240 | |
| EI | 15 | 20 | 30 | 45 | 60 | 90 | 120 | 180 | 240 | |
| EW | | 20 | 30 | | 60 | | | | | |

Annotazioni: La classificazione "I" è completata dall'aggiunta del suffisso "1" o "2" per indicare quale definizione di isolamento è utilizzata. L'aggiunta del simbolo "C" indica che il prodotto soddisfa anche il criterio della "chiusura automatica" (prova di tipo "pass/fail").

La classificazione "C" può essere completata da numeri da 0 a 5 secondo le categorie di utilizzazione. Dei dettagli dovranno essere inclusi nelle specifiche tecniche dei prodotti cui si riferiscono.

| A.4.7 si applica a Porte a prova di fumo | | | | | | | | | | |
|---|---|--|--|--|--|--|--|--|--|--|
| Norma di classificazione EN 13501-2 | Classificazione al fuoco dei prodotti e elementi da costruzione Classificazione in base ai risultati delle prove di resistenza al fuoco, esclusi i sistemi di ventilazione. | | | | | | | | | |
| Norma di prova EN 1634-3 | Prove di resistenza al fuoco e di controllo della dispersione del fumo per porte e sistemi di chiusura, finestre apribili e loro componenti costruttivi - Parte 3: Prove di controllo della dispersione del fumo per porte e sistemi di chiusura. | | | | | | | | | |
| Classificazione | | | | | | | | | | |
| S₂₀₀ o S_a | a secondo delle condizioni di prova | | | | | | | | | |

Annotazioni: L'aggiunta del simbolo "C" indica che il prodotto soddisfa anche il criterio della "chiusura automatica" (prova di tipo "pass/fail").

La classificazione "C" può essere completata da numeri da 0 a 5 secondo le categorie di utilizzazione. Dei dettagli dovranno essere inclusi nelle specifiche tecniche dei prodotti cui si riferiscono.

| A.4.8 si applica a Chiusure dei passaggi destinati ai nastri trasportatori e ai sistemi di trasporto su rotaia | | | | | | | | | | |
|---|--|----|----|----|----|----|-----|-----|-----|--|
| Norma di classificazione EN 13501-2 | Classificazione al fuoco dei prodotti e elementi da costruzione Classificazione in base ai risultati delle prove di resistenza al fuoco, esclusi i sistemi di ventilazione. | | | | | | | | | |
| Norma di prova EN 1366-7 | Prove di resistenza al fuoco per impianti di fornitura servizi - Parte 7: Sistemi di chiusura per trasportatori a nastro. | | | | | | | | | |
| Classificazione | | | | | | | | | | |
| E | 15 | | 30 | 45 | 60 | 90 | 120 | 180 | 240 | |
| EI | 15 | 20 | 30 | 45 | 60 | 90 | 120 | 180 | 240 | |
| EW | | 20 | 30 | | 60 | | | | | |

Annotazioni: La classificazione "I" è completata dall'aggiunta del suffisso "1" o "2" per indicare quale definizione di isolamento è utilizzata. Andrà generata una classificazione 1 nel caso in cui l'esemplare di prova è una configurazione di tubazione o di condotta senza valutazione della chiusura per il nastro trasportatore. L'aggiunta dal simbolo "C" indica che il prodotto soddisfa anche il criterio della "chiusura automatica" (prova di tipo "pass/fail").

La classificazione "C" può essere completata da numeri da 0 a 5 secondo le categorie di utilizzazione. Dei dettagli dovranno essere inclusi nelle specifiche tecniche dei prodotti cui si riferiscono.

| A.4.9 si applica a Canalizzazioni di servizio e cavedi | | | | | | | | | | |
|---|--|----|----|----|----|----|-----|-----|-----|--|
| Norma di classificazione EN 13501-2 | Classificazione al fuoco dei prodotti e elementi da costruzione Classificazione in base ai risultati delle prove di resistenza al fuoco, esclusi i sistemi di ventilazione. | | | | | | | | | |
| Norma di prova EN 1366-5 | Prove di resistenza al fuoco per impianti di fornitura servizi Parte 5: Canalizzazioni di servizio e cavedi. | | | | | | | | | |
| Classificazione | | | | | | | | | | |
| E | 15 | 20 | 30 | 45 | 60 | 90 | 120 | 180 | 240 | |
| EI | 15 | 20 | 30 | 45 | 60 | 90 | 120 | 180 | 240 | |

Annotazioni: La classificazione è completata da “(i→o)”, “(o→i)”, o “(i→o)”, per indicare se l'elemento è stato sottoposto a prova e se rispetta i requisiti sull'incendio proveniente dall'interno o dall'esterno o entrambi. Inoltre, i simboli “V_e” e/o “h_o” indicano l'adeguatezza all'uso verticale e/o orizzontale.

| A.4.10 si applica a Camini | |
|--|--|
| Norma di classificazione EN 13501-2 | Classificazione al fuoco dei prodotti e elementi da costruzione Classificazione in base ai risultati delle prove di resistenza al fuoco, esclusi i sistemi di ventilazione. |
| Norma di prova EN 13216 | Camini - metodi di prova per sistemi di camini Parte 1: Metodi di prova generali. |
| Classificazione | |
| G + distanza (mm) | (ad esempio G 50) |

Annotazioni: Distanza non richiesta per prodotti da incassare.

| A.4.11 si applica a Rivestimenti per pareti e soffitti | | | | | | | | | | |
|---|--|--|----|--|----|--|--|--|--|--|
| Norma di classificazione EN 13501-2 | Classificazione al fuoco dei prodotti e elementi da costruzione Classificazione in base ai risultati delle prove di resistenza al fuoco, esclusi i sistemi di ventilazione. | | | | | | | | | |
| Norma di prova EN 14135 | Rivestimenti - Determinazione della capacità di protezione al fuoco. | | | | | | | | | |
| Classificazione | | | | | | | | | | |
| K₁ | 10 | | | | | | | | | |
| K₂ | 10 | | 30 | | 60 | | | | | |

Annotazioni: I suffissi “1” e “2” indicano quali substrati, criteri di comportamento al fuoco e regole di estensione vengono usate in questa classificazione.

A.5 - Prodotti destinati ai SISTEMI DI VENTILAZIONE (esclusi i sistemi di estrazione del fumo e del calore)

| A.5.1 si applica a Condotte di ventilazione | | | | | | | | | | |
|--|---|----|----|----|----|----|-----|-----|-----|--|
| Norma di classificazione EN 13501-3 | Classificazione al fuoco dei prodotti e elementi da costruzione. Classificazione in base ai risultati delle prove di resistenza al fuoco dei prodotti e degli elementi impiegati in impianti di fornitura e servizi: Condotte e serrande resistenti al fuoco. | | | | | | | | | |
| Norma di prova EN 1366-1 | Prove di resistenza al fuoco per impianti di fornitura servizi - Condotte. | | | | | | | | | |
| Classificazione | | | | | | | | | | |
| EI | 15 | 20 | 30 | 45 | 60 | 90 | 120 | 180 | 240 | |
| E | | | 30 | | 60 | | | | | |

Annotazioni: La classificazione è completata da “(i→o)”, “(o→i)”, o “(i→o)”, per indicare se l'elemento è stato sottoposto a prova e se rispetta i requisiti sull'incendio proveniente dall'interno o dall'esterno o entrambi. Inoltre, i simboli “V_e” e/o “h_o” indicano l'adeguatezza all'uso verticale e/o orizzontale. L'aggiunta del simbolo “S” indica che il prodotto è conforme a una restrizione aggiuntiva relativa alle perdite.

| | |
|---|---|
| A.5.2 si applica a Serrande tagliafuoco | |
| Norma di classificazione EN 13501-3 | Classificazione al fuoco dei prodotti e elementi da costruzione. Classificazione in base ai risultati delle prove di resistenza al fuoco dei prodotti e degli elementi impiegati in impianti di fornitura e servizi: Condotte e serrande resistenti al fuoco. |
| Norma di prova EN 1366-2 | Prove di resistenza al fuoco per impianti di fornitura servizi - Serrande tagliafuoco. |
| Classificazione | |
| EI | 15 20 30 45 60 90 120 180 240 |
| E | 30 60 90 120 |

Annotazioni: La classificazione è completata da "(i→o)", "(o→i)", o "(i→o)", per indicare se l'elemento è stato sottoposto a prova e se rispetta i requisiti sull'incendio proveniente dall'interno o dall'esterno o entrambi. Inoltre, i simboli "V_e" e/o "h_o" indicano l'adeguatezza all'uso verticale e/o orizzontale. L'aggiunta del simbolo "S" indica che il prodotto è conforme a una restrizione aggiuntiva relativa alle perdite.

A.6 - Prodotti destinati all'uso nelle INSTALLAZIONI TECNICHE

| | |
|--|---|
| A.6.1 si applica a Cavi elettrici e in fibre ottiche e accessori, Condotte e sistemi di protezione dal fuoco per cavi elettrici. | |
| Norma di classificazione EN 13501-3 | Classificazione al fuoco dei prodotti e elementi da costruzione. Classificazione in base ai risultati delle prove di resistenza al fuoco dei prodotti e degli elementi impiegati in impianti di fornitura e servizi: Condotte e serrande resistenti al fuoco. |
| Classificazione | |
| P | 15 30 60 90 120 |

| | |
|--|---|
| A.6.2 si applica a Cavi e sistemi di cavi elettrici o per la trasmissione di segnali di diametro ridotto (diam. inferiore a 20 mm e muniti di conduttori inferiori a 2,5 mm²) | |
| Norma di classificazione EN 13501-3 | Classificazione al fuoco dei prodotti e elementi da costruzione. Classificazione in base ai risultati delle prove di resistenza al fuoco dei prodotti e degli elementi impiegati in impianti di fornitura e servizi: Condotte e serrande resistenti al fuoco. |
| Norma di prova EN 50200 | Metodo di prova per la resistenza al fuoco di piccoli cavi non protetti per l'uso in circuiti di emergenza. |
| Classificazione | |
| PH | 15 30 60 90 120 |

A.7 - Prodotti da utilizzare nei SISTEMI DI CONTROLLO DEL FUMO E DEL CALORE

| | |
|---|--|
| A.7.1 si applica a Condotti di estrazione del fumo per comparto singolo | |
| Norma di classificazione EN 13501-4 | Classificazione al fuoco dei prodotti e elementi da costruzione Parte 4: Classificazione in base ai risultati delle prove di resistenza al fuoco dei componenti dei sistemi di controllo del fumo. |
| Norma di prova EN 1366-9 | Prove di resistenza al fuoco per impianti di fornitura servizi Parte 9: Condotte di estrazione del fumo per singolo comparto. |
| Classificazione | |
| E₃₀₀ | 30 60 90 120 |
| E₆₀₀ | 30 60 90 120 |

Annotazioni: La classificazione è completata dal suffisso «singolo» per indicare l'adeguatezza all'uso per un comparto singolo. Inoltre i simboli "V_e" e/o "h_o" indicano l'adeguatezza all'uso in verticale e/o in orizzontale. "S" indica un tasso di perdite inferiore a 5 m³/h/m² (tutti i condotti privi di classificazione "S" devono presentare un tasso di perdite inferiore a 10 m³/h/m²). "500", "1000", "1500" indicano l'adeguatezza all'uso fino a questi valori di pressione, misurata a condizioni ambiente.

| A.7.2 si applica a Condotti di estrazione fumo resistenti al fuoco per comparti multipli | |
|---|---|
| Norma di classificazione EN 13501-4 | Classificazione al fuoco dei prodotti e elementi da costruzione Parte 4: Classificazione in base ai risultati delle prove di resistenza al fuoco dei componenti dei sistemi di controllo del fumo. |
| Norma di prova EN 1366-8 | Prove di resistenza al fuoco per impianti di fornitura servizi Parte 8: Condotte di estrazione fumo. |
| Classificazione | |
| EI | 30 60 90 120 |

Annotazioni: La classificazione è completata dal suffisso «multipli» per indicare l'adeguatezza all'uso per comparti multipli. Inoltre i simboli "V_e" e/o "h_o" indicano l'adeguatezza all'uso in verticale e/o in orizzontale. "S" indica un tasso di perdite inferiore a 5 m³/h/m² (tutti i condotti privi di classificazione "S" devono presentare un tasso di perdite inferiore a 10 m³/h/m²). "500", "1000", "1500" indicano l'adeguatezza all'uso fino a questi valori di pressione, misurata a condizioni ambiente.

| A.7.3 si applica a Serrande per il controllo del fumo di un comparto singolo | |
|---|---|
| Norma di classificazione EN 13501-4 | Classificazione al fuoco dei prodotti e elementi da costruzione Parte 4: Classificazione in base ai risultati delle prove di resistenza al fuoco dei componenti dei sistemi di controllo del fumo. |
| Norma di prova EN 1366-9,10 | Prove di resistenza al fuoco per impianti di fornitura servizi Parte 9: Condotte di estrazione del fumo per singolo comparto. Parte 10: Serrande di controllo dei fumi. |
| Classificazione | |
| E₃₀₀ | 30 60 90 120 |
| E₆₀₀ | 30 60 90 120 |

Annotazioni: La classificazione è completata dal suffisso "singolo" per indicare l'adeguatezza all'uso per un comparto singolo.

"HOT 400/30" (High Operational Temperature) indica che la serranda può aprirsi e chiudersi per un periodo di 30 minuti a temperature inferiori a 400°C (da usarsi solo con la classificazione E600).

"V_{ed}", "V_{ew}", "V_{edw}" e/o "h_{ed}", "h_{ow}", "h_{odw}" indicano rispettivamente che il prodotto può essere usato in senso verticale e/o orizzontale che può essere montato in un condotto o in una parete o entrambi.

"S" indica un tasso di perdite inferiore a 200 m³/h/m².

Tutte le serrande prive di classificazione "S" devono presentare un tasso di perdite inferiore a 360 m³/h/m².

Tutte le serrande con perdite inferiori a 200 m³/h/m² adottano questo valore, tutte le valvole con perdite tra 200 m³/h/m² e 360 m³/h/m² adottano il valore 360 m³/h/m².

I tassi di perdite si misurano a temperatura ambiente e a temperature elevate.

"500", "1000", "1500" indicano l'adeguatezza all'uso fino a questi valori di pressione, misurata a condizioni ambiente.

"AA" o "MA" indicano l'attivazione automatica o l'intervento manuale "i→o", "o→i", o "i↔o" indicano rispettivamente che il prodotto soddisfa i criteri di prestazione dall'interno all'esterno, dall'esterno all'interno o entrambi.

"C₃₀₀", "C₁₀₀₀₀", "C_{mod}" indicano rispettivamente che la serranda può essere utilizzata in sistemi per il solo controllo del fumo, in sistemi combinati per il controllo del fumo e ambientali o che si tratta di serrande modulari da utilizzare in sistemi combinati di controllo del fumo e ambientali.

| A.7.4 si applica a Serrande per il controllo del fumo di comparti multipli | |
|---|---|
| Norma di classificazione EN 13501-4 | Classificazione al fuoco dei prodotti e elementi da costruzione Parte 4: Classificazione in base ai risultati delle prove di resistenza al fuoco dei componenti dei sistemi di controllo del fumo. |
| Norma di prova EN 1366-2,8,10 | Prove di resistenza al fuoco per impianti di fornitura servizi Parte 2: Serrande tagliafuoco. Parte 8: Condotte di estrazione fumo. Parte 10: Serrande di controllo dei fumi. |
| Classificazione | |
| EI | 30 60 90 120 |
| E | 30 60 90 120 |

Annotazioni: La classificazione è completata dal suffisso "multipli" per indicare l'adeguatezza all'uso per comparti multipli. Altre annotazioni sono identiche a quelle relative alle serrande per i sistemi di controllo del fumo a comparto singolo.

| | |
|--|---|
| A.7.5 si applica a Barriere al fumo | |
| Norma di classificazione EN 13501-4 | Classificazione al fuoco dei prodotti e elementi da costruzione Parte 4: Classificazione in base ai risultati delle prove di resistenza al fuoco dei componenti dei sistemi di controllo del fumo. |
| Norma di prova EN 1363-1,2 EN 12101-1 | Prove di resistenza al fuoco per impianti di fornitura servizi Parte 2: Serrande tagliafuoco. Sistemi per il controllo di fumo e calore Parte 1: Specifiche per le barriere al fumo. |
| Classificazione | |
| D₆₀₀ | |
| DH | |

| | | | | | | | | | | |
|--|--|--|----|--|----|----|-----|--|--|---|
| | | | 30 | | 60 | 90 | 120 | | | A |
| | | | 30 | | 60 | 90 | 120 | | | A |

Annotazioni: "A" può essere qualsiasi periodo di tempo superiore a 120 minuti.

METODO ANALITICO – (allegato c del D.M. 16 Febbraio 2007)

Nell'allegato "C" del D.M. 16 Febbraio 2007 sono indicate le modalità per la classificazione di resistenza al fuoco in base ai risultati di calcoli effettuati per via analitica di elementi costruttivi portanti, separanti o non separanti. Tali metodi hanno l'obiettivo di progettare elementi costruttivi portanti, separanti o non, resistenti al fuoco tenendo conto dei collegamenti e delle mutue interazioni con altri elementi.

I calcoli vengono eseguiti secondo i metodi indicati nei seguenti eurocodici:

- EN 1991-1-2** – "Azioni sulle strutture – parte 1-2:
Azioni generali – Azioni sulle strutture esposte al fuoco"
- EN 1992-1-2** – "Progettazione delle strutture di calcestruzzo – Parte 1-2:
Regole generali – Progettazione strutturale contro l'incendio"
- EN 1993-1-2** – "Progettazione delle strutture di acciaio – parte 1-2:
Regole generali – Progettazione strutturale contro l'incendio"
- EN 1994-1-2** – "Progettazione delle strutture miste acciaio calcestruzzo – Parte 1-2:
Regole generali – Progettazione strutturale contro l'incendio"
- EN 1995-1-2** – "Progettazione delle strutture in legno – Parte 1-2:
Regole generali – Progettazione strutturale contro l'incendio"
- EN 1996-1-2** – "Progettazione delle strutture di muratura – Parte 1-2:
Regole generali – Progettazione strutturale contro l'incendio"
- EN 1999-1-2** – "Progettazione delle strutture di alluminio – Parte 1-2:
Regole generali – Progettazione strutturale contro l'incendio"

L'utilizzo dei metodi di calcolo sopracitati, nel caso siano presenti sistemi protettivi di elementi portanti, richiede la conoscenza dei parametri termo-fisici e delle modalità di posa in opera degli stessi, determinati e certificati **esclusivamente** attraverso le prove fisiche indicate nella tabella A.3 del D.M. 16 Febbraio 2007, ossia le EN 13381-1,2,3,4,5,6,7.

Altre modalità di calcolo o l'utilizzo di parametri tabellati o desunti da norme differenti rispetto a quelle sopra riportate non è più consentito.

METODO TABELLARE

L'allegato "D" del D.M. 16 Febbraio 2007 riporta 16 nuove tabelle che consentono la classificazione di alcuni elementi costruttivi resistenti al fuoco. L'utilizzo di tali tabelle è limitato alla sola verifica di resistenza al fuoco con condizioni di incendio standard ed è soggetto a limitazioni d'uso.

I valori riportati sono il risultato di campagne sperimentali e di elaborazioni numeriche e sono da considerarsi come condizione sufficiente per garantire il requisito di resistenza al fuoco e sono alquanto cautelativi corrispondendo alla più sfavorevole condizione di carico e di geometria ammessa dalla tabella. Pur essendo valori cautelativi non consentono estrapolazioni o interpolazioni tra gli stessi, ovvero modifiche delle condizioni di utilizzo.

Gli elementi costruttivi considerati sono i seguenti:

- Murature non portanti di blocchi – Tabelle D.4.1 – D.4.2 – D.4.3 – D.4.4
- Solette piene e solai alleggeriti – Tabella D.5.1
- Travi, pilastri e pareti in calcestruzzo armato e precompresso – Tabelle D.6.1 – D.6.2 – D.6.3 – D.6.4
- Travi, tiranti e colonne di acciaio – tabella D.7.1

Le tabelle al punto D.7 relative alla protezione di colonne travi e tiranti in acciaio non possono più essere utilizzate in quanto il dimensionamento dei protettivi strutturali deve avvenire esclusivamente utilizzando il metodo sperimentale o quello analitico, a partire da settembre 2010.

PRINCIPI GENERALI DI PREVENZIONE INCENDI

Si riportano di seguito, senza presunzione di completezza, le principali prescrizioni di prevenzione incendi per alcune tipologie di edifici.

| Destinazione d'uso dell'Edificio | Normativa | REAZIONE AL FUOCO | | RESISTENZA AL FUOCO | |
|--------------------------------------|--|---|---|---|--|
| | | Prescrizione | Classe | Prescrizione | Classe |
| Edifici di civile abitazione | <ul style="list-style-type: none"> D.M.246-16.5.87 Norme di sicurezza antincendi negli edifici civili | <ul style="list-style-type: none"> scale per parti comuni rivestimenti | <p>Classe 0</p> <p>Classe 1</p> | <ul style="list-style-type: none"> vani scala e ascensore, filtri, porte, elementi di suddivisione dei compartimenti -h antinc. ≤ 32 (m) -h antinc. > 32 h e < 80 (m) -h antinc. > 80 (m) | <p>REI 60</p> <p>REI 90</p> <p>REI 120</p> |
| Capannoni industriali | <ul style="list-style-type: none"> Circ. 37-15.3.63 Prevenzione incendi fabbricati industriali DPR 21.4.93 e Direttiva del Consiglio 89/106/CEE | | | | |
| Locali di pubblico spettacolo | <ul style="list-style-type: none"> Circ. 16-15.2.51 Norme di sicurezza nei locali di pubblico spettacolo Circ. 16-15.2.51 Norme di sicurezza nei locali di pubblico spettacolo D.M. 6.7.83 - G.U. 13.10.83 Norme sul comportamento al fuoco delle strutture e dei materiali nei locali di pubblico spettacolo D.M. 28.8.84 Norme sul comportamento al fuoco delle strutture e dei materiali nei locali di pubblico spettacolo D.M. 28.2.87 Norme sul comportamento al fuoco delle strutture e dei materiali nei locali di pubblico spettacolo Circ. 37-15.10.87 Norme sul comportamento al fuoco delle strutture e dei materiali nei locali di pubblico spettacolo D.M. 4.2.85 Norme sul comportamento al fuoco delle strutture e dei materiali nei locali di pubblico spettacolo | <ul style="list-style-type: none"> atri, corridoi, scale rivestimenti e coperture altri ambienti: <ul style="list-style-type: none"> -pavimenti -tendaggi -poltrone -altri sedili -lucernari -scene controsoffitti e materiali delimitanti intercapedini | <p>Classe 0 per il 50% delle superfici</p> <p>Classe 2</p> <p>Classe 1</p> <p>Classe 1 IM</p> <p>Classe 2</p> <p>Classe 1</p> <p>Classe 2</p> <p>Classe 0</p> | <ul style="list-style-type: none"> strutture REI in funzione del carico d'incendio locali a diversa destinazione d'uso strutture <ul style="list-style-type: none"> -h antincendio ≤ 12 m -h antincendio > 12 e fino a 24 m -h antincendio > 24 m | <p>≥ REI 90</p> <p>REI 120</p> <p>R\REI 60</p> <p>R\REI 90</p> <p>R\REI 120\90</p> |
| Complessi multisala | <ul style="list-style-type: none"> D.M. 19.8.96: Approvazione della regola tecnica di prevenzione incendi per la progettazione, costruzione ed esercizio dei locali di intrattenimento e di pubblico spettacolo | <ul style="list-style-type: none"> atri, corridoi, disimpegni, rampe, passaggi in genere, vie d'esodo | <p>Classe 0 per il 50% delle superfici</p> | <ul style="list-style-type: none"> separazione di locali della stessa tipologia | <p>REI 60/90</p> |
| Impianti sportivi | <ul style="list-style-type: none"> D.M. 25.8.89 Norme di sicurezza per la costruzione e l'esercizio degli impianti sportivi D.M. 18.3.96 Norme di sicurezza per la costruzione e l'esercizio degli impianti sportivi | <ul style="list-style-type: none"> separazione di ogni settore da quello adiacente | <p>Classe 1</p> | <ul style="list-style-type: none"> elementi di separazione con altre attività depositi di materiali combustibili | <p>REI 90</p> <p>REI 60/90</p> |
| Metropolitane | <ul style="list-style-type: none"> D.M. 11.1.88 - G.U. 2.3.89 Norme di prevenzione incendi sulle metropolitane | <ul style="list-style-type: none"> superfici degli ambienti aperti al pubblico <ul style="list-style-type: none"> 30% 70% pavimenti controsoffitti e intercapedini gallerie | <p>Classe 1</p> <p>Classe 0</p> <p>Classe 0 e 1</p> <p>Classe 0</p> <p>Classe 0</p> | <ul style="list-style-type: none"> strutture elementi di separazione locali commerciali locali tecnici gallerie | <p>REI 120</p> <p>REI 90-120</p> <p>REI 60</p> <p>REI 90-120</p> <p>REI 120</p> |

| Destinazione d'uso dell'Edificio | Normativa | REAZIONE AL FUOCO | | RESISTENZA AL FUOCO | |
|--|---|---|---|--|---|
| | | Prescrizione | Classe | Prescrizione | Classe |
| Alberghi | <ul style="list-style-type: none"> D.M.I. 9.4.94 Approvazione della regola tecnica di prevenzione incendi per la costruzione e l'esercizio delle attività ricettive turistico-alberghiere D.M. 6-10-2003 Approvazione della regola tecnica recante l'aggiornamento delle disposizioni di prevenzione incendi per le attività ricettive turistico-alberghiere esistenti di cui al decreto 9 aprile 1994. | <ul style="list-style-type: none"> strutture pavimenti atri, corridoi, disimpegni, scale, rampe, passaggi in genere supporto di rivestimenti combustibili | <p>Classe 0 e 1</p> <p>Classe 2</p> <p>Classe 0 per il 50% delle superfici – Classe 1 per la restante parte</p> <p>Classe 0</p> | <ul style="list-style-type: none"> strutture portanti e separanti h antincendio ≤ 24 m. h antincendio > 24 e fino a 54 m h antincendio > 54 m porte corridoi | <p>REI 60</p> <p>REI 90</p> <p>REI 120</p> <p>≥ EI 30</p> <p>≥ REI 30</p> |
| Autorimesse | <ul style="list-style-type: none"> D.M. 1.2.86 Norme di sicurezza antincendi per la costruzione e l'esercizio delle autorimesse | <ul style="list-style-type: none"> strutture | <p>Classe 0</p> | <ul style="list-style-type: none"> Autorimesse con capacità ≤ 9 posti <ul style="list-style-type: none"> -suddivisioni interna in box Autorimesse con capacità > 9 posti <ul style="list-style-type: none"> - separazione da edifici adiacenti con sprinkler: <ul style="list-style-type: none"> - strutture portanti - separazione con altre parti dello stesso edificio in autosili: <ul style="list-style-type: none"> - passaggi tra i piani, rampe pedonali, scale, ascensori, elevatori antincendio | <p>REI 30</p> <p>REI 120</p> <p>REI 90</p> <p>REI 90</p> <p>REI 90</p> <p>REI 120</p> |
| Scuole | <ul style="list-style-type: none"> D.M. 18.12.75 Norme di sicurezza antincendi nelle scuole D.M. 26.8.92 Norme di sicurezza antincendi nell'edilizia scolastica | <ul style="list-style-type: none"> atri, corridoi, passaggi in genere tutti gli ambienti supporto di rivestimenti combustibili | <p>50% Classe 0</p> <p>Classe 1</p> <p>Classe 0</p> | <ul style="list-style-type: none"> strutture REI in funzione del carico di incendio locali a diversa destinazione d'uso | <p>≥ REI 90</p> <p>REI 120</p> |
| Grandi magazzini | <ul style="list-style-type: none"> Circ. 75-3.7.67 Prevenzione incendi nei grandi magazzini Lettera-circolare 17.2.75 Prevenzione incendi nei grandi magazzini | | | <ul style="list-style-type: none"> solaio, depositi vani scale e vie di fuga | <p>REI 120</p> <p>Vedi locali pubblico spettacolo</p> |
| Edifici storici musei biblioteche archivi | <ul style="list-style-type: none"> D.P.R. 30.6.95 n. 418 Regolamento concernente norme di sicurezza antincendio per gli edifici di interesse storico-artistico destinati a biblioteche ed archivi. D.M. 20.5.92 n. 569 Regolamento concernente norme di sicurezza antincendio per gli edifici storici e artistici destinati a musei, gallerie, esposizione e mostre | | | <ul style="list-style-type: none"> separazioni con ambienti dove è svolta un attività diversa separazioni con ambienti dove è svolta un attività diversa | <p>REI 120</p> <p>REI 120</p> |

PRINCIPI GENERALI DI PREVENZIONE INCENDI

| Destinazione d'uso dell'Edificio | Normativa | REAZIONE AL FUOCO | | RESISTENZA AL FUOCO | |
|-----------------------------------|---|--|--|---|--|
| | | Prescrizione | Classe | Prescrizione | Classe |
| Uffici | <ul style="list-style-type: none"> D.M. 22.02.06 Approvazione della regola tecnica di prevenzione incendi per la progettazione, la costruzione e l'esercizio di edifici e/o locali destinati ad uffici | <ul style="list-style-type: none"> atri, corridoi, passaggi in genere Altri ambienti: <ul style="list-style-type: none"> pavimenti rivestimenti supporto di rivestimenti combustibili | 50% Classe 0 Classe 2 Classe 1 Classe 0 | <ul style="list-style-type: none"> strutture e sistemi di compartimentazione per uffici con più di 500 presenze - h antincendio < 24 m - h antincendio ≥ 24 e fino a 54 m - h antincendio > 54 m vano scala <ul style="list-style-type: none"> - h antincendio ≤ 24 m - h antincendio > 24 m archivi e depositi materiale combustibile sup. ≤ 50 m² archivi e depositi materiale combustibile sup. > 50 m² | R/REI/EI 60 R/REI/EI 90 R/REI/EI 120 tipo protetto tipo a prova di fumo o esterno REI/EI 60 REI/EI 90 |
| Centrali termiche e cucine | <ul style="list-style-type: none"> D.M. 12.04.1996 Approvazione della regola tecnica di prevenzione incendi per la progettazione, la costruzione e l'esercizio degli impianti termici alimentati da combustibili gassosi D.M. 28 Aprile 2005 Approvazione della regola tecnica di prevenzione incendi per la progettazione, la costruzione e l'esercizio degli impianti termici alimentati da combustibili liquidi. | <ul style="list-style-type: none"> installazione all'aperto: parete di separazione installazione in locali esterni: materiali utilizzati installazione in fabbricati destinati ad altro uso: materiali utilizzati | Classe 0 Classe 0 Classe 0 | <ul style="list-style-type: none"> installazione all'aperto: parete di separazione installazione in fabbricati destinati ad altro uso: strutture di separazione installazione in fabbricati destinati ad altro uso: strutture portanti | REI 30 o REI 120 da REI 30 a REI 120 da R 30 a R 120 |
| Impianti | <ul style="list-style-type: none"> D.M. 31.03.2003 Requisiti di reazione al fuoco dei materiali costituenti le condotte di distribuzione e ripresa dell'aria degli impianti di condizionamento e ventilazione | <ul style="list-style-type: none"> condotte giunti e tubi di raccordo | Classe 0 Classe 0 | | |
| Ospedali | <ul style="list-style-type: none"> D.M. 18.09.2002 Approvazione della regola tecnica di prevenzione incendi per la progettazione, costruzione ed esercizio delle strutture sanitarie pubbliche e private | <ul style="list-style-type: none"> scala di sicurezza esterna atri, corridoi, disimpegni, rampe, passaggi in genere, vie d'esodo supporto di rivestimenti combustibili altri ambienti: <ul style="list-style-type: none"> pavimenti rivestimenti condotte aerotermiche | Classe 0 50% Classe 0 Classe 0 Classe 2 Classe 1 Classe 0 | <ul style="list-style-type: none"> scala di sicurezza esterna strutture e compartimentaz.: <ul style="list-style-type: none"> piani interrati - h antincendio ≤ 24 m - h antincendio > 24 m locali adibiti a deposito materiale combustibile superficie ≤ 10 m² locali adibiti a deposito materiale combustibile superficie ≤ 50 m² locali adibiti a deposito materiale combustibile superficie ≤ 500 m² locali adibiti a servizi generali (laboratori analisi, lavanderie, ecc.) locali gruppi frigoriferi vano corsa montalettighe e locale macchinario | REI 60 R/REI 90/120 R/REI 60/90 R/REI 90/120 REI 30 REI 60 REI 90 REI 90 REI 60 REI 120 |

CARATTERISTICHE TECNICHE PRODOTTI

COLLARI PER TUBAZIONI COMBUSTIBILI E FASCI DI CAVI ELETTRICI "GB-C"

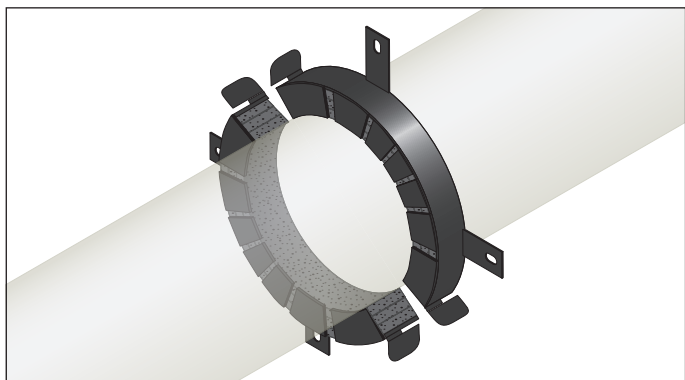

Utilizzo: protezione esterna di tubazioni combustibili e fasci di cavi elettrici

Descrizione: i COLLARI "GB-C" sono collari per la sigillatura esterna di attraversamenti di tubazioni in PVC, PE, PP e fasci di cavi elettrici costituiti da guscio metallico, in modo da poter essere facilmente posizionati intorno al tubo/fascio da proteggere. All'interno è presente un materiale termoespandente che garantisce, durante l'incendio e prima che il tubo fonda completamente, una completa chiusura del varco di attraversamento, inoltre, la struttura metallica assicura una perfetta tenuta del materiale intumescente all'interno della struttura stessa. In casi di incendio, le tubazioni combustibili e i cavi elettrici bruciano e fondono in pochi minuti lasciando libero un varco che rappresenta una zona critica capace di compromettere la resistenza al fuoco di un elemento di compartimentazione.

I COLLARI "GB-C" ovviano a questo problema grazie alla loro

SCHEDA TECNICA

| | |
|----------------------------|--|
| Resistenza al fuoco | EI 120/240 su pareti in muratura (1 per lato) |
| | EI 120 su pareti in cartongesso (1 per lato) |
| | EI 120 su solai |

| Ø COLLARE | ALTEZZA | Ø COLLARE | ALTEZZA |
|-----------|---------|-----------|---------|
| Ø 32 mm | 26 mm | Ø 160 mm | 40 mm |
| Ø 40 mm | 26 mm | Ø 180 mm | 40 mm |
| Ø 50 mm | 26 mm | Ø 200 mm | 40 mm |
| Ø 63 mm | 26 mm | Ø 225 mm | 50 mm |
| Ø 75 mm | 26 mm | Ø 250 mm | 50 mm |
| Ø 90 mm | 26,6 mm | Ø 280 mm | 50 mm |
| Ø 110 mm | 26,6 mm | Ø 315 mm | 50 mm |
| Ø 125 mm | 40 mm | Ø 350 mm | 50 mm |
| Ø 140 mm | 40 mm | Ø 400 mm | 50 mm |

particolare struttura ed alle loro caratteristiche funzionali formando, sin dai primi minuti dell'incendio, una schiuma isolante che va a chiudere il passaggio.

Applicazione: TUBAZIONI COMBUSTIBILI
su pareti pag. 60
su solai pag. 172

FASCI DI CAVI
su pareti pag. 120
su solai pag. 205

COLLARI PER TUBAZIONI COMBUSTIBILI "GB-C EXTRA"

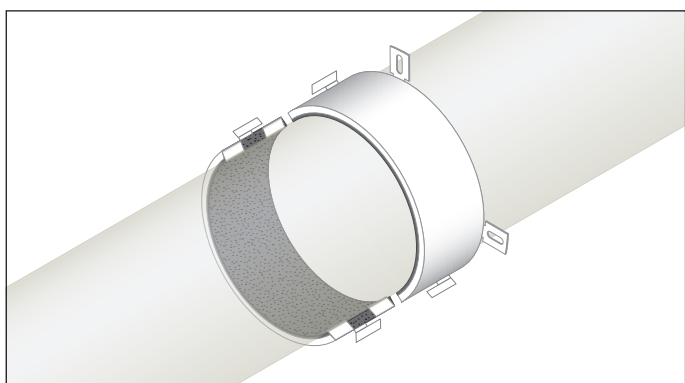

Utilizzo: protezione esterna di tubazioni combustibili.

Descrizione: i COLLARI "GB-C EXTRA" sono collari per la sigillatura esterna di attraversamenti di tubazioni in PVC, PE, PP e ABS, sono costituiti da un guscio metallico composto da due semianelli, in modo da poter essere facilmente posizionati intorno al tubo da proteggere

All'interno è presente un materiale termoespandente a base di grafite che garantisce, durante l'incendio e prima che il tubo fonda completamente, una completa chiusura del varco di attraversamento; inoltre la struttura metallica assicura una perfetta tenuta del materiale intumescente all'interno della struttura stessa. In casi di incendio, le tubazioni combustibili e i cavi elettrici bruciano e fondono in pochi minuti lasciando libero un varco che rappresenta una zona critica capace di compromettere la resistenza al fuoco di un elemento di compartimentazione.

SCHEDA TECNICA

| | |
|----------------------------|---|
| Resistenza al fuoco | EI 60/240 su pareti in muratura (1 per lato) |
| | EI 60/90 su pareti in cartongesso (1 per lato) |
| | EI 120/180 su solai |

| Ø TUBO | COLLARE diametro/altezza | Ø TUBO | COLLARE diametro/altezza |
|---------|--------------------------|----------|--------------------------|
| Ø 32 mm | Ø 55/50 mm | Ø 90 mm | Ø 110/50 mm |
| Ø 40 mm | Ø 55/50 mm | Ø 110 mm | Ø 110/50 mm |
| Ø 50 mm | Ø 55/50 mm | Ø 125 mm | Ø 125/60 mm |
| Ø 55 mm | Ø 55/50 mm | Ø 140 mm | Ø 160/60 mm |
| Ø 63 mm | Ø 82/50 mm | Ø 160 mm | Ø 160/60 mm |
| Ø 75 mm | Ø 82/50 mm | Ø 200 mm | Ø 200/75 mm |
| Ø 82 mm | Ø 82/50 mm | Ø 250 mm | Ø 250/75 mm |
| | | Ø 315 mm | Ø 315/75 mm |

I COLLARI "GB-C EXTRA" ovviano a questo problema grazie alla loro particolare struttura ed alle loro caratteristiche funzionali formando, sin dai primi minuti dell'incendio, una schiuma isolante che va a chiudere il passaggio.

Applicazione: TUBAZIONI COMBUSTIBILI
su pareti pag. 62, 64
su solai pag. 174

COLLARI PER TUBAZIONI COMBUSTIBILI E INCOMBUSTIBILI "GLOBAL COLLAR"

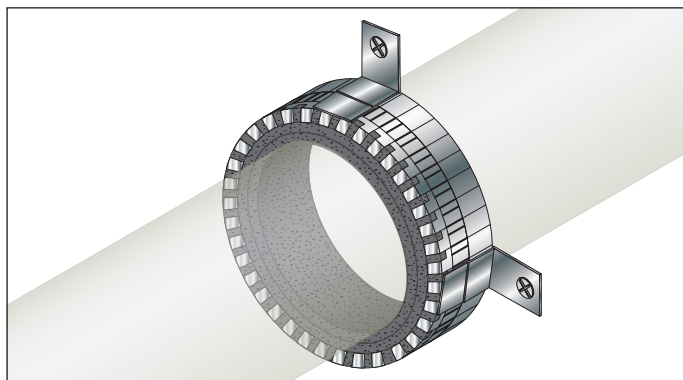

Utilizzo: protezione esterna di tubazioni combustibili e incombustibili coibentate

Descrizione: Il collare universale GLOBAL COLLAR consente di proteggere con resistenza al fuoco EI 90/120 gli attraversamenti di tubazioni combustibili in PVC, PE, PP, composite multistrato coibentate e non coibentate sino ad un diametro esterno di 160 mm; tubazioni in rame e in acciaio coibentate sino ad un diametro 108 mm.

Il collare universale GLOBAL COLLAR è composto dal nastro intumescente ad alta efficienza avvolto in uno o più strati intorno alla tubazione e fissato alla parete o al solaio mediante una banda metallica segmentata e opportune staffe.

In casi di incendio, le tubazioni combustibili e le coibentazioni delle tubazioni incombustibili bruciano e fondono in pochi minuti lasciando libero un varco che rappresenta una zona critica

SCHEDA TECNICA

Resistenza al fuoco

EI 90/120 su pareti in muratura (1 per lato)
EI 90/120 su pareti in cartongesso (1 per lato)
EI 120/240 su solai
REI 120 su controsoffitti*

* con GLOBAL CROSS

| Ø COLLARE | ALTEZZA |
|-------------------|---------|
| da 32 mm a 160 mm | 40 mm |

capace di compromettere la resistenza al fuoco di un elemento di compartimentazione.

Il COLLARE UNIVERSALE "GLOBAL COLLAR" ovvia a questo problema grazie alla sua particolare struttura ed alle sue caratteristiche funzionali formando, sin dai primi minuti dell'incendio, una schiuma isolante che va a chiudere ermeticamente il passaggio.

Applicazione: TUBAZIONI COMBUSTIBILI
 su pareti pag. 66
 su solai pag. 176

TUBAZIONI INCOMBUSTIBILI COIBENTATE
 su pareti pag. 91
 su solai pag. 192

CARATTERISTICHE TECNICHE PRODOTTI

COLLARI PER TUBAZIONI COMBUSTIBILI E INCOMBUSTIBILI COIBENTATE "GLOBAL COLLAR PLUS"

SOLUZIONE ESCLUSIVA
NOVITÀ

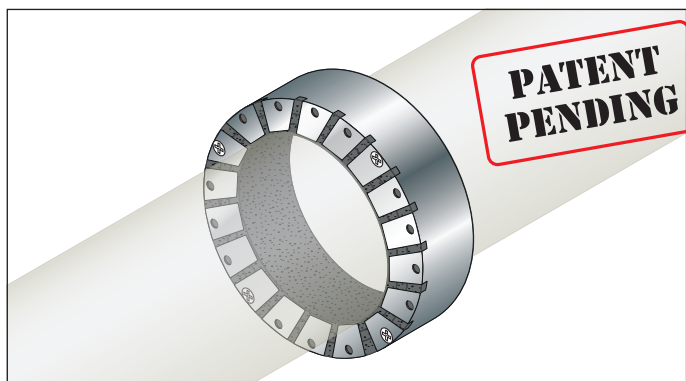

SCHEDA TECNICA

Resistenza al fuoco

EI 120 su pareti in muratura e cartongesso (solo lato fuoco)

| Ø COLLARE | ALTEZZA |
|-------------------|---------|
| da 32 mm a 160 mm | 40 mm |

Utilizzo: protezione esterna di tubazioni combustibili, incombustibili coibentate e combustibili contenenti cavi elettrici

Descrizione: il collare universale "GLOBAL COLLAR PLUS" è l'unico collare senza alette di fissaggio, garantendo pertanto minimi ingombri, che è protetto da brevetto. Protegge l'attraversamento di tubazioni combustibili in PVC, PE, PP (oltre ai tecnopolimeri multistrato come PE-X-Al, PE monomarca, PP-R...) coibentate e non coibentate sino ad un diametro esterno di 160 mm, tubazioni in rame e in acciaio coibentate e tubazioni combustibili contenenti cavi elettrici con resistenza al fuoco EI 120.

Il collare universale "GLOBAL COLLAR PLUS" è costituito da un nastro intumescente avvolto in più strati intorno alla tubazione e da un lamierino metallico che lo avvolge e fissa l'intero sistema al supporto. "GLOBAL COLLAR PLUS" viene applicato sul **lato**

esposto al fuoco e fissato alla parete in cartongesso con viti autoperforanti fosfatate **senza l'uso di barre filettate passanti**. Nel caso di applicazione su pareti in muratura è consigliato l'uso di **turboviti senza tassello**.

Applicazione:

- TUBAZIONI COMBUSTIBILI pag. 72
- TUBAZIONI INCOMBUSTIBILI COIBENTATE pag. 92, 96
- CONFIGURAZIONE CONDIZIONATORE pag.116
- GRUPPO ACQUA pag.118

COLLARI PER TUBAZIONI COMBUSTIBILI E INCOMBUSTIBILI COIBENTATE "GLOBAL COLLAR PLUS MAXI"

SOLUZIONE ESCLUSIVA
NOVITÀ

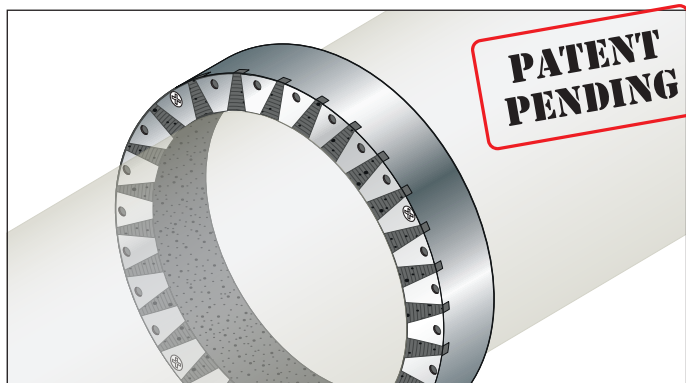

SCHEDA TECNICA

Resistenza al fuoco

EI 120 su pareti in muratura e cartongesso (solo lato fuoco)

| Ø COLLARE | ALTEZZA |
|--------------------|---------|
| da 180 mm a 250 mm | 40 mm |

Utilizzo: protezione esterna di tubazioni combustibili ed incombustibili coibentate

Descrizione: il collare universale "GLOBAL COLLAR PLUS MAXI" è l'unico collare senza alette di fissaggio, garantendo pertanto minimi ingombri, che è protetto da brevetto. È uno speciale collare studiato per i diametri più grandi: con una **altezza di soli 40 mm** protegge l'attraversamento di tubazioni combustibili in PVC, PE, PP per diametri esterni da 180 mm fino a 250 mm, tubazioni in rame ed in acciaio coibentate, sino ad un diametro di 200 mm.

Il collare universale "GLOBAL COLLAR PLUS MAXI" è costituito da un nastro intumescente avvolto in più strati attorno alla tubazione e da un lamierino metallico che lo avvolge e fissa l'intero sistema al supporto. "GLOBAL COLLAR PLUS MAXI" viene applicato sul **lato esposto al fuoco** e fissato alla parete in cartongesso con viti autoperforanti fosfatate **senza l'uso di barre**

filettate passanti. Nel caso di applicazione su pareti in muratura è consigliato l'uso di **turboviti senza tassello**.

Applicazione:

- TUBAZIONI COMBUSTIBILI pag. 75
- TUBAZIONI INCOMBUSTIBILI COIBENTATE pag. 94

**COLLARI PER TUBAZIONI COMBUSTIBILI
"GLOBAL COLLAR PLUS C"**

SOLUZIONE ESCLUSIVA
NOVITA'

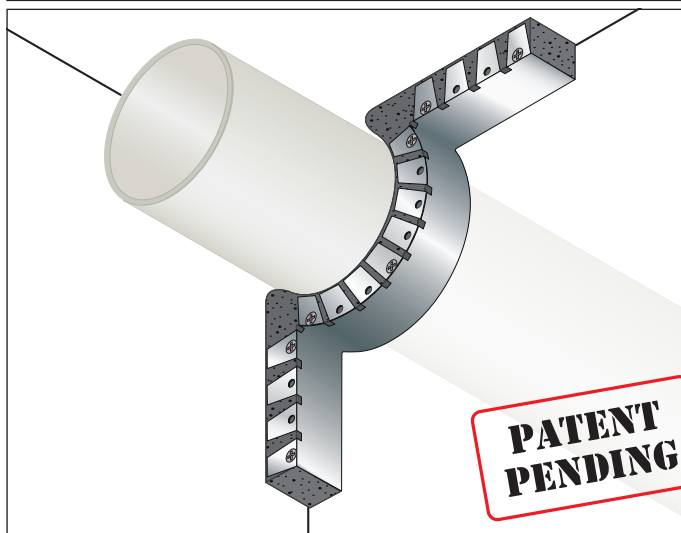
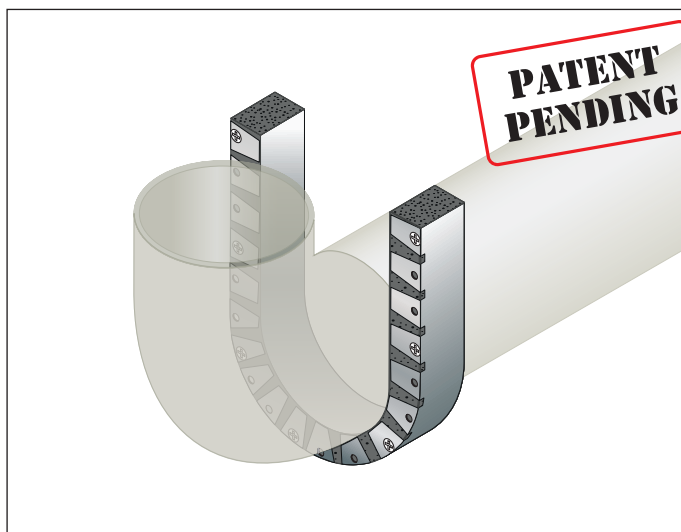

| SCHEDA TECNICA | |
|----------------------------|---|
| Resistenza al fuoco | EI 120 su pareti in muratura e cartongesso (solo lato fuoco) |

| MISURA COLLARE | ALTEZZA |
|-------------------------------------|---------|
| per diametro tubi da 32 mm a 250 mm | 40 mm |

Utilizzo: protezione esterna di tubazioni combustibili

Descrizione: il collare universale "GLOBAL COLLAR PLUS C" è l'unico collare senza alette di fissaggio, garantendo pertanto minimi ingombri, che è protetto da brevetto. Protegge l'attraversamento di tubazioni combustibili in PVC, PE, PP, curve ed in angolo, sino ad un diametro esterno di 250 mm, con una resistenza al fuoco EI 120. Il collare universale "GLOBAL COLLAR PLUS C" è costituito da più strati di nastro intumescente che vengono adagiati su un lamierino metallico, che avvolge la tubazione formando un angolo aperto e fissa l'intero sistema al supporto.

"GLOBAL COLLAR PLUS C" viene applicato sul **lato esposto al fuoco** e fissato alla parete in cartongesso con viti autoperforanti fosfatate **senza l'uso di barre filettate passanti**.

Nel caso di applicazione su pareti in muratura è consigliato l'uso di **turboviti senza tassello**.

Applicazione:

- TUBAZIONI COMBUSTIBILI pag. 76, 78

NASTRO TERMOESPANDEnte PER TUBAZIONI COMBUSTIBILI E INCOMBUSTIBILI "GB-T"

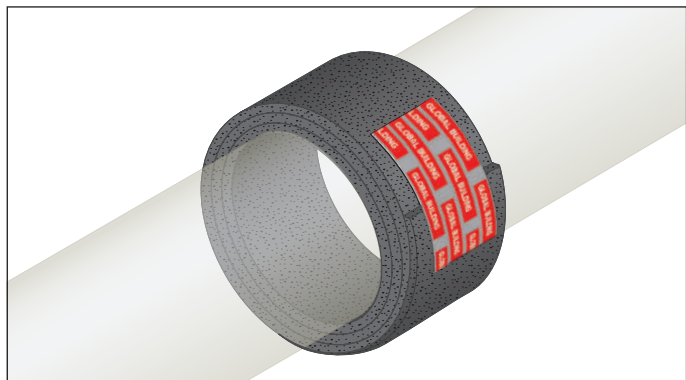

Utilizzo: protezione interna di tubazioni combustibili e incombustibili coibentate

Descrizione: il NASTRO TERMOESPANDEnte PER TUBAZIONI "GB-T" è un nastro intumescente per la sigillatura interna di attraversamenti di tubazioni combustibili in PVC, PE, PP, composite multistrato coibentate e non coibentate sino ad un diametro esterno di 160 mm; tubazioni in rame e in acciaio coibentate sino ad un diametro 108 mm.

In caso di incendio, infatti, le tubazioni combustibili e le coibentazioni delle tubazioni incombustibili bruciano e fondono in pochi minuti lasciando libero il varco. Il foro creatosi rappresenta una zona critica capace di compromettere la resistenza al fuoco di una tramezzatura tagliafuoco. Grazie all'impiego del NASTRO TERMOESPANDEnte PER TUBAZIONI "GB-T", il varco viene completamente riempito da materiale isolante in pochi minuti, grazie all'effetto del materiale intumescente presente che impedisce qualsiasi passaggio di fiamma.

SCHEDA TECNICA

| | |
|----------------------------|---|
| Resistenza al fuoco | EI 120/240 su pareti in muratura (1 per lato) EI 90/240 su solai |
| Dimensioni | rotoli da 25 m larghezza 40 mm e 50 mm |
| Spessore | 2 mm |
| Temperatura di reazione | da 140 a 190 °C |

Il NASTRO TERMOESPANDEnte PER TUBAZIONI "GB-T" può essere utilizzato laddove la coibentazione delle tubazioni metalliche non sia in classe A1 e la rimozione della stessa non sia praticabile per problemi di condensazione e gocciolamento.

L'utilizzo del NASTRO TERMOESPANDEnte PER TUBAZIONI "GB-T" consente di garantire la resistenza al fuoco EI 90/240 mantenendo l'integrità dell'isolamento termico sulle tubazioni incombustibili.

Il funzionamento è esclusivamente chimico, basato sul fenomeno dell'intumescenza. "GB-T" infatti, in caso di incendio, genera una schiuma termoisolante capace di chiudere completamente il varco rimanente a seguito della fusione del tubo combustibile o della coibentazione.

Applicazione: TUBAZIONI COMBUSTIBILI
su setti pag. 56
su pareti pag. 80, 84, 86, 121, 122, 123
su solai pag. 182, 186, 187
TUBAZIONI INCOMBUSTIBILI COIBENTATE
su pareti pag. 97, 98, 100
su solai pag. 193, 194

MANICOTTO PER TUBAZIONI INCOMBUSTIBILI "GB-ML"

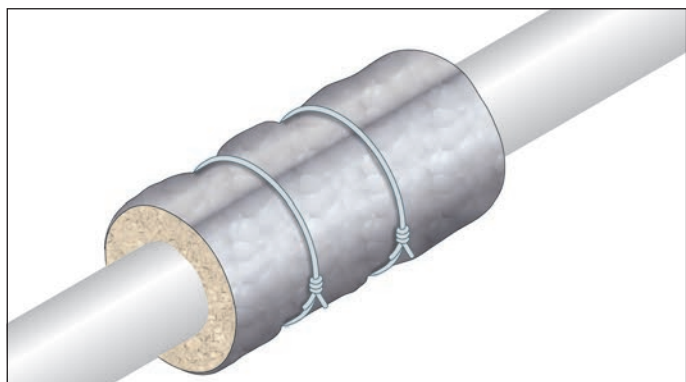

Utilizzo: attraversamenti di tubazioni incombustibili non coibentate

Descrizione: I MANICOTTI PER TUBAZIONI INCOMBUSTIBILI "GB-ML" sono materassini raffreddanti adatti all'isolamento di tubazioni incombustibili, costituiti da un feltro a base di lane minerali ad alta densità, incombustibili, e resistenti ad altissime temperature. I tubi metallici (acciaio, rame, etc) sono, infatti, ottimi conduttori capaci di trasferire grandi quantità di calore, e quindi alta temperatura, da una zona calda ad una fredda, soprattutto quando le loro dimensioni sono superiori a 90 mm.

In caso di incendio la temperatura di un tubo passante attraverso un muro tagliafuoco può diventare talmente alta, anche nella zona non esposta, da risultare pericolosa soprattutto a causa di fenomeni di irraggiamento. L'alta temperatura inoltre, può provocare combustioni indesiderate sui materiali in appoggio al tubo interessato dal fenomeno termico.

I MANICOTTI PER TUBAZIONI INCOMBUSTIBILI "GB-ML" sono materassini coibenti in grado di isolare termicamente una

SCHEDA TECNICA

| | |
|------------------------------------|---|
| Resistenza al fuoco | EI 120 su pareti in muratura (1 per lato) EI 90/120 su pareti in cartongesso (1 per lato) EI 90/120 su solai (1 per lato) REI 120 su controsoffitto* |
| Spessore: | 30 mm |
| Dimensioni rotolo: | larghezza 600 mm lunghezza 6500 mm |
| Chiusura | meccanica con legacci in filo di acciaio |
| Resistenza all'umidità | ottima |
| Resistenza agli agenti atmosferici | ottima |

* con GLOBAL CROSS

tubazione metallica, fino alla temperatura di 1000°C. Hanno lo scopo di abbassare drasticamente la temperatura e di ridurre ai minimi termini l'irraggiamento nella zona non esposta al fuoco

Applicazione: TUBAZIONI INCOMBUSTIBILI
su pareti pag. 104, 106, 108, 110, 118, 168, 169
su solai pag. 196, 197, 198

BLINDOSBARRA
su pareti pag. 134, 135

PANNELLI "GB-P"

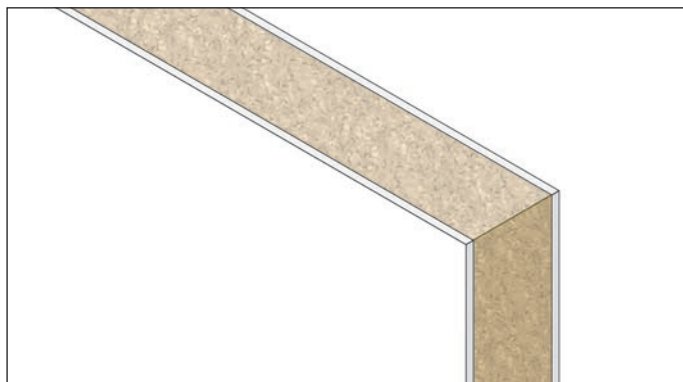

Utilizzo: attraversamenti di cavi elettrici, attraversamenti di tubi incombustibili coibentati e non coibentati, chiusura di varchi.

Descrizione: i PANNELLI "GB-P" sono pannelli antincendio adatti alla chiusura di attraversamenti di cavi elettrici, tubi incombustibili coibentati e non coibentati e varchi rimasti inutilizzati. Tutti i cavi, anche quelli antifiamma, in condizioni di incendio generalizzato bruciano diventando, come è noto, una delle cause più diffuse e pericolose di propagazione del fuoco. Una corretta protezione degli attraversamenti elettrici, quindi, è assolutamente necessaria per abbassare il livello di rischio di qualsiasi ambiente civile o industriale.

I PANNELLI "GB-P" sono costituiti da un pannello semirigido in fibra minerale (densità 150 kg/m³, sp. 60 mm) trattato su ambo i lati con uno strato di rivestimento isolante.

Al crescere della temperatura oltre i 200°C lo speciale rivestimento spalmato sul pannello subisce una variazione di stato da parte dei suoi componenti seguito da un graduale rilascio di vapore acqueo e conseguente assorbimento di energia (abbassamento temperatura). Dopo l'esaurimento dell'effetto sublimante i pannelli in lana minerale provvedono ad un corretto isolamento per l'intera esposizione al fuoco. La struttura del pannello garantisce, in tal

SCHEDA TECNICA

| | |
|----------------------------|---|
| Resistenza al fuoco | fino a EI 240 su pareti in muratura, su pareti in cartongesso e su solai |
| Dimensioni | 1200x600 mm |
| Spessore | 60 mm |

modo, un'efficace barriera antincendio non permettendo alcun passaggio di fiamma. I PANNELLI "GB-P" sono meccanicamente stabili e possono essere rimossi con facilità.

Applicazione: ATTRAVERSAMENTI TUBI COMBUSTIBILI
su pareti pag. 84, 86
su solai pag. 186, 187

ATTRAVERSAMENTI TUBI INCOMBUSTIBILI
su pareti pag. 98, 100, 102, 104, 106
su solai pag. 194, 195, 196

CAVI ELETTRICI
su pareti pag. 123, 126
su solai pag. 206

BLINDOSBARRA
su pareti pag. 134, 135

CHIUSURA DI VARCHI
su pareti pag. 138
su solai pag. 210

ATTRAVERSAMENTI MULTIPLI
su pareti pag. 150, 152
su solai pag. 218

RIVESTIMENTO ISOLANTE PER ATTRAVERSAMENTI "GB-MFS"



Utilizzo: trattamento intumescente per pannelli in lana minerale

Descrizione: "GB-MFS" è un rivestimento isolante progettato per migliorare, sigillare e proteggere dal fuoco le fibre minerali. Si basa su un sistema polimerico durevole con cariche inerti, ignifughe non alogenate e un conservante per resistere all'attacco microbico.

"GB-MFS" è stato progettato per essere applicato a spruzzo direttamente sulle fibre minerali. Una volta asciutto il rivestimento, si ottiene una superficie durevole e flessibile di colore bianco.

Il rivestimento isolante "GB-MFS" riduce la delaminazione della lana minerale e aumenta la stabilità della superficie.

Le proprietà isolanti del rivestimento lo rendono resistente alla

SCHEDA TECNICA

| | |
|----------------------------|---|
| Resistenza al fuoco | fino a EI 240 su pareti in muratura, su pareti in cartongesso e su solai |
| Densità | 1,36 kg/l |
| Colore | bianco |
| Confezione | 8 litri |

propagazione della fiamma e proteggono le fibre minerali dal fuoco.

Riducono significativamente la permeabilità del nucleo in fibra minerale del pannello, impedendo il passaggio dei gas caldi, riducendo l'aumento di temperatura sul lato non esposto al fuoco e la conseguente conduzione di calore attraverso i cavetti tecnici.

Le fibre minerali rivestite con "GB-MFS" vengono utilizzate per impedire la propagazione del fuoco e del fumo attraverso le aperture in pareti e solai tagliafuoco, specie laddove le aperture vengono realizzate per consentire il passaggio degli impianti.

Il sistema "GB-MFS" consente di mantenere le prestazioni acustiche di progetto.

SIGILLANTE ANTINCENDIO "GB-MT"



Utilizzo: fori di piccole dimensioni, attraversamenti cavi singoli e fasci di cavi, giunti di dilatazione, sigillatura perimetrale dei pannelli "GB-P", sigillatura perimetrale tubi incombustibili non coibentati.

Descrizione: il SIGILLANTE "GB-MT" è un sigillante elastomerico a base acrilica di colore bianco, studiato per garantire un'ottima resistenza al fuoco e ai fumi. È dotato di buona elasticità permanente che permette di assecondare i movimenti strutturali del supporto senza dare luogo a fessurazioni.

Il SIGILLANTE "GB-MT" può essere facilmente applicato mediante apposita pistola, utilizzando schermature sagomate in cartone per ottenere lo spessore minimo della sigillatura richiesto.

La superficie esterna può essere livellata con una spatola o una spugna inumidita. Il SIGILLANTE "GB-MT" è sovraverniciabile.

Applicazione:

SIGILLATURA PERIMETRALE TUBI COMBUSTIBILI

su solai pag. 188

SIGILLATURA PERIMETRALE TUBI INCOMBUSTIBILI

su pareti pag. 108, 110, 112, 114, 115

su solai pag. 198, 200, 202, 204

SIGILLATURA PERIMETRALE TUBI COMPOSITI

su solai pag. 201

SIGILLATURA PERIMETRALE CAVI ELETTRICI E FASCI DI CAVI

su pareti pag. 129 – su solai pag. 207

SCHEDA TECNICA

| | |
|---|---|
| Resistenza al fuoco | EI 120/180 in funzione del tipo di applicazione REI 120 controsoffitto |
| Consistenza | pastosa |
| Confezioni | cartucce da 310 ml |
| Colore | bianco |
| Verniciabilità | verniciabile |
| Peso specifico (a 20°C) | 1,58 ± 0,05 gr/cm ³ |
| Formazione di pellicola | 20 – 25 minuti |
| Tempo di polimerizzazione | da 3 a 5 giorni a seconda dello spessore, della temperatura e dell'umidità |
| Variazione di volume dopo l'indurimento | (-15 ± 5) % |
| E-Modul a 100% di dilatazione | (0,20 ± 0,02) N/mm ² |
| Allungamento, concentrazione di esercizio | 15% della larghezza del giunto |
| Temperatura di applicazione | da +5°C a + 30°C |
| Temperatura di esercizio | da -20°C a + 70°C |
| Durata | 18 mesi (in luogo asciutto e al riparo dal gelo) |

CHIUSURA FORI

su pareti pag. 126 – su solai pag. 209

SIGILLATURA DI BARRE FILETTATE,

CAVI ELETTRICI E TUBI CORRUGATI

su controsoffitti pag. 230, 231, 232, 233

GIUNTI DI DILATAZIONE pag. 254, 255, 259, 260, 261

SIGILLANTE ANTINCENDIO "GB-MT GRAPHITE"



Utilizzo: sigillatura perimetrale tubi combustibili, attraversamenti cavi singoli e fasci di cavi.

Descrizione: il SIGILLANTE "GB-MT GRAPHITE" è un sigillante elastomerico di colore antracite, con formulazione a base di grafite altamente specifica, studiato per impedire la diffusione di fuoco, fumo e gas attraverso aperture in pareti e solai.

Quando è soggetto all'azione del fuoco "GB-MT GRAPHITE" espande chiudendo lo spazio lasciato aperto da materiali con basso punto di fusione.

"GB-MT GRAPHITE" è in grado di sigillare attraversamenti di tubazioni combustibili di grande diametro, dove solitamente i normali mastici antincendio non arrivano.

Il SIGILLANTE "GB-MT GRAPHITE" può essere facilmente applicato mediante apposita pistola, utilizzando schermature

Applicazione:

SIGILLATURA PERIMETRALE TUBI COMBUSTIBILI

su pareti pag. 88, 89, 90, 124, 130

su solai pag. 189, 190, 203, 208

SIGILLATURA PERIMETRALE CAVI ELETTRICI E FASCI DI CAVI

su pareti pag. 132, 133

SCHEDA TECNICA

| Resistenza al fuoco | EI 60/240 in funzione del tipo di applicazione |
|---|---|
| Consistenza | pastosa |
| Confezioni | cartucce da 310 ml |
| Colore | antracite |
| Verniciabilità | verniciabile |
| Peso specifico (a 20°C) | 1,58 ± 0,05 gr/cm ³ |
| Formazione di pellicola | 60 minuti |
| Tempo di polimerizzazione | da 1 a 4 settimane a seconda dello spessore, della temperatura e dell'umidità |
| Variazione di volume dopo l'indurimento | (-15 ± 5) % |
| E-Modul a 100% di dilatazione | (0,20 ± 0,02) N/mm ² |
| Allungamento, concentrazione di esercizio | 12,5% della larghezza del giunto |
| Temperatura di applicazione | da +5°C a + 50°C |
| Durata | 12 mesi (in luogo asciutto e al riparo dal gelo) |

sagomate in cartone per ottenere lo spessore minimo della sigillatura richiesto.

La superficie esterna può essere livellata con una spatola o una spugna inumidita. Il SIGILLANTE "GB-MT GRAPHITE" è sovraverniciabile.

SCHIUMA POLIURETANICA "GB-F"



Utilizzo: giunti sia orizzontali che verticali su pareti in cartongesso e muratura, piccoli varchi ed interstizi

Descrizione: la schiuma poliuretanic "GB-F" è stata studiata per la facile e rapida sigillatura di interstizi, fori e giunti di dilatazione. Grazie al suo effetto espandente, è in grado di sigillare perfettamente varchi di piccole dimensioni e giunzioni tra materiali di diversa natura. La schiuma poliuretanic "GB-F" forma un

SCHEDA TECNICA

| Resistenza al fuoco | EI 120 su parete massiva e cartongesso |
|---|--|
| | Capacità di movimento del giunto sino al 7,5% |
| Dimensioni giunto | fino a 50 mm |
| Confezioni | bombolette da 750 ml |
| Volume producibile con una bomboletta da 750 ml | 30 / 35 l |
| Durata | 8 mesi - in luogo asciutto ed al riparo dal gelo |

cuscinetto isolante che, in presenza di incendio, carbonizza e si consuma lentamente. La schiuma poliuretanic "GB-F" viene fornita in bomboletta con ugello erogatore per consentire una facile applicazione. Per l'utilizzo agitare per almeno 30 secondi ed iniettare nel varco tenendo l'erogatore della bomboletta verso il basso. La temperatura di applicazione deve essere compresa tra i 4°C e i 30°C.

Applicazione:

GIUNTI pag. 256, 257, 258

MATTONCINI INTUMESCENTI "GLOBAL BLOCK"

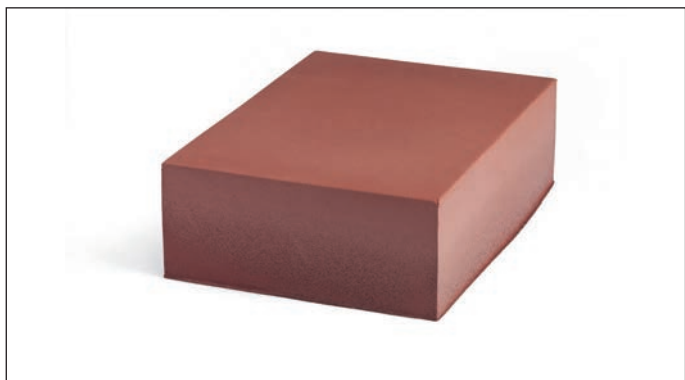

Utilizzo: attraversamenti multipli (cavi elettrici, cavi per telecomunicazioni, fibre ottiche, tubi combustibili coibentati e non coibentati, tubi incombustibili coibentati e non coibentati)

Descrizione: GLOBAL BLOCK è un blocco di schiuma intumescente prestampata per la compartimentazione di attraversamenti di cavi elettrici, cavi per telecomunicazioni, fibre ottiche, tubi combustibili e incombustibili su pareti in calcestruzzo, cemento poroso o muratura; pareti in cartongesso e solai.

I MATTONCINI INTUMESCENTI "GLOBAL BLOCK" possono essere posati all'interno del varco a giunti sfalsati come in una comune parete in muratura. Le zone interessate dagli attraversamenti e le eventuali aree di tamponamento perimetrale del varco possono essere riempite mediante l'utilizzo della SCHIUMA BICOMPONENTE "GLOBAL FOAM" o del MATTONCINO "GLOBAL BLOCK" SOTTOVUOTO. È possibile tagliare i MATTONCINI "GLOBAL BLOCK" con un normale coltello. I MATTONCINI "GLOBAL BLOCK" sono sovraverniciabili.

| SCHEMA TECNICA | |
|--|---|
| Resistenza al fuoco | EI 45/120 su pareti in muratura e in cartongesso EI 60/120 su solai |
| Dimensioni | 200x144x60 mm |
| Reazione al fuoco (EN 13501-1) | Classe E |
| Mantenimento delle proprietà antincendio in relazione alle condizioni ambientali | Categoria d'uso Z ₁ (uso in aree interne con elevata umidità e temperatura ≥ 0 °C) |
| Permeabilità all'aria (EN 1026) | Q ₆₀₀ = 6,61 m ³ /(h•m ²) a 600 Pa Testato senza elementi penetranti su campione di 355x500x200 mm |
| Resistenza a pressioni differenziali (EN 12211) | P _{max} = 3700 Pa Testato senza elementi penetranti su campione di 355x500x200 mm |
| Conducibilità termica (EN 12667) | λ = 0,103 W/(m•K) |
| Isolamento acustico (EN ISO 717-1) | D _{n,e,w} (C;Ctr) = 68 (-4;-11) dB Testato senza elementi penetranti su campione di 360x360x200 mm |

Applicazione: ATTRAVERSAMENTI MULTIPLI su pareti pag. 154, 162, 164, 168, 169 su solai pag. 220



Utilizzo: sigillatura perimetrale di attraversamenti multipli trattati con MATTONCINI INTUMESCENTI "GLOBAL BLOCK"

| SCHEMA TECNICA | |
|---------------------|--|
| Dimensioni | 200x144x60 mm (ad espansione conclusa) |
| Spessore sottovuoto | 30 mm |

Descrizione: GLOBAL BLOCK SOTTOVUOTO è un blocco di schiuma intumescente prestampata per la compartimentazione di attraversamenti di cavi elettrici, cavi per telecomunicazioni, fibre ottiche, tubi combustibili e incombustibili. La speciale configurazione sottovuoto ne consente l'utilizzo per la sigillatura perimetrale dei varchi trattati con MATTONCINI INTUMESCENTI "GLOBAL BLOCK". È sufficiente inserire l'involucro chiuso nell'interstizio e tagliare l'involucro. Il mattoncino si espanderà sino alle dimensioni originali occludendo l'apertura.

"GLOBAL FOAM DISPENSER"



Descrizione: pistola per l'utilizzo della cartuccia della schiuma bicomponente "GLOBAL FOAM"

SCHIUMA BICOMPONENTE "GLOBAL FOAM"



Utilizzo: attraversamenti multipli (cavi elettrici, cavi per telecomunicazioni, fibre ottiche, tubi combustibili coibentati e non coibentati, tubi incombustibili coibentati e non coibentati)

Descrizione: GLOBAL FOAM è una schiuma bicomponente tagliafuoco ad elevato potere di espansione per la compartimentazione di attraversamenti di cavi elettrici, cavi per telecomunicazioni, fibre ottiche, tubi combustibili e incombustibili su pareti in calcestruzzo, cemento poroso o muratura; pareti leggere (in cartongesso) e solai. La SCHIUMA BICOMPONENTE "GLOBAL FOAM" può essere facilmente applicata facendo uso dell'apposita pistola, avendo cura di riempire l'apertura iniziando dal fondo e procedendo in avanti e dal basso verso l'alto. Grazie alla sua alta viscosità è facilmente applicabile senza colature. Ad essiccazione avvenuta è possibile rimuovere gli eventuali residui mediante un coltello. Eventuali cavi o tubi installati in un secondo momento possono essere instradati attraverso la schiuma, inoltre è possibile utilizzare la SCHIUMA BICOMPONENTE "GLOBAL FOAM" congiuntamente con i MATTONCINI INTUMESCENTI "GLOBAL BLOCK" nel caso il varco presenti ampie aree libere da impianti.

NOTA: è indispensabile l'utilizzo della pistola specifica "GLOBAL FOAM DISPENSER"

Applicazione: ATTRAVERSAMENTI MULTIPLI
su pareti pag. 158, 162, 164, 166, 168, 169
su solai pag. 224

SCHEDA TECNICA

| | |
|--|--|
| Resistenza al fuoco | EI 45/120 su pareti in muratura e in cartongesso EI 60/120 su solai |
| Cartucce | da 380 ml |
| Tempo di utilizzo | circa 50 secondi (a 22°C di temperatura dell'ambiente) |
| Resa in volume | più di 2,1 litri (a 22°C di temperatura del materiale e dell'ambiente) |
| Tempo di essiccazione per il taglio | circa 90 secondi (a 22°C di temperatura del materiale e dell'ambiente) |
| Stoccaggio | 5°C ÷ 30°C (nei contenitori originali all'asciutto) |
| Temperatura di applicazione | 15°C ÷ 30°C (raccomandata 20 ÷ 25°C) |
| Reazione al fuoco (EN 13501-1) | Classe E |
| Mantenimento delle proprietà antincendio in relazione alle condizioni ambientali | Categoria d'uso Z ₁ (uso in aree interne con elevata umidità e temperatura ≥ 0 °C) |
| Permeabilità all'aria (EN 1026) | $Q_{600} < 0,08 \text{ m}^3/(\text{h}\cdot\text{m}^2)$ (a 600 Pa, con una precisione di 0,01 m ³ /h, non è rilevabile permeabilità) |
| Resistenza a pressioni differenziali (EN 12211) | variazioni non visibili ad una pressione massima del test ($P_{\text{max}} = 10,000 \text{ Pa}$) Testato senza elementi penetranti su campione di 350x350x200 mm |
| Conducibilità termica (EN 12667) | $\lambda = 0,088 \text{ W}/(\text{m}\cdot\text{K})$ |
| Isolamento acustico (EN ISO 717-1) | $D_{n,e,w} (\text{C};\text{Ctr}) = 66 (-1; -6) \text{ dB}$ Testato senza elementi penetranti su campione di 360x360x200 mm |

NASTRO "GB-WRAP"



Utilizzo: attraversamenti di canaline portacavi su varchi trattati con MATTONCINI INTUMESCENTI "GLOBAL BLOCK" o SCHIUMA BICOMPONENTE "GLOBAL FOAM"

Descrizione: GB WRAP è un nastro intumescente in plastica autoadesiva a base butilica, esente da solventi, ad elevata resistenza e anti ritiro per il trattamento degli attraversamenti di canaline portacavi all'interno dei varchi trattati con i MATTONCINI INTUMESCENTI "GLOBAL BLOCK" o la SCHIUMA BICOMPONENTE "GLOBAL FOAM". Il NASTRO "GB-WRAP" va

SCHEDA TECNICA

| | |
|--|--|
| Resistenza al fuoco | EI 45/120 su pareti EI 60/120 su solai |
| Dimensioni | 5 m |
| Reazione al fuoco (EN 13501-1) | Classe E |
| Mantenimento delle proprietà antincendio in relazione alle condizioni ambientali | Categoria d'uso Z ₁ (uso in aree interne con elevata umidità e temperatura ≥ 0°C) |
| Stoccaggio | 5°C ÷ 30°C (in luogo asciutto e protetto dalla polvere) |
| Temperatura di applicazione | 5°C ÷ 30°C |

posato su entrambi i lati della parete posizionando all'interno della canalina una prima striscia di almeno 100 mm di larghezza con il lato adesivo aderente ai cavi. Successivamente è necessario avvolgere l'intera canalina per una larghezza di almeno 150 mm avendo l'accortezza di sormontare le giunte del nastro di almeno 45 mm.

Applicazione: ATTRAVERSAMENTI MULTIPLI
su pareti pag. 156, 161
su solai pag. 222, 226

SACCHETTI PER PASSAGGI CAVI ELETTRICI "GB-S"

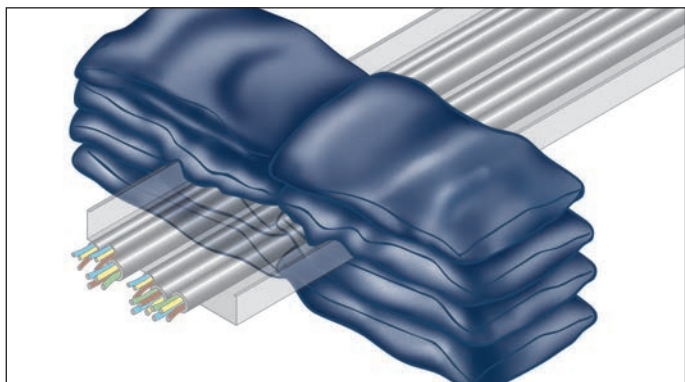

Utilizzo: attraversamento di cavi elettrici

Descrizione: i SACCHETTI "GB-S" sono sacchetti antincendio per la chiusura di attraversamenti di cavi elettrici. Gli attraversamenti di cavi elettrici, infatti, pongono spesso il problema di dover consentire facili e veloci operazioni di intervento per l'aggiunta, la sostituzione e la rimozione dei cavi. I SACCHETTI "GB-S" sono costituiti da robusta tela in fibra di vetro incombustibile, trattata con un particolare prodotto poliuretano che avvolge un involucro perfettamente sigillato contenente materiale granulare termoespandente, inerti termocoibenti e materiali a graduale rilascio d'acqua. Hanno un funzionamento sia fisico, dovuto all'ottimo potere coibente dei materiali in esso contenuti, sia chimico grazie agli additivi termoespandenti che,

| SCHEDA TECNICA | |
|---------------------------------|---|
| Resistenza al fuoco | EI 120 su pareti in muratura EI 120 su pareti in cartongesso |
| Dimensioni | 100x120x25 mm 200x120x30 mm |
| Resistenza all'umidità | ottima |
| Resist. agli agenti atmosferici | ottima |

in caso di incendio, aumentano il proprio volume chiudendo interamente il varco.

I SACCHETTI "GB-S" garantiscono un'ottima compartimentazione anche quando, a causa di particolari geometrie del foro passante, non è possibile una completa sigillatura con materiale inerte, infatti, si espandono leggermente chiudendo completamente eventuali varchi rimasti aperti.

Un ulteriore problema è rappresentato dai piccoli passaggi che si possono creare durante l'incendio a causa della combustione dei cavi e della loro conseguente riduzione di volume, grazie alla loro leggera espansione, i SACCHETTI "GB-S" sono in grado di compensare anche questo ulteriore problema garantendo, quindi, una costante e perfetta compartimentazione.

Applicazione: CAVI ELETTRICI
su pareti pag. 125

LAMINA TERMOESPANDENTE PER PROTEZIONE SCATOLE ELETTRICHE "GB-PRF"

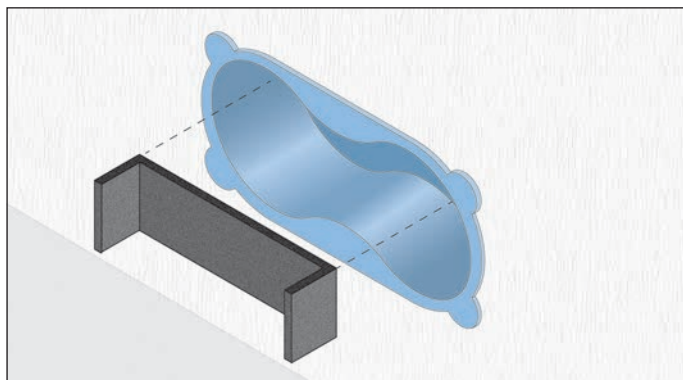

Utilizzo: protezione di scatole elettriche

Descrizione: la LAMINA TERMOESPANDENTE PER PROTEZIONE SCATOLE ELETTRICHE "GB-PRF" è composta da un elemento intumescente termoespandente avente la specifica funzione di mantenere il grado di resistenza al fuoco della parete nel caso in cui vengano introdotte delle soluzioni di continuità tipo le scatole standard portainterruttori. In caso di incendio, l'azione termica fa

| SCHEDA TECNICA | |
|----------------------------|---|
| Resistenza al fuoco | EI 120 su pareti in cartongesso EI 120 su pareti in muratura |
| Dimensione | 50x160 mm per scatola 503 50x185 mm per scatola 504 |
| Spessore | 2 mm |

espandere il materiale per proteggere scatole per impianti elettrici. In caso di incendio le scatole elettriche da incasso sono dei punti a rischio di passaggio fuoco e pertanto di elusione della compartimentazione, infatti esse sono incassate nelle pareti e in quel punto lo spessore interposto al fuoco non è più quello che garantisce la classificazione all'incendio, pertanto diventa necessario proteggerle. La LAMINA TERMOESPANDENTE "GB-PRF" posta a protezione della scatola consente attraverso il suo potere isolante di proteggere quel punto con una classificazione EI 120.

Applicazione: Pareti pag. 137

LAMINA TERMOESPANDENTE PER PROTEZIONE SCATOLE DI DERIVAZIONE "GB-DEV"

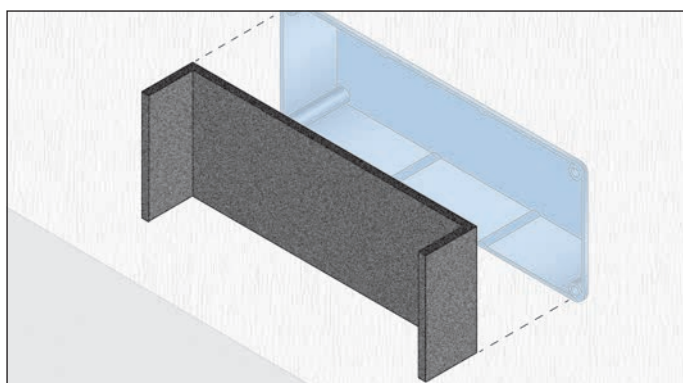

Utilizzo: protezione di scatole elettriche

Descrizione: la LAMINA TERMOESPANDENTE "GB-DEV" è composta da un elemento intumescente termoespandente avente la specifica funzione di mantenere il grado di resistenza al fuoco della parete nel caso in cui vengano introdotte delle soluzioni di continuità tipo le scatole di derivazione. In caso di incendio, l'azio-

| SCHEDA TECNICA | |
|----------------------------|---|
| Resistenza al fuoco | EI 120 su pareti in cartongesso EI 120 su pareti in muratura |
| Dimensione scatola | 320x180x64 mm |
| Spessore | 2 mm |

ne termica fa espandere il materiale per proteggere scatole per impianti elettrici. In caso di incendio le scatole elettriche da incasso sono dei punti a rischio di passaggio fuoco e pertanto di elusione della compartimentazione, infatti esse sono incassate nelle pareti e in quel punto lo spessore interposto al fuoco non è più quello che garantisce la classificazione all'incendio, pertanto diventa necessario proteggerle. La LAMINA TERMOESPANDENTE "GB-DEV" posta a protezione della scatola consente attraverso il suo potere isolante di proteggere quel punto con una classificazione EI 120.

Applicazione: Pareti pag. 137

MATERASSINO OISTER 30

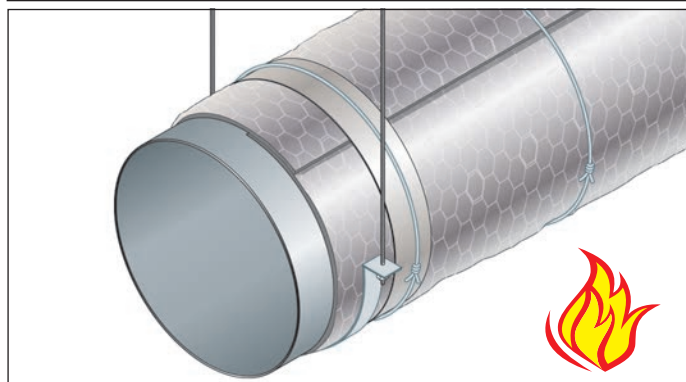
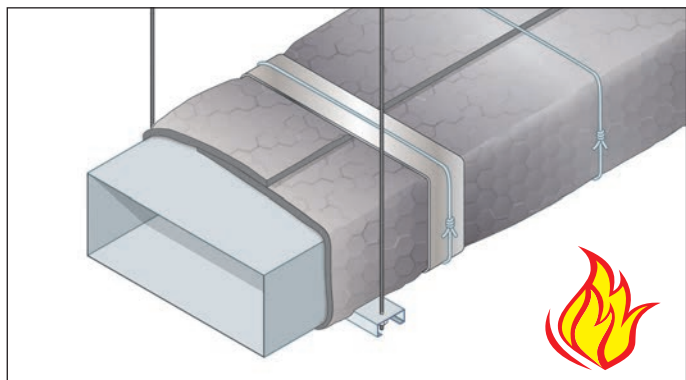

SCHEDA TECNICA

| | |
|----------------------------|--|
| Resistenza al fuoco | EI 120/180 |
| Aspetto | materassino in lana di roccia ricoperto con strato antincendio |
| Spessore | 30 mm |
| Dimensioni | 6000x1000 mm |

Utilizzo: condotte di ventilazione con fuoco esterno

Descrizione: il MATERASSINO OISTER 30 è composto da un materassino in lana di roccia trapuntato su rete metallica e rivestito con un foglio di alluminio retinato sulla faccia esterna. È verniciato con un composto ablativo protetto da un tessuto in vetro sulla faccia opposta. Il MATERASSINO OISTER 30 è specificatamente studiato per garantire la massima protezione al fuoco con il minimo peso e spessore possibile.

Applicazione: CONDOTTE DI VENTILAZIONE
Pareti pag. 144
Solai pag. 212

MATERASSINO OISTER 100

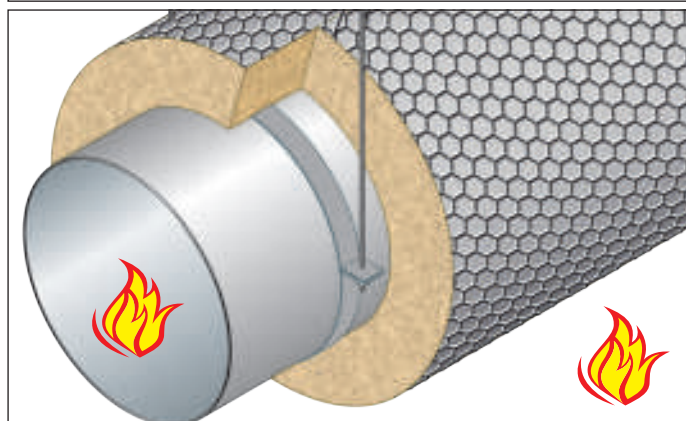
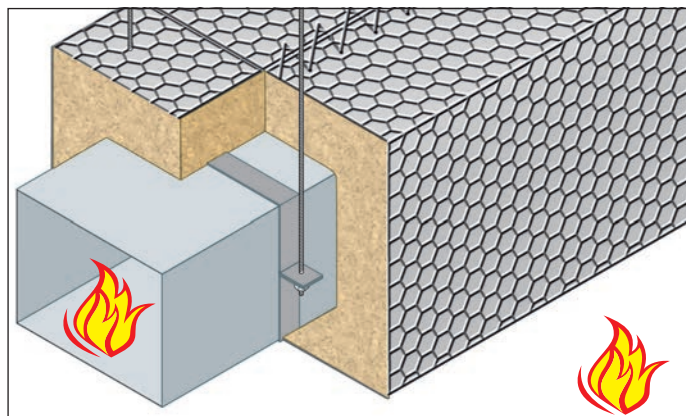

SCHEDA TECNICA

| | |
|----------------------------|---|
| Resistenza al fuoco | EI 120 |
| Aspetto | materassino in lana di roccia trapuntato su rete metallica e rivestito con foglio di alluminio retinato |
| Spessore | 100 mm |
| Dimensioni | 2500x1000 mm |

Utilizzo: condotte di ventilazione con fuoco esterno ed interno

Descrizione: il MATERASSINO OISTER 100 è composto da un materassino in lana di roccia trapuntato su rete metallica e rivestito con foglio di alluminio retinato. Il MATERASSINO OISTER 100 è specificatamente studiato per garantire la massima protezione al fuoco con il minimo peso e spessore possibile con fuoco esterno ed interno EN 1366-1.

Applicazione: CONDOTTE DI VENTILAZIONE
Pareti pag. 146
Solai pag. 214

SERRANDE TAGLIAFUOCO "GB-STW"

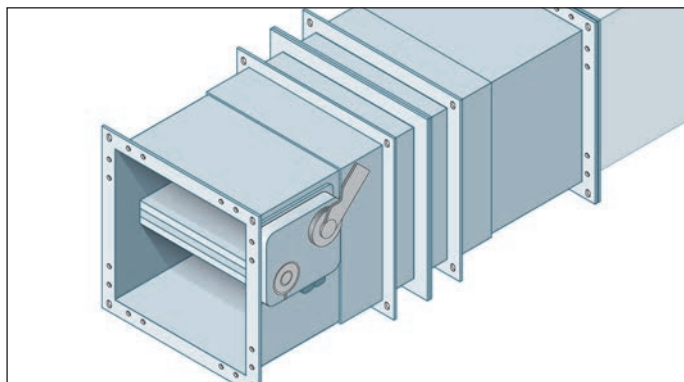

Utilizzo: chiusura antincendio di condotte di ventilazione

Descrizione: Le SERRANDE TAGLIAFUOCO "GB-STW" consentono la massima sicurezza nella prevenzione della propagazione degli incendi all'interno degli stabili. Esse garantiscono infatti il perfetto isolamento dal calore e la completa tenuta sia ai fumi caldi che a i fumi freddi in conformità alla norma EN 1366-2.

Le SERRANDE TAGLIAFUOCO "GB-STW" costituiscono una barriera invalicabile alla propagazione dell'incendio, alla trasmissione del calore ed alla diffusione di fumi e gas nocivi grazie alla tenuta testata con depressione 500 Pa, quindi ben superiore al minimo di 300 Pa previsto dalla norma. Collegando le serrande tagliafuoco al sistema d'allarme antincendio e di rilevazione fumi è possibile anticipare la chiusura della pala rispetto all'azione diretta della fiamma prevenendo così l'insorgenza di danni indiretti derivanti dalla propagazione di fumi e gas generati dalla combustione.

Applicazione: CONDOTTE DI VENTILAZIONE
Pareti pag. 148
Solai pag. 216

SCHEDA TECNICA

| | |
|----------------------------|--|
| Resistenza al fuoco | <p>EI 120 (V_e i→o) S su pareti in muratura</p> <p>EI 120 (h_o i→o) S su solai in muratura</p> <p>EI 120 (V_e i→o) S su pareti in cartongesso</p> |
| Comportamento al fuoco | <ul style="list-style-type: none"> - chiusura automatica al raggiungimento della temperatura di 70°C in meno di 30 secondi. - isolamento al calore e alla fiamma. - assenza di ponte termico tra le facce della parete di installazione. - assenza di ponte termico tra i canali a monte e a valle. - provenienza del fuoco indifferente. |
| Comportamento al fumo | funzione di serranda tagliafumo sia in assenza d'incendio (fumi freddi) sia durante l'incendio (fumi caldi) testata a 500 Pa. |
| Comandi | <ul style="list-style-type: none"> - meccanico, magnetico o motorizzato. - blocco di sicurezza atto a garantire il mantenimento della chiusura della serranda anche nel caso in cui il fuoco distruggesse completamente il comando di chiusura. - termofusibile tarato a 70°C o 95°C. |
| Velocità dell'aria | fino a 10 m/s Assenza di una direzione preferenziale per il flusso d'aria |
| Materiale | condotto in lamiera zincata di acciaio al carbonio |
| Accessori | aperture di ispezione superiore ed inferiore a richiesta |

GRIGLIA DI AERAZIONE "GB-GA 60"

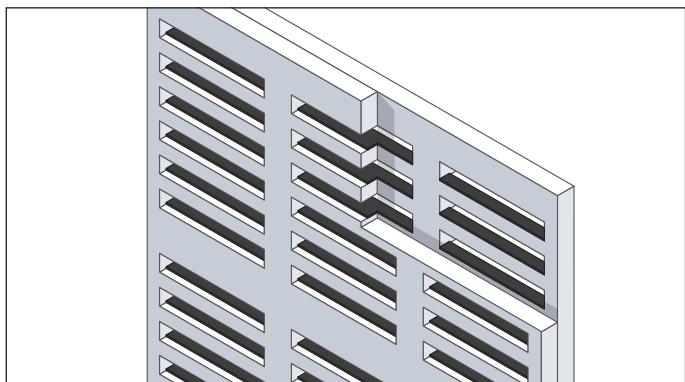

Utilizzo: griglia di aerazione

Descrizione: le GRIGLIE DI AERAZIONE "GB-GA 60" sono griglie antincendio per la protezione delle zone di scambio d'aria.

Sono costituite da lastre in silicati e solfati di calcio asolate e corredate di materiale intumescente che in caso di incendio espande chiudendo completamente ogni varco di attraversamento. Esistono numerosi casi infatti, nei quali è necessario uno scambio d'aria fra due locali separati da una tramezzatura tagliafuoco.

Per ottenere questo scopo è necessario utilizzare griglie di transito, se lo scambio deve essere naturale o impianti di trasferimento aria se lo scambio deve essere forzato. Nel primo caso è necessario prevedere un collegamento fra i due compartimenti che deve obbligatoriamente essere aperto. Le GRIGLIE DI AERAZIONE "GB-GA 60" sono in grado di assicurare il corretto cambio di aria per ventilazione naturale garantendo un'adeguata resistenza al fuoco in casi di incendio.

| SCHEDA TECNICA | |
|----------------------------|--|
| Resistenza al fuoco | EI 60 su pareti in muratura su pareti in cartongesso |
| Dimensioni | 197 x 312 mm 197 x 623 mm 394 x 312 mm 590 x 312 mm 393 x 623 mm 590 x 623 mm |
| Spessore | 50,8 mm |
| Temperatura di reazione | da 150°C ca |
| Rapporto vuoto/pieno | da 32% a 36% |

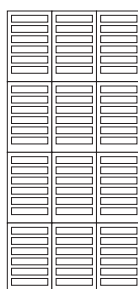

INSTALLAZIONE IN BATTERIA CERTIFICATA

Rapporto di classificazione:
I.G. 335023-3808 FR

Applicazione: su pareti pag. 142

GRIGLIA DI AERAZIONE "GB-GA 120"

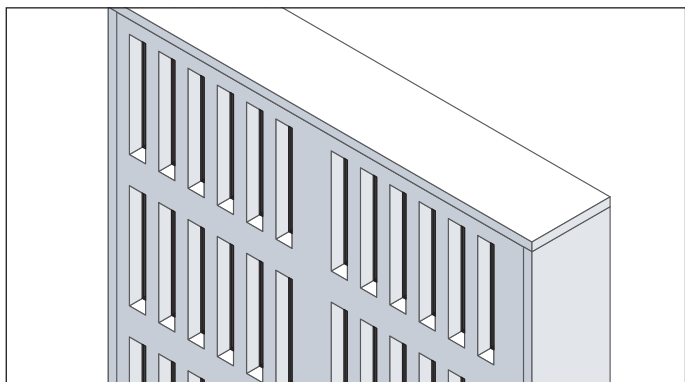

Utilizzo: griglia di aerazione

Descrizione: le GRIGLIE DI AERAZIONE "GB-GA 120" sono griglie antincendio per la protezione delle zone di scambio d'aria.

Sono costituite da lastre in silicati e solfati di calcio asolate e corredate di materiale intumescente che in caso di incendio espande chiudendo completamente ogni varco di attraversamento. Esistono numerosi casi infatti, nei quali è necessario uno scambio d'aria fra due locali separati da una tramezzatura tagliafuoco.

Per ottenere questo scopo è necessario utilizzare griglie di transito se lo scambio deve essere naturale o impianti di trasferimento aria se lo scambio deve essere forzato. Nel primo caso è necessario prevedere un collegamento fra i due compartimenti che deve obbligatoriamente essere aperto.

Le GRIGLIE DI AERAZIONE "GB-GA 120" sono in grado di assicurare il corretto cambio di aria per ventilazione naturale garantendo un'adeguata resistenza al fuoco in casi di incendio.

| SCHEDA TECNICA | |
|----------------------------|--|
| Resistenza al fuoco | EI 120 su pareti in muratura su pareti in cartongesso |
| Dimensioni | 337 x 222 mm 649 x 222 mm 337 x 419 mm 337 x 615 mm 649 x 419 mm 649 x 615 mm |
| Spessore | 122 mm |
| Temperatura di reazione | da 150°C ca |
| Rapporto vuoto/pieno | da 32% a 36% |

INSTALLAZIONE IN BATTERIA CERTIFICATA

Rapporto di classificazione:
I.G. 336525-3812 FR

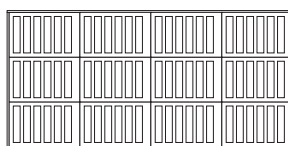

Applicazione: su pareti pag. 142

SOLUZIONE ESCLUSIVA
NOVITA'

GRIGLIA DI AERAZIONE "GB-GA SLIM"

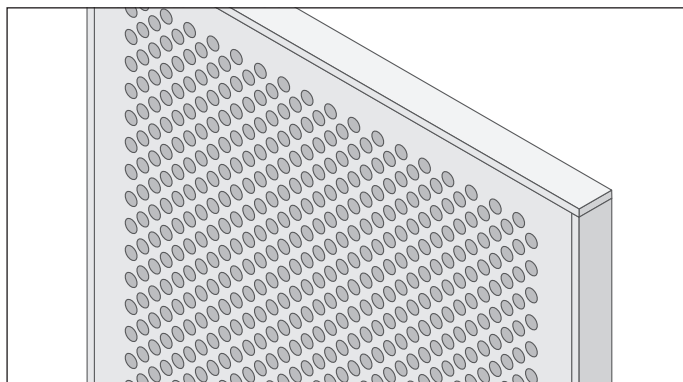

Utilizzo: griglia di aerazione

Descrizione: le GRIGLIE DI AERAZIONE "GB-GA SLIM" sono griglie antincendio di spessore ridotto per la protezione delle zone di scambio d'aria. Sono costituite da lastre in silicati a matrice cementizia forate ed avvitate ad un profilo metallico dotato di guarnizioni termoespandenti che, in caso di incendio, chiudono completamente ogni varco di attraversamento. Le griglie di transito vengono installate quando deve rimanere aerazione naturale tra due compartimenti separati da una partizione resistente al fuoco. Le GRIGLIE DI AERAZIONE "GB-GA SLIM" sono alloggiare all'interno di una cornice fatta con lastre in silicati a matrice cementizia e complete di griglia metallica di esclusiva finitura esterna.

Applicazione: su pareti pag. 143

SCHEDA TECNICA

| | |
|----------------------------|--|
| Resistenza al fuoco | EI 120 su pareti in muratura su pareti in cartongesso |
| Dimensioni massime | 530 x 750 mm |
| Spessore | 43 mm |
| Temperatura di reazione | da 150°C ca |
| Rapporto vuoto/pieno | 33% |

Griglie di finitura in alluminio, non comprese

GRIGLIA DI AERAZIONE "GB-GA 45"

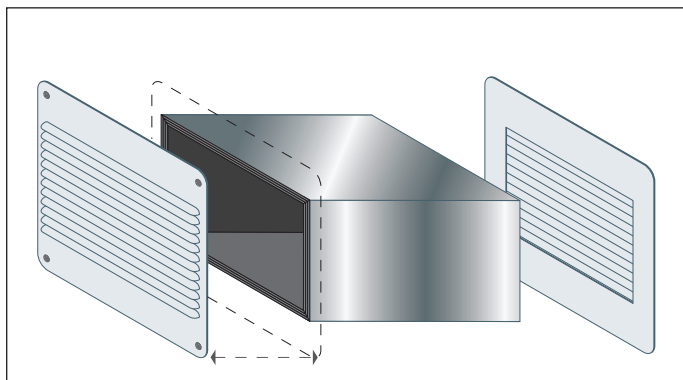

Utilizzo: griglia di aerazione

Descrizione: le GRIGLIE DI AERAZIONE "GB-GA 45" sono griglie antincendio per la protezione delle zone di scambio d'aria. Sono costituite da una scatoletta metallica a sezione obliqua, rivestita internamente da materiale intumescente che in caso di incendio espande chiudendo completamente ogni varco di attraversamento. Esistono numerosi casi infatti, nei quali è necessario uno scambio d'aria fra due locali separati da una tramezzatura tagliafuoco. Per ottenere questo scopo è necessario utilizzare griglie di transito, se lo scambio deve essere naturale o impianti di trasferimento aria se lo scambio deve essere forzato. Nel primo caso è necessario prevedere un collegamento fra i due compartimenti che deve obbligatoriamente essere aperto. Le GRIGLIE DI AERAZIONE "GB-GA 45" sono in grado di assicurare il corretto cambio di aria garantendo un'adeguata resistenza al fuoco in casi di incendio.

Applicazione: su pareti pag. 143

SCHEDA TECNICA

| | |
|----------------------------|--|
| Resistenza al fuoco | EI 120 su pareti in muratura su pareti in cartongesso |
| Dimensioni | 100 x 100 mm, 100 x 150 mm. |
| Spessore | 100 mm |
| Rapporto vuoto/pieno | > 88% |

Mascherine di finitura in lamiera di acciaio, non comprese

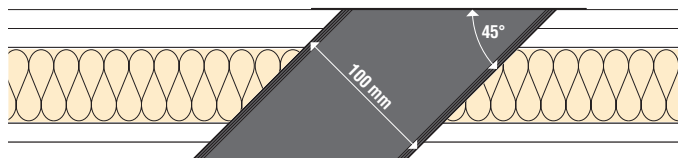

CARATTERISTICHE TECNICHE PRODOTTI

LASTRE FIREGUARD® 13 - LASTRE FIREGUARD® 25



| SCHEMA TECNICA | |
|----------------------------|---|
| Resistenza al fuoco | fino a EI 180 su pareti fino a EI 120 su solai |
| Dimensioni FIREGUARD® 13 | 1200x2000 mm |
| Dimensioni FIREGUARD® 25 | 600x2200 mm |
| Spessore FIREGUARD® 13 | 12,7 mm |
| Spessore FIREGUARD® 25 | 25,4 mm |
| Peso FIREGUARD® 13 | 10,2 kg/m ² ± 10% |
| Peso FIREGUARD® 25 | 20,4 kg/m ² ± 10% |

Utilizzo: protezioni strutturali, riqualificazioni, pareti, contropareti, controsoffitti.

Descrizione: le lastre FIREGUARD® 13 e FIREGUARD® 25 sono costituite da silicati e solfati di calcio, esenti da amianto, sono prodotte per laminazione con controllo dell'essiccazione in stabilimento. Garantiscono un elevato isolamento termico in caso di incendio, rendendole adatte in tutti i casi ove necessiti una protezione antincendio passiva.

Sono incombustibili (classe A1 di reazione al fuoco).

Le lastre FIREGUARD® garantiscono resistenza meccanica ed una elevata resistenza all'umidità e agli agenti atmosferici.

Applicazione:

-TAMPONAMENTO VARCHI: su pareti pag. 139, 140
su solaio pag. 210, 211

LASTRE FIREGUARD 45



| SCHEMA TECNICA | |
|----------------------------|-----------------------------|
| Resistenza al fuoco | EI 120 su solai |
| Dimensioni | 1200x2000 mm |
| Spessore | 45,0 mm |
| Peso | 700 kg/m ³ ± 10% |

Utilizzo: tamponamento varchi.

Descrizione: le lastre FIREGUARD® 45 sono pannelli autoportanti ad alta densità totalmente privi di amianto composte da silicati, fibre selezionate e additivi inerti. Subiscono un trattamento che rende il prodotto finito totalmente stabile in caso di incendio, ad elevata resistenza meccanica e resistenza all'umidità atmosferica. Sono incombustibili (classe A1 di reazione al fuoco).

Fornite in pannelli autoportanti rigidi e aventi alta stabilità meccanica, resistenza all'abrasione e buone prestazioni al calore e temperatura.

Applicazione:

-TAMPONAMENTO VARCHI: su solaio pag. 211

SISTEMA PER CONTROSOFFITTI E VELETTE A MEMBRANA "GLOBAL CROSS"

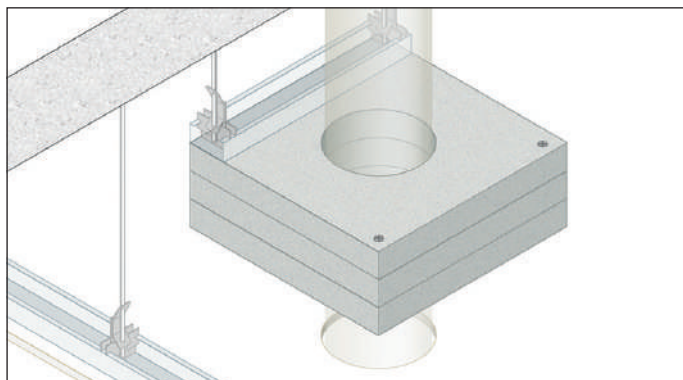

Utilizzo: attraversamenti su controsoffitti e velette a membrana e collaboranti

Descrizione: GLOBAL CROSS è un complemento per la protezione degli attraversamenti di tubi combustibili, incombustibili, fasci di cavi e cavi singoli su controsoffitti e velette a membrana e collaboranti, e setti autoportanti resistenti al fuoco. È costituito da due/tre strati di lastre FIREGUARD® 45 spessore 45 mm tagliati su misura in funzione delle dimensioni dell'attraversamento. Per la protezione di attraversamenti su velette a membrana è necessario utilizzare due strati di lastre FIREGUARD® 45 che saranno avvitati tra di loro ed a profili a "L" fissati al solaio ed alla base della veletta.

SCHEDA TECNICA

| | |
|----------------------------|---|
| Resistenza al fuoco | EI 120 su pareti EI 180 su solai REI / EI 120 a controsoffitto e su setti autoportanti |
| Dimensioni | 398x398 mm |
| Spessore | 3 x 45 mm |
| Densità | 700 kg/m ³ |

Per le altre tipologie di attraversamento devono essere utilizzati tre strati di lastre FIREGUARD® 45 che saranno avvitati tra di loro ed a profili portanti fissati al solaio mediante pendini in barra di acciaio diametro 4 mm e appositi ganci regolabili. Il manufatto così composto sarà posizionato in semplice appoggio sul controsoffitto.

Applicazione:

- Controsoffitti e velette collaboranti pag. 236, 240
- Controsoffitti a membrana pag. 234
- Setti autoportanti pag. 240
- Velette a membrana pag. 238
- Monopanel pag. 242

GIUNTO "GB-P"

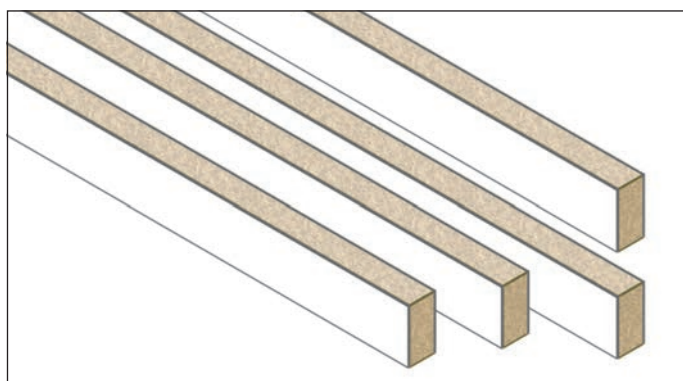

Utilizzo: protezione di giunti di dilatazione

Descrizione: i GIUNTI DI DILATAZIONE "GB-P" sono elementi coibenti, resistenti alle elevate temperature, per la protezione dei giunti di dilatazione costituiti da fibre minerali termoresistenti rivestite con rivestimento isolante. In caso di incendio i GIUNTI DI DILATAZIONE "GB-P" sono un ottimo isolante capace di mantenere la faccia non esposta ad una temperatura inferiore a quella considerata critica. Gli elementi strutturali e di compartimentazione, infatti, necessitano di interspazi capaci di compensare le naturali dilatazioni dovute sia alle escursioni termiche che alle variazioni di carico. Questi varchi compromettono la resistenza al fuoco dell'elemento che li contiene e, in particolare, rendono vana una compartimentazione concettualmente corretta.

SCHEDA TECNICA

| | |
|----------------------------|---|
| Resistenza al fuoco | EI 120 su solaio, parete in muratura o cartongesso Capacità di movimento del giunto sino al 7,5% |
| Dimensioni | 1200x40 mm 1200x50 mm 1200x80 mm |
| Spessore | 60 mm |
| Larghezza giunto | ≤ 600 mm a parete ≤ 120 mm a solaio |

SCHEDA TECNICA

| | |
|----------------------------|--|
| Resistenza al fuoco | EI 180 su solaio e parete Capacità di movimento del giunto sino al 7,5% |
| Dimensioni | 1200x40 mm 1200x50 mm 1200x80 mm |
| Spessore | 100 mm |
| Larghezza giunto | ≤ 120 mm |

Applicazione EI 120: Parete/solaio pag. 249
Solaio/solaio pag. 249
Solaio/parete pag. 250
Parete/parete pag. 251

Applicazione EI 180: Solaio/parete pag. 252, 253
Solaio/solaio pag. 252
Parete/parete pag. 253

GIUNTI A CORDA "GB-NE"

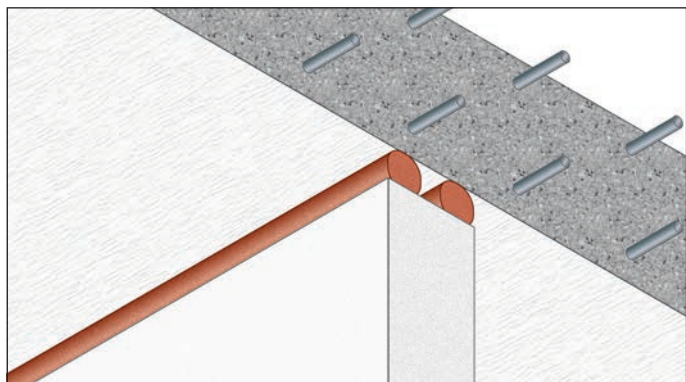

Utilizzo: protezione di giunti di dilatazione con movimento indotto

Descrizione: i GIUNTI A CORDA "GB-NE" sono guarnizioni a sezione circolare in schiuma bicomponente intumescente per la protezione dei giunti di dilatazione caratterizzati da movimento.

Gli elementi strutturali e di compartimentazione, infatti, necessitano di interspazi capaci di compensare le naturali dilatazioni dovute sia alle escursioni termiche che alle variazioni di carico.

Questi varchi compromettono la resistenza al fuoco dell'elemento che li contiene e, in particolare, rendono vana una compartimentazione concettualmente corretta. Inoltre i giunti per definizione variano le loro caratteristiche dimensionali in seguito a variazioni di umidità e temperatura, ma soprattutto in seguito a variazioni dei carichi agenti sugli edifici o ad eventi sismici.

I giunti a movimento meccanico indotto verificano proprio questi aspetti. Durante i test di resistenza al fuoco viene indotto un movimento pari al 20% del massimo previsto prima della prova e

| SCHEDA TECNICA | |
|----------------------------|--|
| Resistenza al fuoco | EI 120 a solaio e parete |
| | Capacità di movimento del giunto sino al 25%. |
| Diametri | da 16 a 80 mm |
| Lunghezza | 1000 mm |

| LARGHEZZA GIUNTO (mm) | GIUNTO A CORDA "GB-NE" Ø (mm) |
|-----------------------|-------------------------------|
| 10 | 16 |
| ≤17 | 24 |
| ≤21 | 30 |
| ≤28 | 39 |
| ≤36 | 49 |
| ≤48 | 70 |
| ≤60 | 80 |

successivamente, durante l'80% del tempo stimato di resistenza al fuoco, viene indotto un movimento pari al 100%.

I GIUNTI A CORDA "GB-NE" possono essere facilmente posati mediante leggera compressione ed inserimento nel giunto, dove rimarranno inseriti ritornando alle dimensioni originali per l'espansione di ritorno. In caso di necessità è possibile tagliare i GIUNTI A CORDA "GB-NE" con un cutter.

Applicazione: Parete/parete pag. 263, 266
 Parete/solaio pag. 262, 263, 265, 266
 Solaio/solaio pag. 262, 265

"GIUNTO ANTISISMICO FIREGUARD 25"

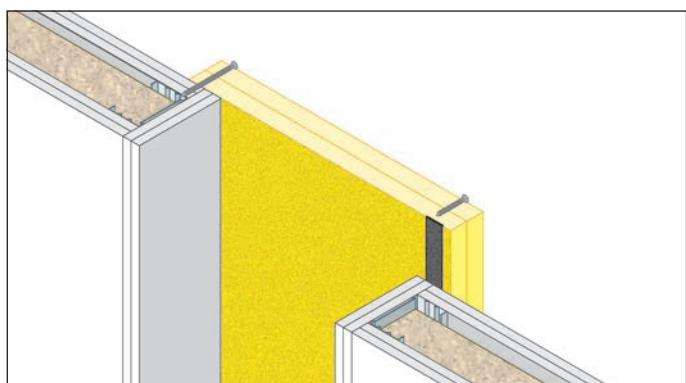

Utilizzo: protezione di giunti di dilatazione con movimento indotto

Descrizione: "GIUNTO ANTISISMICO FIREGUARD 25" per la protezione di giunti verticali tra parete e parete con capacità di movimento fino al 100%, con resistenza al fuoco EI 120 V-M100-F-W0 a 400, costituito da un doppio strato di lastre sp. 25,4 mm cad, spessore totale 50,8 mm e larghezza 600 mm in modo da avere una ricopertura laterale sulla parete ≥ 75 mm.

Le lastre saranno posate a giunti sfalsati orizzontalmente e avvitate alla parete esistente da un solo lato fissato con viti autopercoranti, o viti con tasselli, dimensioni 5x120 mm poste ad interasse 300 mm. Nel lato libero le lastre avvitate tra loro mediante apposite viti dimensioni 5x45 mm poste a passo 600 mm.

| SCHEDA TECNICA | |
|----------------------------|---|
| Resistenza al fuoco | EI 120 a parete |
| | Capacità di movimento del giunto sino al 100%. |
| Dimensioni | 600x3300 mm |
| Spessore | 50,8 mm |
| Larghezza giunto | ≤ 400 mm |

Nel punto di contatto tra il "GIUNTO ANTISISMICO FIREGUARD 25" e la parte mobile della parete è presente una guarnizione termoespandente dimensioni 30x1,5 mm denominata "GB-T" inserita in un apposito alloggiamento ricavato mediante fresatura. Il giunto permette un movimento indotto pari al 100%.

Applicazione: Parete/parete pag. 270

PROTEZIONE DI ATTRAVERSAMENTI

LA PROTEZIONE DEGLI ATTRAVERSAMENTI

Si definisce attraversamento ogni elemento di passaggio presente nelle compartimentazioni, siano esse orizzontali o verticali. Concettualmente si possono suddividere:

- 1 - Attraversamenti di impianti tecnologici (cavi elettrici, tubazioni, canaline, pluviali, ecc)
- 2 - Giunti: siano essi strutturali o di dilatazione termica
- 3 - Varchi di passaggio: quali porte, serrande, varchi per impianti tecnologici, ecc

Tutti questi elementi costituiscono degli elementi di "falla" della compartimentazione compromettendo le caratteristiche di tenuta "E" e di isolamento "I". Purtroppo la mancanza o l'errata installazione delle barriere passive ha causato il propagarsi di numerosi incendi in diverse tipologie di edifici.

Occorre pertanto seguire una serie di accorgimenti atti al ripristino della compartimentazione stessa.

Il D.M. del 16 febbraio 2007 prevede le seguenti norme di riferimento:

- EN 1366 – Parte 2: Serrande tagliafuoco
- EN 1366 – Parte 3: Sigillanti per attraversamenti
- EN 1366 – Parte 4: Sigillature dei giunti lineari
- EN 1366 – Parte 7: Sistemi di chiusura per trasportatori a nastro

SIGILLATURE DI TUBAZIONI E CAVI ELETTRICI

La norma EN 1366-3 specifica un metodo per valutare la capacità di un sistema sigillante una penetrazione di mantenere la resistenza al fuoco di un elemento di compartimentazione nella posizione in cui si presenta l'attraversamento. Sono esclusi camini, sistemi di aerazione, condotte di ventilazione resistenti al fuoco, condotte di servizio resistenti al fuoco, pozzi e condotte di estrazione fumo.

Il campione sottoposto a prova può essere:

- di tipo standard, in tal caso il risultato potrà essere esteso ad una gamma di applicazioni pratiche
- rappresentativo di una particolare applicazione in opera, in tal caso il risultato del test sarà valido solo per tale configurazione.

Le configurazioni di prova standard sono descritte nei seguenti allegati della norma EN 1366-3:

- Allegato A: Attraversamenti di cavi con dimensioni del foro superiori a 600x600 mm
- Allegato B: Attraversamenti di cavi con dimensioni del foro massime fino a 600x600 mm
- Allegato C: Sistemi modulari e scatole portacavi
- Allegato D: Linee dati - "Bus Bars"
- Allegato E: Attraversamento tubazioni
- Allegato F: Attraversamenti misti

Gli attraversamenti sottoposti a prova possono essere installati su una struttura di supporto standard, oppure utilizzando la struttura di supporto che sarà presente nella pratica; in tal caso è possibile anche applicare un carico al fine di simulare le reali condizioni in opera.

TUBAZIONI

Nel caso del test di attraversamento di tubazioni la configurazione delle due estremità della tubazione può esser scelta tra quelle indicate nella tabella sottostante, in funzione del reale campo di applicazione:

| TEST | Configurazione estremità | |
|------|--------------------------|-----------------------|
| | All'interno del forno | All'esterno del forno |
| U/U | Aperta | Aperta |
| C/U | Chiusa | Aperta |
| U/C | Aperta | Chiusa |
| C/C | Chiusa | Chiusa |

Nel caso di tubazioni in plastica la configurazione U/U copre tutte le condizioni (C/U, U/C, C/C).

Nel caso di tubazioni metalliche la configurazione U/C copre tutte le condizioni (U/U, C/U e C/C).

Le estensioni a differenti diametri devono essere classificate dal laboratorio sulla base di alcune configurazioni standard. In questo caso, ad esempio, viene provato il tubo con il diametro massimo e spessore massimo (tubo A), il tubo con diametro massimo e spessore minimo (tubo B) ed il tubo con diametro minimo e spessore minimo (tubo C).

Configurazione standard per attraversamento di tubo singolo

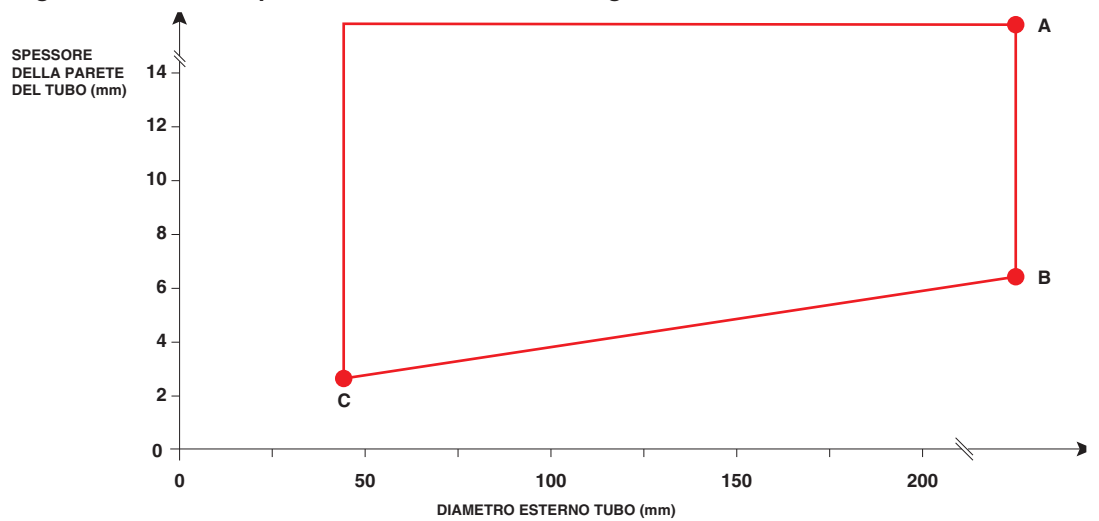

Importante elemento da considerare è la distanza minima da rispettare tra i vari elementi "a₃"; e tra gli elementi ed il bordo superiore "a₁"; e tra gli elementi e il bordo laterale "a₂".

"a₁"
distanza tra gli elementi ed il bordo superiore

"a₂"
distanza tra gli elementi ed il bordo laterale

"a₃"
distanza tra gli elementi

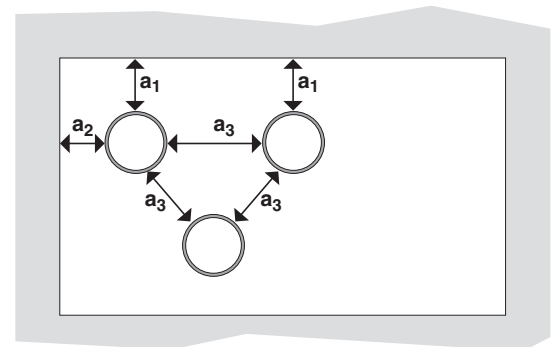
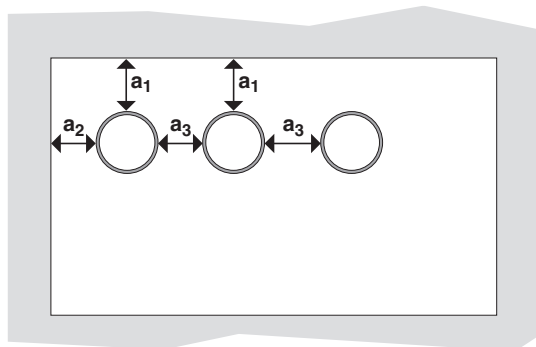

"a₁"
distanza tra elemento e foro (spazio anulare)

"a₂"
distanza tra fori

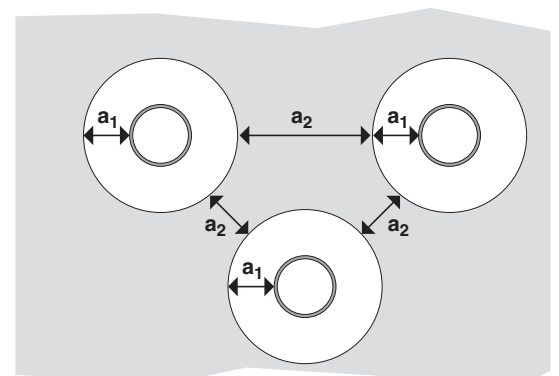
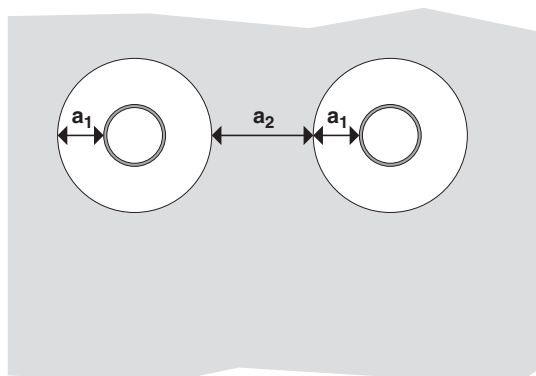

I tubi metallici sono classificati in base a differenti configurazioni come descritto nella tabella sottostante.

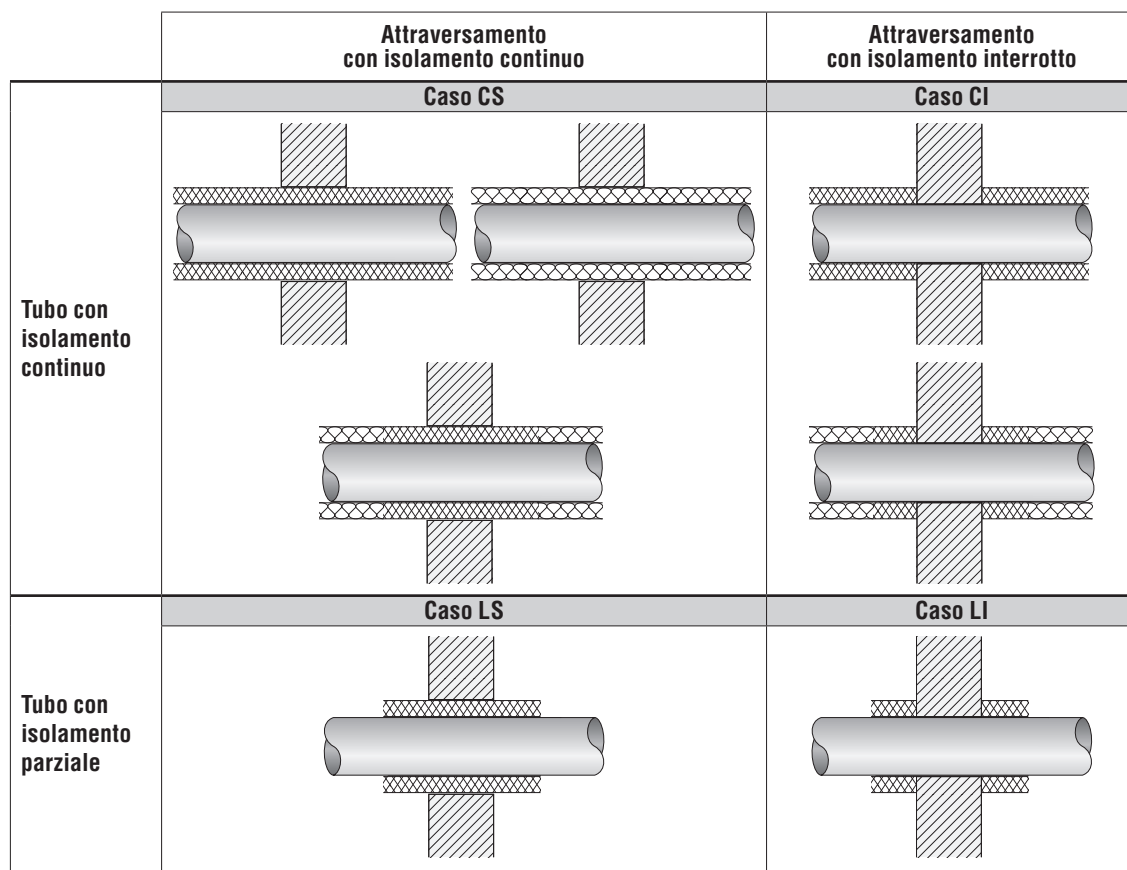

LEGENDA:

ELEMENTO DI SUPPORTO (PARETE O SOLAIO)

TUBO

ISOLAMENTO TERMOACUSTICO

ISOLAMENTO PROTETTIVO ANTINCENDIO

Caso CS: Attraversamento con isolamento continuo con tubo con isolamento continuo

Caso CI: Attraversamento con isolamento interrotto con tubo con isolamento parziale

Caso LS: Attraversamento con isolamento continuo con tubo con isolamento parziale

Caso LI: Attraversamento con isolamento interrotto con tubo con isolamento parziale

Nel caso di tubazioni metalliche i risultati di un particolare tubo sono estendibili a materiali con conducibilità termica più bassa rispetto a quella testata.

Nel caso di tubazioni in plastica i risultati sono validi solo per la tipologia di tubi testati, ad esempio PVC, PE, PP, ecc. Prove eseguite con tubi in PVC-U sono valide anche per PVC-C. Prove eseguite con tubi in PE-HD sono valide anche per PE, ABS e SAN+PVC.

Anche in questo caso le estensioni a differenti diametri devono essere determinate dall'istituto di prova in seguito a configurazioni tipo. L'estensione riporta sia la tipologia di tubazione che il diametro che lo spessore. Di seguito si riporta un esempio di grafico redatto dal laboratorio di prova in cui, in funzione della tipologia di tubazione (ad esempio PVC), sono indicati i diametri e gli spessori coperti da un determinato sistema di sigillatura (ad esempio collare "GB-C"):

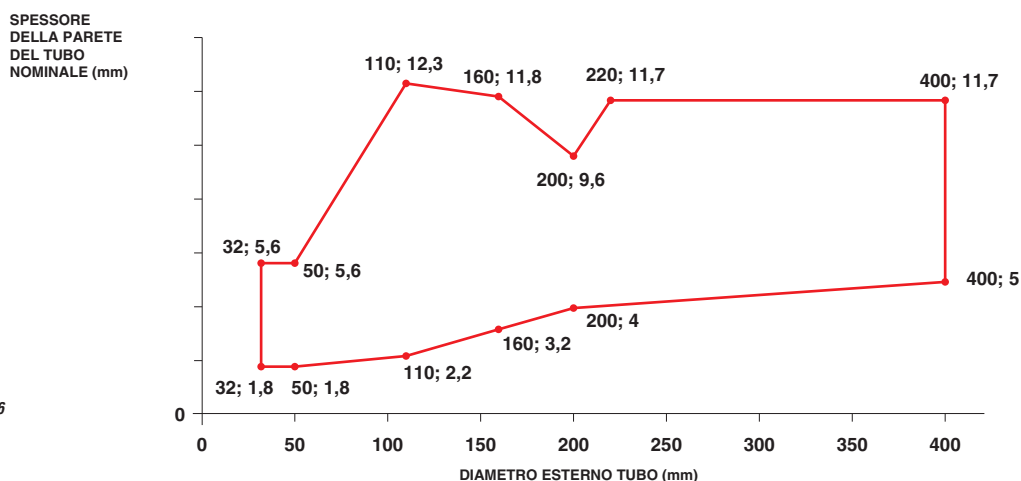

ES: 32; 5,6

- DIAMETRO TUBO: 32

- SPESSORE PARETE TUBO: 5,6

È importante assicurarsi che i sistemi di attraversamenti siano testati con le appropriate condizioni in relazione al reale tipo di utilizzo. In Italia non esistono normative specifiche sull'argomento. Le norme EN 1366-3 forniscono alcune indicazioni in merito.

| TUBI IN PLASTICA | | |
|--|---------------|----------------|
| Uso | | Configurazione |
| Tubi dell'acqua piovana | | U/U |
| Condotti per fognature | ventilati | U/U |
| | non ventilati | U/C |
| Gas, acqua potabile, condotti per il riscaldamento | | U/C |

Come si vede la configurazione più richiesta è la U/C.

| TUBI IN METALLO | | |
|--|--|----------------|
| Uso | | Configurazione |
| Tubi con sospensioni resistenti al fuoco | | C/U |
| Tubi con sospensioni non resistenti al fuoco | | U/C |
| Condotti per rifiuti | | U/C |

CAVI ELETTRICI

Per quanto riguarda la sigillatura di attraversamenti di cavi elettrici, le appendici A e B della norma specificano le caratteristiche del campione sottoposto a test. In particolare sono definite 3 diverse configurazioni del campione di prova: "small", "medium" e "large", tutte rappresentative delle tipologie di cavi elettrici presenti nei sistemi costruttivi europei, inclusi i cavi a fibre ottiche. Sono esclusi i fasci di cavi, le guide d'onda ed i cavi non schermati per i quali sono previste configurazioni di prova separate.

I risultati delle prove eseguite sui campioni così definiti possono essere estesi ad un determinato gruppo di cavi standard; in particolare:

- i risultati di prova con la configurazione "Large" coprono tutti i cavi con diametro massimo di 80 mm
- i risultati di prova con la configurazione "Medium" coprono tutti i cavi con diametro massimo di 50 mm
- i risultati di prova con la configurazione "Small" coprono tutti i cavi con diametro massimo di 21 mm
- i risultati di prova con fasci di cavi normalizzati di tipo "F" sono estendibili a fasci di cavi con diametro minore o uguale a quello testato e formati da cavi con diametro non superiore a 21 mm.
- i risultati di prova con cavi non schermati di tipo normalizzato sono estendibili a tutti i cavi non schermati con diametro massimo di 17 o 24 mm (cavi di tipo G1 o G2).

Gli attraversamenti devono essere installati in maniera da rappresentare le reali condizioni in opera all'interno di una costruzione di supporto normalizzata specificata nei prospetti della norma. Se il tipo di costruzione che verrà impiegata in servizio non rientra tra quelle normalizzate indicate dalla norma, il campione deve essere sottoposto a prova con la costruzione di supporto per la quale è destinato, in tal caso il campo di applicazione diretta dei risultati di prova sarà limitato.

I criteri per la valutazione delle prestazioni dei sistemi di protezione degli attraversamenti specificati dalla norma sono i seguenti:

- **Integrità:** I criteri per la valutazione delle prestazioni di integrità della sigillatura sono specificati dalla norma EN 1363-1. Tali criteri non si applicano al caso di attraversamenti di tubazioni con estremità aperte. Nel caso di attraversamenti di fasci di cavi, il non rispetto del criterio di integrità da parte di un cavo comporta il termine della prova per l'intero fascio.
- **Isolamento:** I criteri per la valutazione delle prestazioni di isolamento della sigillatura sono specificati dalla norma EN 1363-1, con esclusione del criterio della temperatura media. Nel caso di attraversamenti di fasci di cavi, il non rispetto del criterio di isolamento da parte di un cavo comporta il termine della prova per l'intero fascio.
- **Attraversamenti multipli:** Il non rispetto di uno dei criteri sopra menzionati da parte di un impianto contenuto in un attraversamento multiplo comporta il termine della prova per l'intero attraversamento. Se più sigillature di attraversamenti sono contenute in una medesima costruzione di supporto, le prestazioni di ciascuna sigillatura dovranno essere valutate separatamente.

In merito al campo di applicazione diretta la norma UNI EN 1366-3 riporta quanto segue:

- Orientamento:

“I risultati sono applicabili esclusivamente all’orientamento con cui l’attraversamento è stato testato: orizzontale (attraverso una parete) o verticale (attraverso un solaio)”.

- Costruzioni di supporto:

Costruzioni di supporto rigide: “I risultati del test ottenuti con costruzioni di supporto rigide standard possono essere applicate a pareti e solai in calcestruzzo o muratura con spessore e densità uguale o maggiore a quella della costruzione di supporto utilizzata nel test”.

Costruzioni di supporto flessibili (pareti leggere) standard: “I risultati ottenuti con una parete di supporto flessibile standard possono essere applicati a tutte le pareti di supporto flessibili dotate della medesima classificazione di resistenza al fuoco, a patto che:

- la parete di supporto sia classificata secondo la EN 13501-2
- lo spessore complessivo della parete non sia inferiore al minimo indicato nella tabella 3
- le pareti con struttura in legno dovranno avere lo stesso numero di strati di lastre indicato dalla tabella 3, nessuna parte della sigillatura dell’attraversamento dovrà essere a meno di 100 mm dai montanti, la cavità tra la sigillatura ed i montanti dovrà essere riempita con almeno 100 mm di materiale isolante in classe A1 secondo EN 13501.1.

Le costruzioni di supporto flessibili standard non coprono i pannelli sandwich e le pareti leggere dove le lastre non rivestono i montanti su entrambi i lati, la sigillatura degli attraversamenti in questo tipo di parete dovrà essere testata a parte caso per caso. I risultati ottenuti con costruzioni di supporto flessibili standard possono essere applicate a pareti in calcestruzzo o muratura con spessore uguale o maggiore di quello dell’elemento flessibile utilizzato nel test.

- Impianti:

Il campo di applicazione diretta per ogni specifico attraversamento è definito in apposite appendici.

- Supporto degli impianti:

I supporti degli impianti standard (traversine, barre filettate, ecc.) dovranno possedere una temperatura di fusione superiore a quella del forno al tempo di classificazione considerato per ciascuna sigillatura.

La distanza tra la superficie della costruzione di supporto e la più vicina posizione di appoggio dell’impianto non dovrà essere superiore a quella testata.

- Dimensioni dell’attraversamento e distanze:

I risultati ottenuti utilizzando le costruzioni di supporto standard sono valide per ogni dimensione della sigillatura (dimensioni lineari) minore od uguale di quella testata a patto che l’area totale della sezione trasversale degli impianti (incluso l’isolamento) non superi il 60% dell’area dell’attraversamento, gli spazi tra gli attraversamenti non siano inferiori ai valori minimi definiti negli allegati A, B, E e F e sia stata testata la sigillatura di un foro con le massime dimensioni.

La distanza tra un singolo impianto e la sigillatura “spazio anulare” deve rimanere all’interno dei valori testati.

ATTRAVERSAMENTI MULTIPLI

La norma fornisce altresì indicazioni in merito ai casi di attraversamenti multipli.

Vengono fornite indicazioni per le seguenti casistiche:

- A) Tubi di plastica + tubi metallici
- B) Cavi elettrici + tubi metallici
- C) Cavi elettrici + tubi di plastica
- D) Cavi elettrici + tubi di plastica + tubi metallici

Il modulo standard prevede multipli con dimensioni 600 x 600 mm.

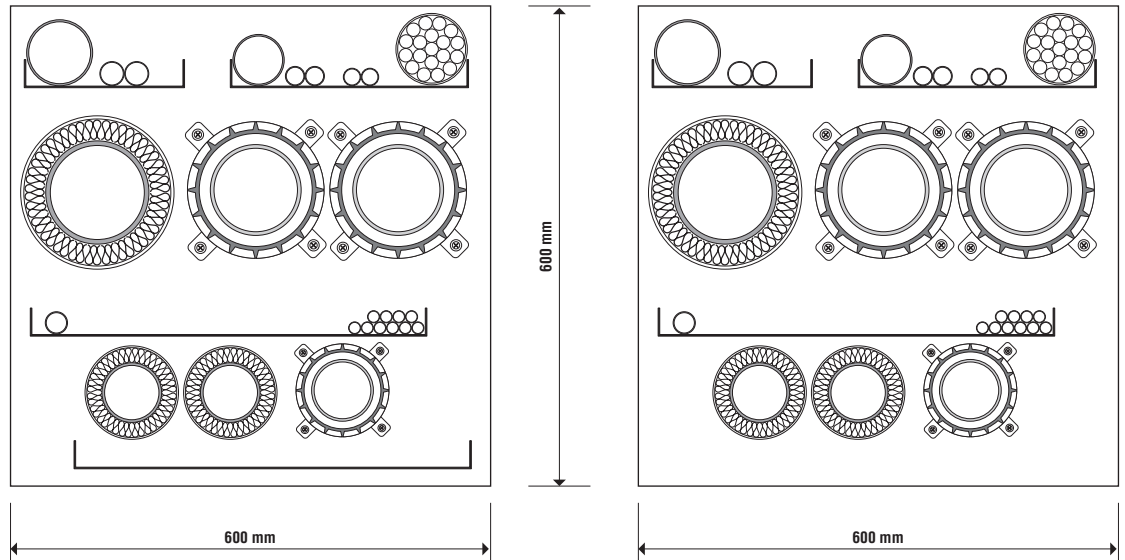

Si rendono necessarie le indicazioni in merito alle distanze da mantenere fra i singoli attraversamenti e gli attraversamenti stessi e il bordo.

PROTEZIONE DI ATTRAVERSAMENTI

ATTRAVERSAMENTO
PARETI
DI SPESSORE RIDOTTO E SETTI

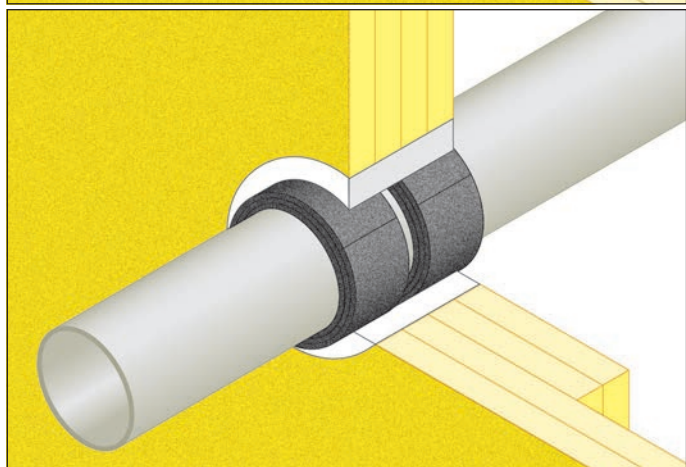
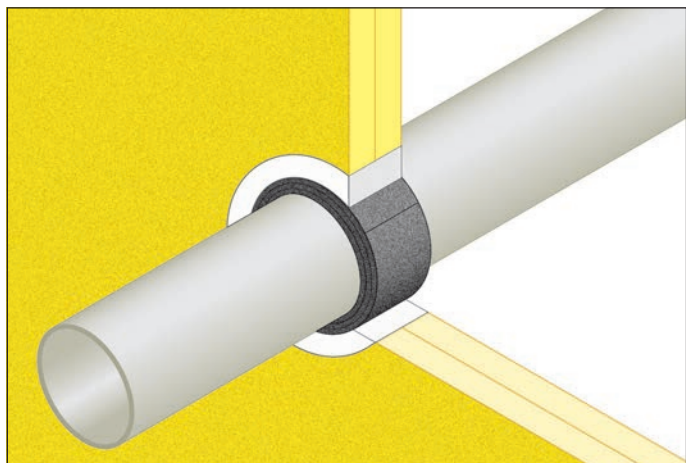

RESISTENZA AL FUOCO: EI 60/90/120

- **Diametri:** da 50 a 110 mm
- **Tipo di supporto:** setto
- **Tipo di tubazione:** PVC, PE, PP
- **Prodotto da applicare:** NASTRO TERMOESPANDENTE "GB-T"
- **Fissaggio:** avvolgimento intorno alla tubazione
- **Finitura:** non prevista

Rapporti di classificazione: ETA 15/0869
Norma di prova: EN 1366-3

DESCRIZIONE DI CAPITOLATO

Fornitura e posa in opera di NASTRO TERMOESPANDENTE "GB-T" con resistenza al fuoco EI 60/90/120 U/C certificata pareti a ridotto spessore e su setti in lastre in silicato di calcio, costituito da materiale intumescente larghezza 50 mm, in conformità al rapporto di classificazione ETA 15/0869. Il NASTRO TERMOESPANDENTE "GB-T" deve essere avvolto intorno al tubo da proteggere, fissato con nastro adesivo per congiungerne le estremità e inserito nel varco rimasto fra la tubazione e il setto. Per sigillature con classe di resistenza al fuoco EI 60/90 è necessario delimitare esternamente il varco fino a raggiungere uno spessore minimo di 40 mm.

Per sigillature con classe di resistenza al fuoco EI 120 è necessario delimitare esternamente il varco fino a raggiungere uno spessore minimo di 80 mm e inserire il nastro su entrambi i lati del setto. È necessario applicare il numero di strati indicati in funzione del diametro della tubazione.

La sigillatura tra la tubazione e la parete può essere chiusa con materiale incombustibile dimensionalmente stabile come calcestruzzo, malta cementizia o di gesso, per tutto lo spessore dell'elemento costruttivo. Per le modalità di applicazione si veda apposito "manuale di posa".

LA SOLUZIONE È APPLICABILE A TUTTI I SETTI CERTIFICATI CON LA MEDESIMA RESISTENZA AL FUOCO

Spessore minimo 40 mm per EI 60 e EI 90

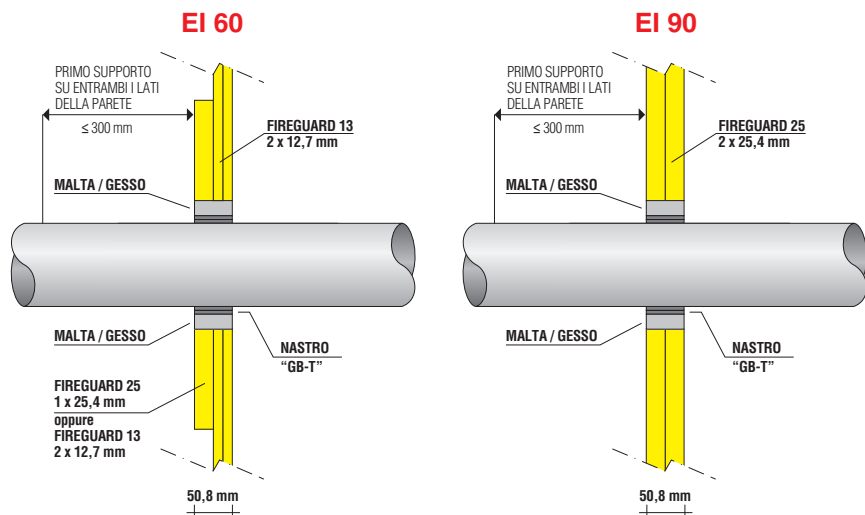

Spessore minimo 80 mm per EI 120

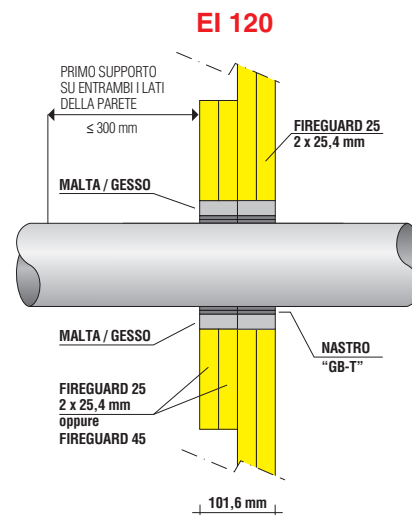

ATTRAVERSAMENTO PARETI A RIDOTTO SPESSORE E SETTI

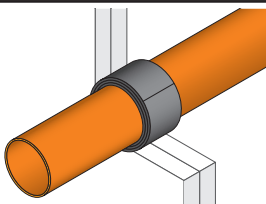
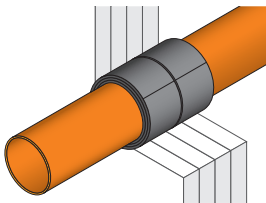
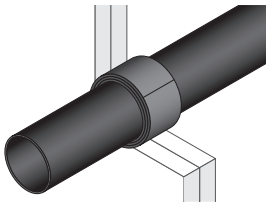
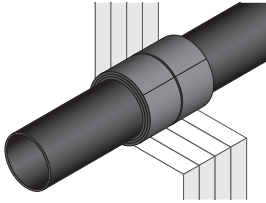
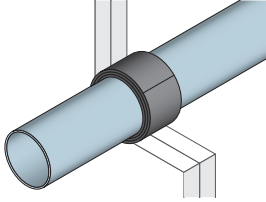
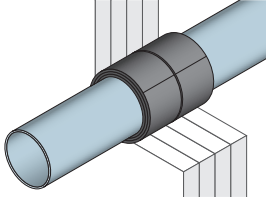
| Tipo di tubo | Diametro tubo (mm) | Spessore tubo (mm) | Spessore minimo (mm) | N. strati nastro "GB-T" | Isolamento (mm) | Classe di resistenza al fuoco | Certificato |
|--|--------------------|--------------------|----------------------|-------------------------|-----------------|-------------------------------|-------------|
| PVC-U  | 50 | 3,7 | 40 mm | 2 | senza | EI 90 U/U | ETA-15/0869 |
| | 110 | 5,3 | 40 mm | 4 | senza | EI 90 U/C | ETA-15/0869 |
| PVC-U  | 110 | 5,3 | 80 mm | 4 | senza | EI 120 U/C | ETA-15/0869 |
| PE-HD  | 50 | 4,6 | 40 mm | 2 | senza | EI 90 U/U | ETA-15/0869 |
| | 110 | 6,3 | 40 mm | 4 | senza | EI 90 U/C | ETA-15/0869 |
| PE-HD  | 110 | 6,3 | 80 mm | 4 | senza | EI 120 U/C | ETA-15/0869 |
| PP  | 50 | 4,6 | 40 mm | 2 | senza | EI 90 U/U | ETA-15/0869 |
| | 110 | 6,3 | 40 mm | 4 | senza | EI 90 U/C | ETA-15/0869 |
| PP  | 110 | 6,3 | 80 mm | 4 | senza | EI 120 U/C | ETA-15/0869 |

PROTEZIONE DI ATTRAVERSAMENTI

ATTRAVERSAMENTO PARETI

CON SPESSORE MAGGIORE O UGUALE A 100 mm

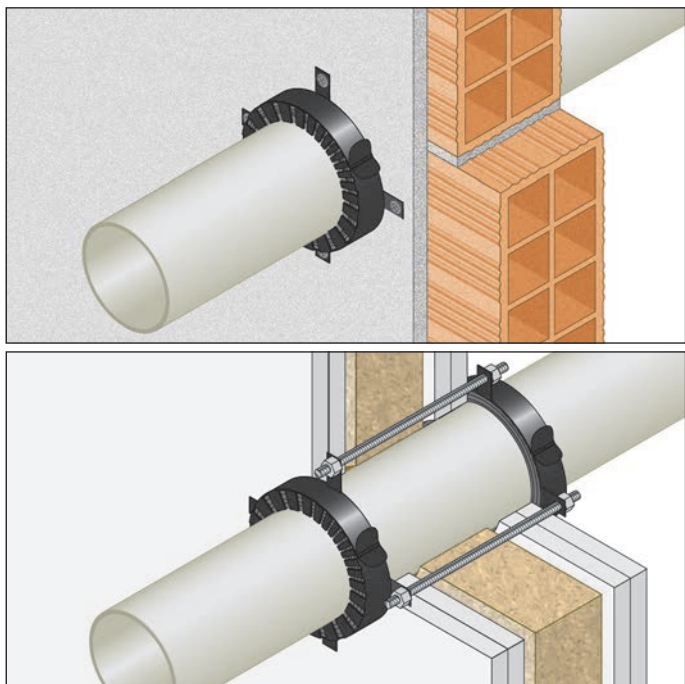

RES. AL FUOCO: EI 120/240 U/C e U/U

- **Diametri:** da 32 a 400 mm
- **Tipo di supporto:** parete in muratura sp. ≥ 100 mm o ≥ 300 mm
parete in cartongesso spessore ≥ 100 mm
- **Tipo di tubazione:** PP, PE, PVC
- **Prodotto da applicare:** COLLARI PER TUBAZIONI COMBUSTIBILI "GB-C"
- **Fissaggio:** meccanico con tasselli su muratura o barre filettate su pareti in cartongesso
- **Finitura:** non prevista

Rapporto di classificazione: ETA 11/0208
Norma di prova: EN 1366-3

DESCRIZIONE DI CAPITOLATO

Fornitura e posa in opera di COLLARI PER TUBAZIONI COMBUSTIBILI "GB-C" con resistenza al fuoco EI 120/240 U/C certificata su pareti in muratura o cartongesso, costituiti da un guscio metallico di larghezza 25/40/50/60 mm contenente materiale intumescente in conformità al rapporto di classificazione ETA 11/0208. Il collare deve essere avvolto attorno al tubo e fissato alla parete su entrambi i lati con tasselli ad espansione metallici diametro 6 o 8 mm in numero dipendente dal diametro della tubazione da proteggere.

Nel caso di pareti in cartongesso utilizzare barre filettate passanti per il fissaggio dei due collari.

Prima dell'installazione del collare i vuoti/giunti restanti tra la parete ed il tubo penetrante dovranno essere riempiti con materiale incombustibile dimensionalmente stabile come calcestruzzo, malta cementizia o di gesso, per tutto lo spessore dell'elemento costruttivo. Per le modalità di applicazione si veda apposito "manuale di posa".

PARETI in CALCESTRUZZO, CEMENTO POROSO, MURATURA o CARTONGESSO

spessore ≥ 100 mm - densità 630 kg/m^3
spessore ≥ 300 mm - densità 630 kg/m^3

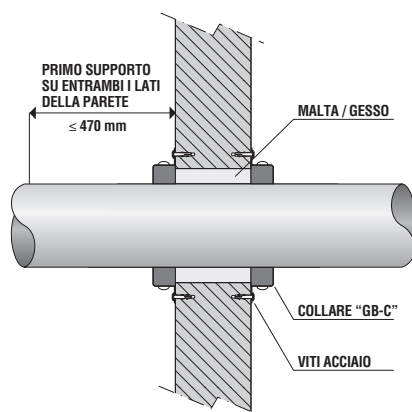

spessore ≥ 100 mm

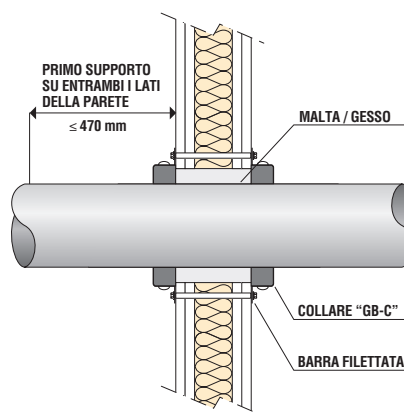

CAMPI DI APPLICAZIONE

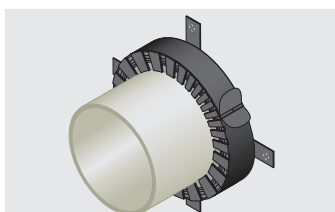

I collari "GB-C" sono adatti a tubazioni con o senza isolamento.

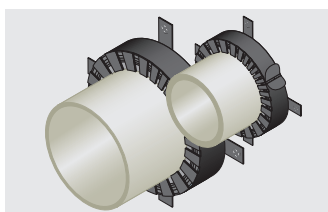

Scegliere il collare in funzione del diametro esterno della tubazione.

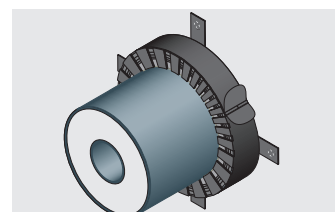

I collari "GB-C" sono adatti a tubazioni speciali come il modello pre-isolato Georg Fisher.

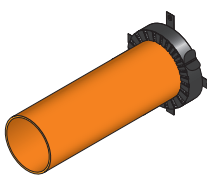
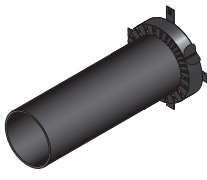
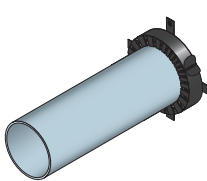
| Tipo di tubo | Diametro tubo (mm) | Spessore tubo (mm) | Parete muratura | Parete cartongesso | | | Classe di resistenza al fuoco | Certificato |
|---|---|--------------------|-------------------------------------|-------------------------------------|----------|--|-------------------------------|------------------------|
| PVC-U  | ≤ 110 | 1,8 – 5,6 | ≥ 100 mm ≥ 630 kg/m ³ | ≥ 100 mm | | | EI 120 U/U | ETA 11/0208 |
| | ≤ 160 | 11,8 | | ≥ 100 mm | | | EI 120 U/C | ETA 11/0208 |
| | ≤ 200 | 9,6 | | — | | | EI 120 U/C | ETA 11/0208 |
| | >180 – ≤ 200 | 4 – 9,6 | ≥ 300 mm ≥ 630 kg/m ³ | — | | | EI 240 U/C | ETA 11/0208 |
| | >180 – ≤ 200 | 4 – 9,6 | | — | | | EI 240 U/C | ETA 11/0208 |
| | >220 – ≤ 400 | 11,7 | | — | | | EI 240 U/C | ETA 11/0208 |
| | ≤ 400 | 11,7 | | — | | | EI 120 U/C | ETA 11/0208 |
| | PE-HD  | < 50 | 1,8 | ≥ 100 mm ≥ 630 kg/m ³ | ≥ 100 mm | | | EI 120 U/U |
| < 110 | | 2,7 | ≥ 100 mm | | | | EI 120 U/U | Warrington Nr. 14318 C |
| ≤ 160 | | 4,0 – 14,6 | ≥ 100 mm | | | | EI 120 U/C | ETA 11/0208 |
| ≤ 200 | | 4,0 – 11,4 | ≥ 300 mm ≥ 630 kg/m ³ | — | | | EI 120 U/C | ETA 11/0208 |
| ≤ 200 | | 4,9 | | — | | | EI 240 U/C | ETA 11/0208 |
| ≤ 400 | | 9,8 – 22,7 | | — | | | EI 120 U/C | ETA 11/0208 |
| | | | | — | | | EI 120 U/C | ETA 11/0208 |
| PP  | | ≤ 110 | 2,7 | ≥ 100 mm ≥ 630 kg/m ³ | ≥ 100 mm | | | EI 120 U/U |
| | ≤ 160 | 4,0 – 14,6 | ≥ 100 mm | | | | EI 120 U/C | ETA 11/0208 |
| | ≤ 200 | 4,0 – 11,4 | ≥ 300 mm ≥ 630 kg/m ³ | — | | | EI 120 U/C | ETA 11/0208 |
| | ≤ 200 | 4,9 | | — | | | EI 240 U/C | ETA 11/0208 |

NOTA:

I risultati di prova sono estendibili anche a tubazioni dotate delle seguenti tipologie di coibentazione:

- in gomma sintetica spessore massimo 43 mm; - in PE spessore da 2 a 9 mm

TUBO PRE-ISOLATO

- D = diametro esterno PE-HD
- E = spessore parete tubo PE-HD
- d = diametro esterno ABS
- e = spessore parete tubo ABS
- G = peso al metro

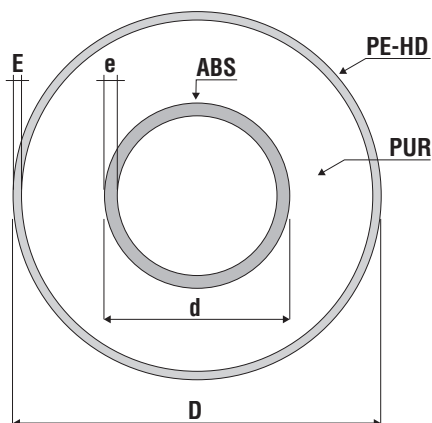

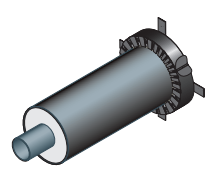
| Tipo di tubo | D | E | d | e | G | Parete muratura | Parete cartongesso | Classe di resistenza al fuoco | Certificato |
|---|---------------------|-----------------------|---------------------|-----------------------|-------------|-----------------|--------------------|-------------------------------|-------------|
| | Ø tubo esterno (mm) | sp. tubo esterno (mm) | Ø tubo interno (mm) | sp. tubo interno (mm) | peso (kg/m) | | | | |
|  | 90 | 2,2 | 25 | 2,3 | 1,24 | ≥ 100 mm | ≥ 100 mm | EI 120 U/C | ETA 11/0208 |
| | 90 | 2,2 | 32 | 1,9 | 1,29 | ≥ 100 mm | ≥ 100 mm | EI 120 U/C | ETA 11/0208 |
| | 110 | 2,7 | 40 | 2,4 | 1,76 | ≥ 100 mm | ≥ 100 mm | EI 120 U/C | ETA 11/0208 |
| | 110 | 2,7 | 50 | 3,0 | 1,89 | ≥ 100 mm | ≥ 100 mm | EI 120 U/C | ETA 11/0208 |
| | 125 | 3,0 | 63 | 3,8 | 2,48 | ≥ 100 mm | ≥ 100 mm | EI 120 U/C | ETA 11/0208 |
| | 140 | 3,0 | 75 | 4,6 | 3,17 | ≥ 100 mm | ≥ 100 mm | EI 120 U/C | ETA 11/0208 |
| | 160 | 3,0 | 90 | 5,4 | 4,11 | ≥ 100 mm | ≥ 100 mm | EI 120 U/C | ETA 11/0208 |
| | 180 | 3,0 | 110 | 6,6 | 5,22 | ≥ 100 mm | ≥ 100 mm | EI 120 U/C | ETA 11/0208 |
| | 225 | 3,2 | 140 | 9,2 | 8,16 | ≥ 240 mm | ---- | EI 120 U/C | ETA 11/0208 |
| | 250 | 3,9 | 160 | 10,5 | 10,34 | ≥ 240 mm | ---- | EI 120 U/C | ETA 11/0208 |
| | 280 | 4,4 | 200 | 13,1 | 13,42 | ≥ 240 mm | ---- | EI 90 U/C | ETA 11/0208 |
| | 315 | 4,9 | 225 | 14,8 | 17,97 | ≥ 240 mm | ---- | EI 90 U/C | ETA 11/0208 |

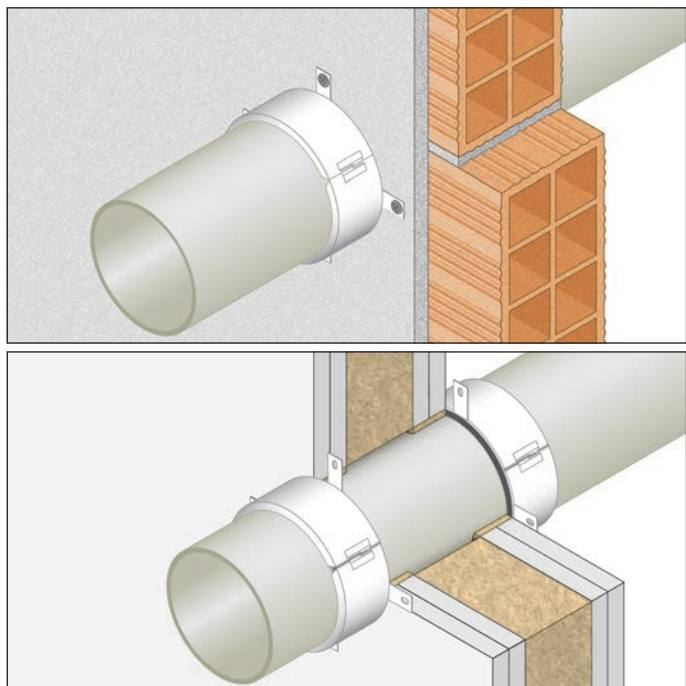

RES. AL FUOCO: EI 60/90

- **Diametri:** da 32 a 315 mm
- **Tipo di supporto:** parete in muratura spessore ≥ 100 mm
parete in cartongesso spessore ≥ 100 mm
- **Tipo di tubazione:** PVC, PE, PP, ABS
- **Prodotto da applicare:** COLLARI PER TUBAZIONI COMBUSTIBILI "GB-C EXTRA"
- **Fissaggio:** meccanico con tasselli su muratura o viti autofilettanti su pareti in cartongesso
- **Finitura:** non prevista

Rapporto di classificazione: ETA 17/0821
Norma di prova: EN 1366-3

DESCRIZIONE DI CAPITOLATO

Fornitura e posa in opera di COLLARI "GB-C EXTRA" con resistenza al fuoco EI 60/90 certificata su pareti in muratura e cartongesso con spessore ≥ 100 mm, per la sigillatura di attraversamenti di tubazioni combustibili in PVC, PE, PP e ABS, costituiti da un guscio metallico di larghezza 50/60/75 mm contenente materiale intumescente in conformità al rapporto di classificazione ETA 17/0821.

Il collare deve essere avvolto attorno al tubo e fissato alla parete su entrambi i lati con tasselli ad espansione metallici diametro 6 o 8 mm in numero dipendente dal diametro della tubazione da proteggere.

Nel caso di pareti in cartongesso utilizzare viti autofilettanti per il fissaggio dei due collari.

Prima dell'installazione del collare i vuoti/giunti restanti tra la parete ed il tubo penetrante dovranno essere riempiti con lana di roccia oppure con SIGILLANTE ANTINCENDIO "GB-MT".

Per le modalità di applicazione si veda apposito "manuale di posa".

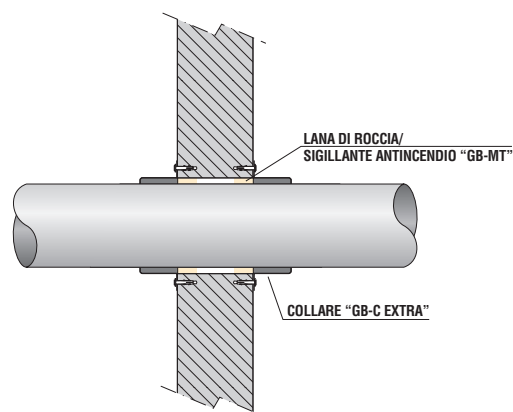

PARETI in CALCESTRUZZO, CEMENTO POROSO, MURATURA o CARTONGESSO

spessore ≥ 100 mm - densità 650 kg/m³

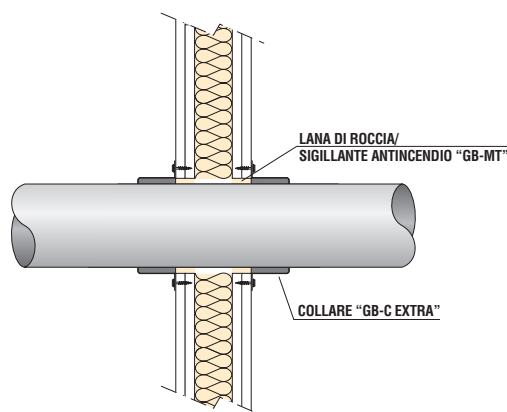

spessore ≥ 100 mm

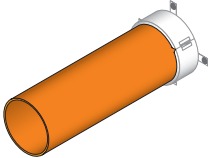

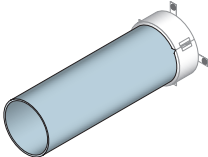
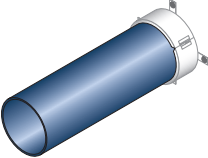
| Tipo di tubo | Diametro tubo (mm) | Spessore tubo (mm) | Misura collare diametro (mm) | Parete muratura | Parete cartongesso | Classe di resistenza al fuoco | Certificato |
|---|--|--------------------|------------------------------|-------------------------------------|--------------------|-------------------------------|-------------------------------------|
| PVC-U  | 32 | 2,4 – 4,6 | Ø 55 | ≥ 100 mm ≥ 650 kg/m ³ | ≥ 100 mm | EI 60 U/U | ETA 17/0821 |
| | 40 | 2,4 – 4,6 | Ø 55 | | | EI 60 U/U | ETA 17/0821 |
| | 50 | 2,4 – 4,6 | Ø 55 | | | EI 60 U/U | ETA 17/0821 |
| | 55 | 2,7 – 6,6 | Ø 55 | | | EI 60 U/U | ETA 17/0821 |
| | 63 | 2,7 – 6,6 | Ø 82 | | | EI 60 U/U | ETA 17/0821 |
| | 75 | 2,7 – 6,6 | Ø 82 | | | EI 60 U/U | ETA 17/0821 |
| | 82 | 2,7 – 6,6 | Ø 82 | | | EI 60 U/U | ETA 17/0821 |
| | 90 | 2,7 – 6,6 | Ø 110 | | | EI 60 U/U | ETA 17/0821 |
| | 110 | 2,7 – 6,6 | Ø 110 | | | EI 60 U/U | ETA 17/0821 |
| | 125 | 3,2 – 9,5 | Ø 125 | | | EI 60 U/U | ETA 17/0821 |
| | 140 | 3,2 – 9,5 | Ø 160 | | | EI 60 U/U | ETA 17/0821 |
| | 160 | 3,2 – 9,5 | Ø 160 | | | EI 60 U/U | ETA 17/0821 |
| | 315 | 9,2 | Ø 315 | | | EI 60 C/C | ETA 17/0821 |
| PE-HD  | 32 | 3,0 – 5,6 | Ø 55 | ≥ 100 mm ≥ 650 kg/m ³ | ≥ 100 mm | EI 60 U/C | ETA 17/0821 |
| | 40 | 3,0 – 5,6 | Ø 55 | | | EI 60 U/C | ETA 17/0821 |
| | 50 | 3,0 – 5,6 | Ø 55 | | | EI 60 U/C | ETA 17/0821 |
| | 55 | 3,4 – 10,0 | Ø 55 | | | EI 60 U/C | ETA 17/0821 |
| | 63 | 3,4 – 10,0 | Ø 82 | | | EI 60 U/C | ETA 17/0821 |
| | 75 | 3,4 – 10,0 | Ø 82 | | | EI 60 U/C | ETA 17/0821 |
| | 82 | 3,4 – 10,0 | Ø 82 | | | EI 60 U/C | ETA 17/0821 |
| | 90 | 3,4 – 10,0 | Ø 110 | | | EI 60 U/C | ETA 17/0821 |
| | 110 | 3,4 – 10,0 | Ø 110 | | | EI 60 U/U | ETA 17/0821 |
| | 125 | 4,9 – 14,6 | Ø 125 | | | EI 60 U/U | ETA 17/0821 |
| | 140 | 4,9 – 14,6 | Ø 160 | | | EI 60 U/U | ETA 17/0821 |
| | 160 | 4,9 – 14,6 | Ø 160 | | | EI 90 U/U | ETA 17/0821 |
| | 200 | 18,2 | Ø 200 | | | EI 60 C/C | ETA 17/0821 |
| | 250 | 22,7 | Ø 250 | | | EI 60 C/C | ETA 17/0821 |
| | PP  | 32 | 1,8 – 4,6 | | | Ø 55 | ≥ 100 mm ≥ 630 kg/m ³ |
| 40 | | 1,8 – 4,6 | Ø 55 | EI 60 U/U | ETA 17/0821 | | |
| 50 | | 1,8 – 4,6 | Ø 55 | EI 60 U/U | ETA 17/0821 | | |
| 55 | | 3,4 – 6,6 | Ø 55 | EI 60 U/U | ETA 17/0821 | | |
| 65 | | 3,4 – 6,6 | Ø 82 | EI 60 U/U | ETA 17/0821 | | |
| 75 | | 3,4 – 6,6 | Ø 82 | EI 60 U/U | ETA 17/0821 | | |
| 82 | | 3,4 – 6,6 | Ø 82 | EI 60 U/U | ETA 17/0821 | | |
| 90 | | 3,4 – 6,6 | Ø 110 | EI 60 U/U | ETA 17/0821 | | |
| 110 | | 3,4 – 6,6 | Ø 110 | EI 60 U/U | ETA 17/0821 | | |
| 125 | | 4,9 – 14,6 | Ø 125 | EI 60 U/U | ETA 17/0821 | | |
| 140 | | 4,9 – 14,6 | Ø 160 | EI 60 U/U | ETA 17/0821 | | |
| 160 | | 4,9 – 14,6 | Ø 160 | EI 60 U/U | ETA 17/0821 | | |
| ABS  | 32 | 3,0 – 5,6 | Ø 55 | ≥ 100 mm ≥ 650 kg/m ³ | ≥ 100 mm | EI 60 U/C | ETA 17/0821 |
| | 40 | 3,0 – 5,6 | Ø 55 | | | EI 60 U/C | ETA 17/0821 |
| | 50 | 3,0 – 5,6 | Ø 55 | | | EI 60 U/C | ETA 17/0821 |
| | 55 | 3,4 – 10,0 | Ø 55 | | | EI 60 U/C | ETA 17/0821 |
| | 63 | 3,4 – 10,0 | Ø 82 | | | EI 60 U/C | ETA 17/0821 |
| | 75 | 3,4 – 10,0 | Ø 82 | | | EI 60 U/C | ETA 17/0821 |
| | 82 | 3,4 – 10,0 | Ø 82 | | | EI 60 U/C | ETA 17/0821 |
| | 90 | 3,4 – 10,0 | Ø 110 | | | EI 60 U/C | ETA 17/0821 |
| | 110 | 3,4 – 10,0 | Ø 110 | | | EI 60 U/U | ETA 17/0821 |
| | 125 | 4,9 – 14,6 | Ø 125 | | | EI 60 U/U | ETA 17/0821 |
| | 140 | 4,9 – 14,6 | Ø 160 | | | EI 60 U/U | ETA 17/0821 |
| | 160 | 4,9 – 14,6 | Ø 160 | | | EI 90 U/U | ETA 17/0821 |
| | 200 | 18,2 | Ø 200 | | | EI 60 C/C | ETA 17/0821 |
| 250 | 22,7 | Ø 250 | EI 60 C/C | ETA 17/0821 | | | |

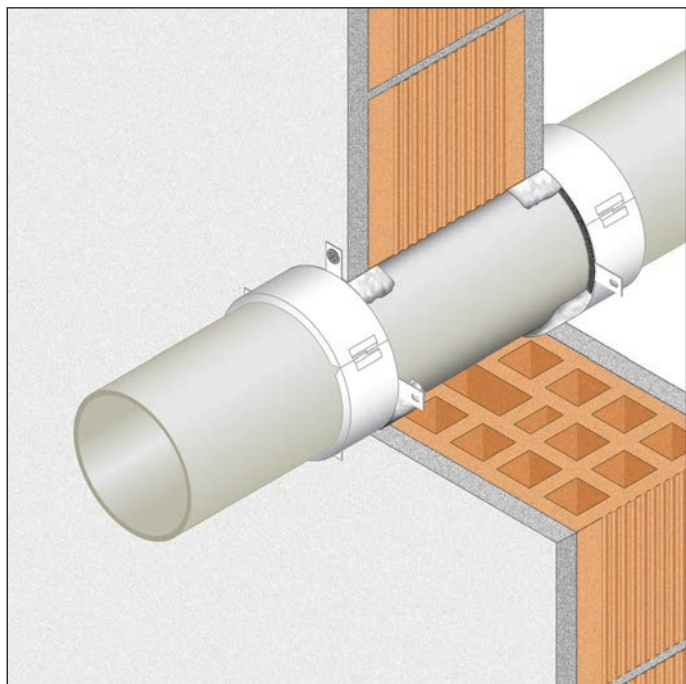

RES. AL FUOCO: EI 60/240

- **Diametri:** da 32 a 315 mm
- **Tipo di supporto:** parete in muratura spessore ≥ 150 mm
- **Tipo di tubazione:** PVC, PE, PP, ABS
- **Prodotto da applicare:** COLLARI PER TUBAZIONI COMBUSTIBILI "GB-C EXTRA"
- **Fissaggio:** meccanico con tasselli su muratura
- **Finitura:** non prevista

Rapporto di classificazione: ETA 17/0821
Norma di prova: EN 1366-3

DESCRIZIONE DI CAPITOLATO

Fornitura e posa in opera di COLLARI "GB-C EXTRA" con resistenza al fuoco EI 60/240 certificata su pareti in muratura con sp. ≥ 150 mm, per la sigillatura di attraversamenti di tubazioni combustibili in PVC, PE, PP e ABS, costituiti da un guscio metallico di larghezza 50/60/75 mm contenente materiale intumescente in conformità al rapporto di classificazione ETA 17/0821.

Il collare deve essere avvolto attorno al tubo e fissato alla parete su entrambi i lati con tasselli ad espansione metallici diametro 6 o 8 mm in numero dipendente dal diametro della tubazione da proteggere.



Prima dell'installazione del collare i vuoti/giunti restanti tra la parete ed il tubo penetrante dovranno essere riempiti con SIGILLANTE ANTINCENDIO "GB-MT" oppure con lana di roccia.

Per le modalità di applicazione si veda apposito "manuale di posa".

PARETI in CALCESTRUZZO, CEMENTO POROSO, MURATURA

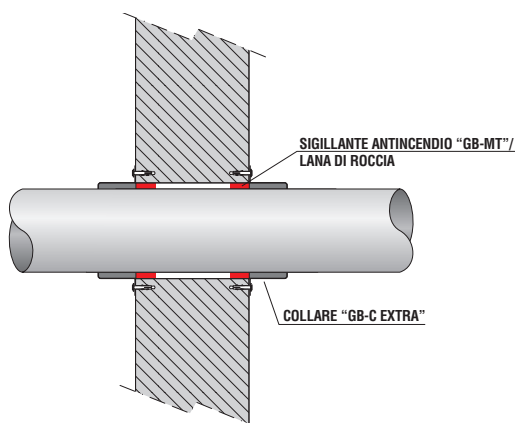
spessore ≥ 150 mm

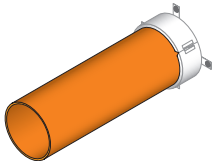

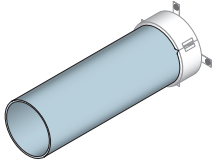
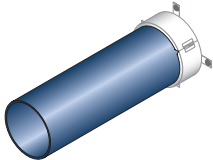
| Tipo di tubo | Diametro tubo (mm) | Spessore tubo (mm) | Misura collare diametro (mm) | Parete muratura | Classe di resistenza al fuoco | Certificato |
|---|---|--------------------|------------------------------|-------------------|-------------------------------|-------------|
| PVC-U  | 32 | 2,0-3,7 | Ø 55 | ≥ 150 mm | EI 180 U/U | ETA 17/0821 |
| | 40 | 2,0-3,7 | Ø 55 | | EI 180 U/U | ETA 17/0821 |
| | 50 | 2,0-3,7 | Ø 55 | | EI 180 U/U | ETA 17/0821 |
| | 55 | 2,7-6,6 | Ø 55 | | EI 180 U/U | ETA 17/0821 |
| | 63 | 2,7-6,6 | Ø 82 | | EI 180 U/U | ETA 17/0821 |
| | 75 | 2,7-6,6 | Ø 82 | | EI 180 U/U | ETA 17/0821 |
| | 82 | 2,7-6,6 | Ø 82 | | EI 180 U/U | ETA 17/0821 |
| | 90 | 2,7-6,6 | Ø 110 | | EI 180 U/U | ETA 17/0821 |
| | 110 | 2,7-6,6 | Ø 110 | | EI 180 U/U | ETA 17/0821 |
| | 125 | 4,0-9,5 | Ø 125 | | EI 240 U/U | ETA 17/0821 |
| | 140 | 4,0-9,5 | Ø 160 | | EI 240 U/U | ETA 17/0821 |
| | 160 | 4,0-9,5 | Ø 160 | | EI 240 U/U | ETA 17/0821 |
| | 315 | 9,2 | Ø 315 | | EI 120 C/C | ETA 17/0821 |
| | PE-HD  | 32 | 3,0-4,6 | | Ø 55 | ≥ 150 mm |
| 40 | | 3,0-4,6 | Ø 55 | EI 240 U/U | ETA 17/0821 | |
| 50 | | 3,0-4,6 | Ø 55 | EI 240 U/U | ETA 17/0821 | |
| 55 | | 3,4 | Ø 55 | EI 180 U/U | ETA 17/0821 | |
| 63 | | 3,4 | Ø 82 | EI 180 U/U | ETA 17/0821 | |
| 75 | | 3,4 | Ø 82 | EI 180 U/U | ETA 17/0821 | |
| 82 | | 3,4 | Ø 82 | EI 180 U/U | ETA 17/0821 | |
| 90 | | 3,4 | Ø 110 | EI 180 U/U | ETA 17/0821 | |
| 110 | | 3,4 | Ø 110 | EI 180 U/U | ETA 17/0821 | |
| 125 | | 4,9-9,5 | Ø 125 | EI 180 U/U | ETA 17/0821 | |
| 140 | | 4,9-9,5 | Ø 160 | EI 180 U/U | ETA 17/0821 | |
| 160 | | 4,9-9,5 | Ø 160 | EI 180 U/U | ETA 17/0821 | |
| 200 | | 18,2 | Ø 200 | EI 60 C/C | ETA 17/0821 | |
| 250 | | 22,7 | Ø 250 | EI 90 C/C | ETA 17/0821 | |
| PP  | 32 | 1,6-5,5 | Ø 55 | ≥ 150 mm | EI 240 U/C | ETA 17/0821 |
| | 40 | 1,6-5,5 | Ø 55 | | EI 240 U/C | ETA 17/0821 |
| | 50 | 1,6-5,5 | Ø 55 | | EI 240 U/C | ETA 17/0821 |
| | 55 | 2,7-10,0 | Ø 55 | | EI 240 U/C | ETA 17/0821 |
| | 63 | 2,7-10,0 | Ø 82 | | EI 240 U/C | ETA 17/0821 |
| | 75 | 2,7-10,0 | Ø 82 | | EI 240 U/C | ETA 17/0821 |
| | 82 | 2,7-10,0 | Ø 82 | | EI 240 U/C | ETA 17/0821 |
| | 90 | 2,7-10,0 | Ø 110 | | EI 240 U/C | ETA 17/0821 |
| | 110 | 2,7-10,0 | Ø 110 | | EI 240 U/C | ETA 17/0821 |
| | 125 | 4,9-14,6 | Ø 125 | | EI 180 U/C | ETA 17/0821 |
| | 140 | 4,9-14,6 | Ø 160 | | EI 180 U/C | ETA 17/0821 |
| | 160 | 4,9-14,6 | Ø 160 | | EI 180 U/U | ETA 17/0821 |
| | ABS  | 32 | 3,0-4,6 | | Ø 55 | ≥ 150 mm |
| 40 | | 3,0-4,6 | Ø 55 | EI 240 U/U | ETA 17/0821 | |
| 50 | | 3,0-4,6 | Ø 55 | EI 240 U/U | ETA 17/0821 | |
| 55 | | 3,4 | Ø 55 | EI 180 U/U | ETA 17/0821 | |
| 63 | | 3,4 | Ø 82 | EI 180 U/U | ETA 17/0821 | |
| 75 | | 3,4 | Ø 82 | EI 180 U/U | ETA 17/0821 | |
| 82 | | 3,4 | Ø 82 | EI 180 U/U | ETA 17/0821 | |
| 90 | | 3,4 | Ø 110 | EI 180 U/U | ETA 17/0821 | |
| 110 | | 3,4 | Ø 110 | EI 180 U/U | ETA 17/0821 | |
| 125 | | 4,9-9,5 | Ø 125 | EI 180 U/U | ETA 17/0821 | |
| 140 | | 4,9-9,5 | Ø 160 | EI 180 U/U | ETA 17/0821 | |
| 160 | | 4,9-9,5 | Ø 160 | EI 180 U/U | ETA 17/0821 | |
| 200 | | 18,2 | Ø 200 | EI 60 C/C | ETA 17/0821 | |
| 250 | | 22,7 | Ø 250 | EI 90 C/C | ETA 17/0821 | |

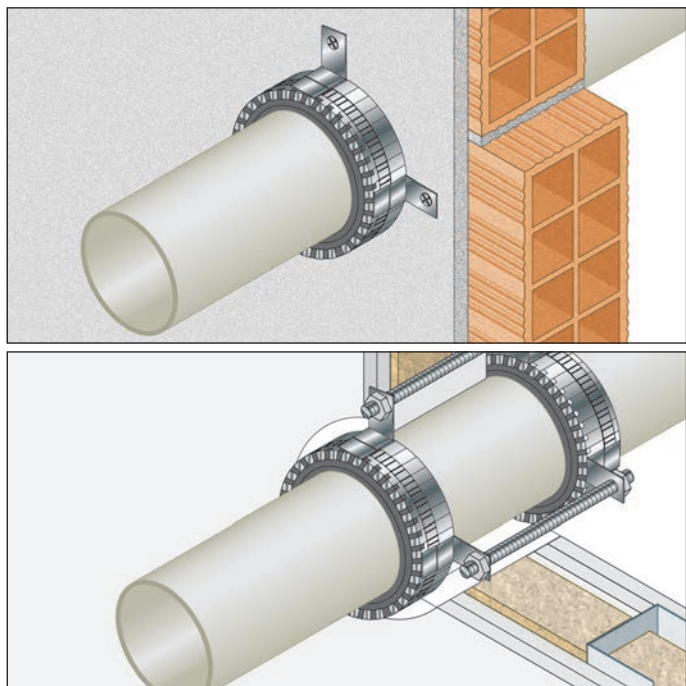

RES. AL FUOCO: EI 90/120 U/C e U/U

- **Diametri:** da 32 a 160 mm
- **Tipo di supporto:** parete in muratura spessore ≥ 100 mm o parete in cartongesso spessore ≥ 100 mm
- **Tipo di tubazione:** PVC, PE, PP, e compositi multistrato
- **Prodotto da applicare:** COLLARE UNIVERSALE "GLOBAL COLLAR"
- **Fissaggio:** meccanico con tasselli su muratura o con barre filettate su pareti in cartongesso
- **Finitura:** non prevista

Rapporto di classificazione: ETA 13/0640
MPA NRW 210006105-2
Norma di prova: EN 1366-3

DESCRIZIONE DI CAPITOLATO

Fornitura e posa in opera di COLLARI UNIVERSALI "GLOBAL COLLAR" con resistenza al fuoco EI 90/120 U/C U/U certificata su pareti in muratura o cartongesso, costituiti da una banda metallica di larghezza 45 mm contenente un nastro intumescente in conformità al rapporto di classificazione ETA 13/0640 e MPA NRW 210006105-2. È necessario misurare il diametro della tubazione da proteggere ed avvolgere il nastro intumescente attorno alla tubazione nel numero di strati previsto (vedi tabella). Contare il numero di segmenti della banda metallica previsto e procedere alla sua rottura. Inserire le apposite staffe sulla banda metallica in numero

dipendente dal diametro della tubazione e avvolgere la banda metallica attorno alla tubazione serrando le due estremità con le apposite linguette. Fissare il collare alla parete su entrambi i lati con tasselli ad espansione metallici $\varnothing 6$ o 8 mm. Con pareti in cartongesso utilizzare barre filettate passanti per il fissaggio dei due collari. Prima dell'installazione del collare i vuoti/giunti restanti tra la parete ed il tubo andranno riempiti con materiale incombustibile dimensionalmente stabile (calcestruzzo, malta cementizia o gesso) per tutto lo spessore dell'elemento costruttivo. Per le modalità di applicazione si veda apposito "manuale di posa".

PARETI in CALCESTRUZZO, CEMENTO POROSO, MURATURA o CARTONGESSO

TUBI: PVC. PP. PE e COMPOSITI MULTISTRATO

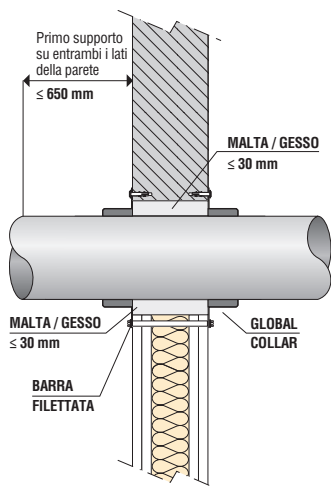

TUBO SENZA ISOLAMENTO

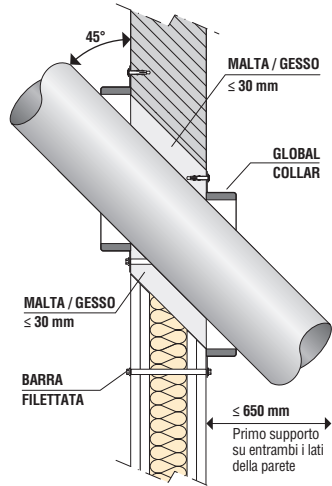

TUBO SENZA ISOLAMENTO
inclinazione massima 45°

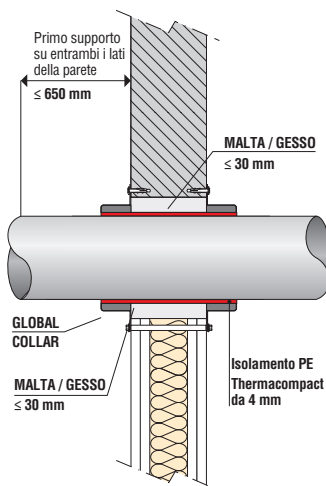

TUBO CON ISOLAMENTO PE
(polietilene flessibile rosso)

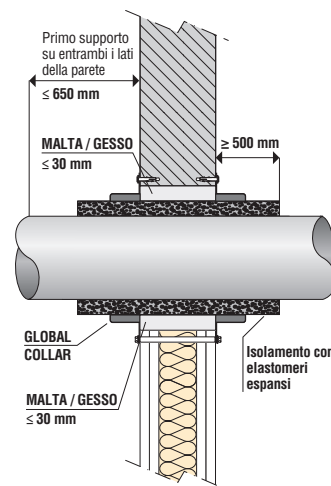

TUBO CON ISOLAMENTO
con elastomeri espansi

TUBI: PVC, PP, PE

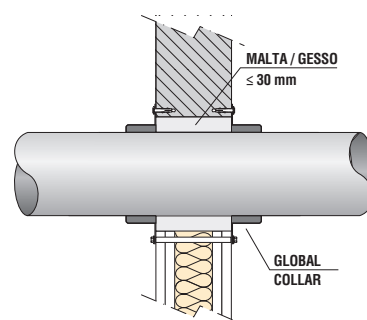
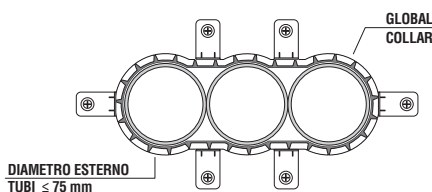
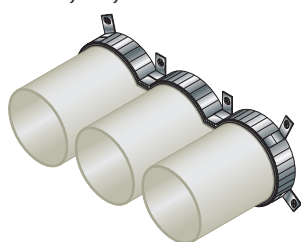



ATTRAVERSAMENTI MULTIPLI A PARETE (numero tubi: 2 o 3 con diametro ≤ 75 mm)

SCHEMA DI APPLICAZIONE in relazione al diametro del tubo

| | | | | | | | | | | | | | | | | | | | | |
|------------------------|-----|-----|-----|-----|-----|-----|-----|------|------|------|------|------|------|------|------|------|------|------|------|------|
| Ø ESTERNO TUBO MM | 32 | 32 | 40 | 40 | 50 | 50 | 63 | 63 | 75 | 75 | 90 | 90 | 110 | 110 | 125 | 125 | 140 | 140 | 160 | 160 |
| SPESS. ISOLAMENTO MM | - | 4 | - | 4 | - | 4 | - | 4 | - | 4 | - | 4 | - | 4 | - | 4 | - | 4 | - | 4 |
| NUMERO GIRI NASTRO | 2 | 2 | 2 | 2 | 2 | 2 | 4 | 4 | 4 | 4 | 4 | 4 | 4 | 4 | 6 | 6 | 6 | 6 | 6 | 6 |
| LUNGHEZZA NASTRO MM | 250 | 320 | 320 | 360 | 375 | 440 | 960 | 1090 | 1110 | 1235 | 1290 | 1400 | 1545 | 1660 | 2670 | 2860 | 2860 | 3050 | 3365 | 3530 |
| N. SEGMENTI METALLICI | 12 | 14 | 14 | 15 | 16 | 17 | 20 | 22 | 23 | 25 | 25 | 27 | 29 | 31 | 34 | 36 | 36 | 38 | 41 | 43 |
| N. STAFFE DI FISSAGGIO | 2 | 2 | 2 | 2 | 2 | 2 | 3 | 3 | 3 | 3 | 3 | 3 | 3 | 3 | 4 | 4 | 4 | 4 | 4 | 4 |

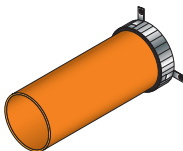
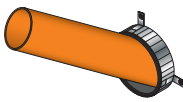
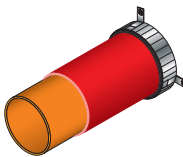
Tutte le indicazioni fornite sono soggette a modifiche e sono date solo come guida. Il numero di strati da applicare dipende dal materiale costituente la tubazione. Si prega di consultare il rapporto di classificazione per maggiori dettagli.

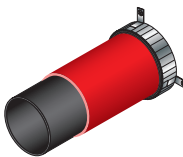
| Tipo di tubo | Diametro tubo (mm) | Spessore tubo (mm) | Parete muratura | Parete cartongesso | N. strati nastro intum. | Isolamento (mm) | Classe di resistenza al fuoco | Certificato |
|---|--------------------|--------------------|-----------------|--------------------|-------------------------|-----------------|-------------------------------|------------------------------------|
| PVC-U  | ≤ 50 | 1,8-5,6 | ≥ 100 mm | ≥ 100 mm | 2 | senza | EI 120 U/C | ETA-13/0640 MPA NRW 210006105-2 |
| | >50-≤ 75 | 1,8-8,4 | ≥ 100 mm | ≥ 100 mm | 3 | senza | EI 120 U/C | |
| | >75-≤ 110 | 1,8-12,3 | ≥ 100 mm | ≥ 100 mm | 4 | senza | EI 120 U/C | |
| | >110-≤ 125 | 2,2-12,2 | ≥ 100 mm | ≥ 100 mm | 5 | senza | EI 120 U/C | |
| | >125-≤ 160 | 3,2-11,9 | ≥ 100 mm | ≥ 100 mm | 6 | senza | EI 120 U/C | |
| PVC-U inclinato  | ≤ 50 | 1,8-5,6 | ≥ 100 mm | ≥ 100 mm | 2 | senza | EI 120 U/C | ETA-13/0640 MPA NRW 210006105-2 |
| | >50-≤ 75 | 1,8-8,4 | ≥ 100 mm | ≥ 100 mm | 3 | senza | EI 120 U/C | |
| | >75-≤ 110 | 1,8-12,3 | ≥ 100 mm | ≥ 100 mm | 4 | senza | EI 120 U/C | |
| | >110-≤ 125 | 2,2-12,2 | ≥ 100 mm | ≥ 100 mm | 6 | senza | EI 120 U/C | |
| | >125-≤ 160 | 3,2-11,9 | ≥ 100 mm | ≥ 100 mm | 8 | senza | EI 90 U/C | |
| PVC-U + PE  | ≤ 50 | 1,8 | ≥ 100 mm | ≥ 100 mm | 4 | ≤ 4 | EI 90 U/C | ETA-13/0640 MPA NRW 210006105-2 |
| | >50-≤ 75 | 1,8 | ≥ 100 mm | ≥ 100 mm | 5 | ≤ 4 | EI 90 U/C | |
| | >75-≤ 110 | 1,8 | ≥ 100 mm | ≥ 100 mm | 4 | ≤ 4 | EI 90 U/C | |
| | >110-≤ 125 | 1,8-2,2 | ≥ 100 mm | ≥ 100 mm | 6 | ≤ 4 | EI 90 U/C | |
| | ≤ 50 | 1,8-5,6 | ≥ 100 mm | ≥ 100 mm | 2 | ≤ 4 | EI 120 U/U | ETA-13/0640 MPA NRW 210006105-2 |
| | >50-≤ 75 | 1,8-8,4 | ≥ 100 mm | ≥ 100 mm | 3 | ≤ 4 | EI 90 U/U | |
| | >75-≤ 110 | 1,8-11,9 | ≥ 100 mm | ≥ 100 mm | 4 | ≤ 4 | EI 90 U/U | |
| | >110-≤ 125 | 3,2-11,9 | ≥ 100 mm | ≥ 100 mm | 5 | ≤ 4 | EI 90 U/U | |
| | >125-≤ 160 | 3,2-11,9 | ≥ 100 mm | ≥ 100 mm | 6 | ≤ 4 | EI 120 U/U | |
| | >110-≤ 160 | 3,2-11,9 | ≥ 100 mm | ≥ 100 mm | 6 | ≤ 4 | EI 120 U/U | |
| PE-HD  | ≤ 50 | 1,8-4,6 | ≥ 100 mm | ≥ 100 mm | 2 | senza | EI 120 U/C | ETA-13/0640 MPA NRW 210006105-2 |
| | >50-≤ 75 | 1,8-8,4 | ≥ 100 mm | ≥ 100 mm | 3 | senza | EI 120 U/C | |
| | >75-≤ 110 | 2,7-10,0 | ≥ 100 mm | ≥ 100 mm | 4 | senza | EI 120 U/C | |
| | >110-≤ 160 | 4,0 | ≥ 100 mm | ≥ 100 mm | 8 | senza | EI 120 U/C | |
| | >110-≤ 160 | 4,0-14,6 | ≥ 100 mm | ≥ 100 mm | 8 | senza | EI 60 U/C | |
| PE-HD inclinato  | ≤ 50 | 1,8 | ≥ 100 mm | ≥ 100 mm | 2 | senza | EI 120 U/C | ETA-13/0640 MPA NRW 210006105-2 |
| | >50-≤ 75 | 1,8 | ≥ 100 mm | ≥ 100 mm | 4 | senza | EI 90 U/C | |
| | >75-≤ 110 | 2,7 | ≥ 100 mm | ≥ 100 mm | 5 | senza | EI 90 U/C | |
| | >110-≤ 125 | 3,2 | ≥ 100 mm | ≥ 100 mm | 7 | senza | EI 90 U/C | |
| | >110-≤ 160 | 4,0 | ≥ 100 mm | ≥ 100 mm | 8 | senza | EI 90 U/C | |
| PE-HD + PE  | ≤ 50 | 1,8-5,6 | ≥ 100 mm | ≥ 100 mm | 2 | ≤ 4 | EI 120 U/C | ETA-13/0640 MPA NRW 210006105-2 |
| | >50-≤ 75 | 1,8-6,8 | ≥ 100 mm | ≥ 100 mm | 3 | ≤ 4 | EI 120 U/C | |
| | >75-≤ 110 | 1,8-10,0 | ≥ 100 mm | ≥ 100 mm | 4 | ≤ 4 | EI 120 U/C | |
| | >110-≤ 160 | 4,0 | ≥ 100 mm | ≥ 100 mm | 6 | ≤ 4 | EI 120 U/C | |
| | >110-≤ 160 | 4,0-14,6 | ≥ 100 mm | ≥ 100 mm | 6 | ≤ 4 | EI 90 U/C | |
| | >110-≤ 160 | 4,0-14,6 | ≥ 100 mm | ≥ 100 mm | 6 | ≤ 4 | EI 90 U/C | |
| | ≤ 50 | 1,8-4,6 | ≥ 100 mm | ≥ 100 mm | 2 | ≤ 4 | EI 120 U/U | ETA-13/0640 MPA NRW 210006105-2 |
| | >50-≤ 75 | 2,7 | ≥ 100 mm | ≥ 100 mm | 3 | ≤ 4 | EI 120 U/U | |
| | >75-≤ 110 | 2,7 | ≥ 100 mm | ≥ 100 mm | 4 | ≤ 4 | EI 120 U/U | |
| | >75-≤ 110 | 2,7 | ≥ 100 mm | ≥ 100 mm | 4 | ≤ 4 | EI 120 U/U | |

ATTRAVERSAMENTO PARETI

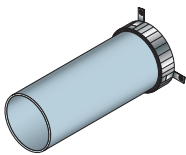
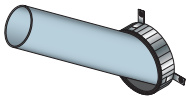
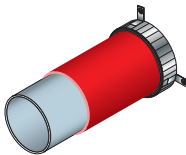
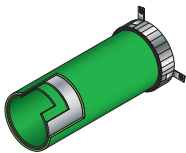
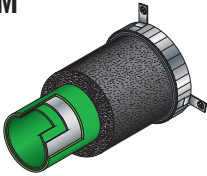
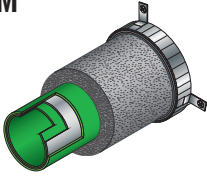
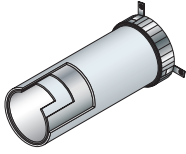
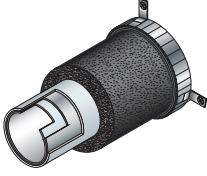
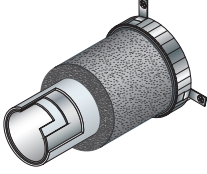
| Tipo di tubo | Diametro tubo (mm) | Spessore tubo (mm) | Parete muratura | Parete cartongesso | N. strati nastro intum. | Isolamento (mm) | Classe di resistenza al fuoco | Certificato |
|---|--------------------|--------------------|-----------------|--------------------|-------------------------|-----------------|-------------------------------|------------------------------------|
| PP  | ≤ 50 | 1,8–4,6 | ≥ 100 mm | ≥ 100 mm | 2 | senza | EI 120 U/C | ETA-13/0640 MPA NRW 210006105-2 |
| | >50 – ≤ 75 | 1,8–8,4 | ≥ 100 mm | ≥ 100 mm | 3 | senza | EI 120 U/C | |
| | >75 – ≤ 110 | 2,7–10,0 | ≥ 100 mm | ≥ 100 mm | 4 | senza | EI 120 U/C | |
| | >110 – ≤ 160 | 4,0 | ≥ 100 mm | ≥ 100 mm | 8 | senza | EI 90 U/C | |
| | >110 – ≤ 160 | 4,0–14,6 | ≥ 100 mm | ≥ 100 mm | 6 | senza | EI 90 U/C | |
| PP inclinato  | ≤ 50 | 1,8 | ≥ 100 mm | ≥ 100 mm | 2 | senza | EI 120 U/C | ETA-13/0640 MPA NRW 210006105-2 |
| | >50 – ≤ 75 | 1,8 | ≥ 100 mm | ≥ 100 mm | 3 | senza | EI 120 U/C | |
| | >75 – ≤ 110 | 2,7 | ≥ 100 mm | ≥ 100 mm | 4 | senza | EI 120 U/C | |
| PP + PE  | ≤ 50 | 1,8–4,6 | ≥ 100 mm | ≥ 100 mm | 2 | ≤ 4 | EI 120 U/C | ETA-13/0640 MPA NRW 210006105-2 |
| | >50 – ≤ 75 | 1,8–2,7 | ≥ 100 mm | ≥ 100 mm | 3 | ≤ 4 | EI 120 U/C | |
| | >75 – ≤ 110 | 2,7 | ≥ 100 mm | ≥ 100 mm | 4 | ≤ 4 | EI 120 U/C | |
| FUSIOTHERM  | ≤ 16 | 2,2 | ≥ 100 mm | ≥ 100 mm | 2 | senza | EI 120 U/C | ETA-13/0640 MPA NRW 210006105-2 |
| | ≤ 50 | 6,9 | ≥ 100 mm | ≥ 100 mm | 2 | senza | EI 120 U/C | |
| | ≤ 75 | 6,9 | ≥ 100 mm | ≥ 100 mm | 3 | senza | EI 120 U/C | |
| | ≤ 110 | 15,2 | ≥ 100 mm | ≥ 100 mm | 4 | senza | EI 120 U/C | |
| FUSIOTHERM + elastomeri espansi  | ≤ 110 | 15,2 | ≥ 100 mm | ≥ 100 mm | 6 | 31,0 | EI 120 U/C | ETA-13/0640 MPA NRW 210006105-2 |
| FUSIOTHERM + elastomeri espansi  | ≤ 16 | 2,2 | ≥ 100 mm | ≥ 100 mm | 3 | 9,0 | EI 120 U/C | ETA-13/0640 |
| | ≤ 50 | 6,9 | ≥ 100 mm | ≥ 100 mm | 3 | 10,0 | EI 120 U/C | MPA NRW 210006105-2 |
| UPONOR UNIPIPE  | ≤ 16 | 2,0 | ≥ 100 mm | ≥ 100 mm | 2 | senza | EI 120 U/C | ETA-13/0640 MPA NRW 210006105-2 |
| UPONOR UNIPIPE + elastomeri espansi  | ≤ 50 | 4,5 | ≥ 100 mm | ≥ 100 mm | 4 | 27,5 | EI 120 U/C | ETA-13/0640 MPA NRW 210006105-2 |
| | ≤ 110 | 10,0 | ≥ 100 mm | ≥ 100 mm | 6 | 9,5 | EI 120 U/C | |
| | ≤ 110 | 10,0 | ≥ 100 mm | ≥ 100 mm | 6 | 19,0 | EI 90 U/C | |
| | ≤ 110 | 10,0 | ≥ 100 mm | ≥ 100 mm | 6 | 30,0 | EI 120 U/C | |
| UPONOR UNIPIPE + elastomeri espansi  | ≤ 50 | 2,0 | ≥ 100 mm | ≥ 100 mm | 2 | 9,0 | EI 120 U/C | ETA-13/0640 MPA NRW 210006105-2 |
| | ≤ 50 | 4,5 | ≥ 100 mm | ≥ 100 mm | 3 | 10,0 | EI 60 U/C | |
| | ≤ 110 | 10,0 | ≥ 100 mm | ≥ 100 mm | 6 | 9,0 | EI 120 U/C | |
| | ≤ 110 | 10,0 | ≥ 100 mm | ≥ 100 mm | 6 | >9,0–20,0 | EI 90 U/C | |

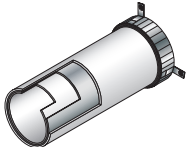
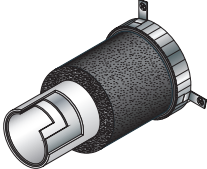
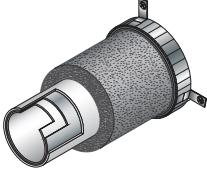
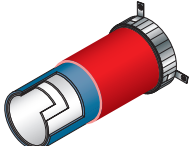
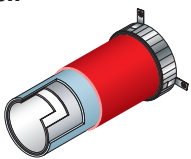
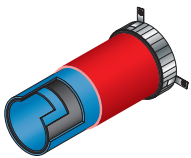
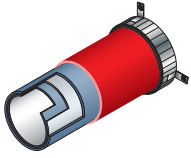
| Tipo di tubo | Diametro tubo (mm) | Spessore tubo (mm) | Parete muratura | Parete cartongesso | N. strati nastro intum. | Isolamento (mm) | Classe di resistenza al fuoco | Certificato |
|--|--------------------|--------------------|-----------------|--------------------|-------------------------|-------------------|-------------------------------|------------------------------------|
| ALPEX DUO  | ≤ 16 | 2,0 | ≥ 100 mm | ≥ 100 mm | 2 | senza | EI 120 U/C | ETA-13/0640 MPA NRW 210006105-2 |
| | | | | | | | | |
| ALPEX DUO + elastomeri espansi  | ≤ 75 | 5,0 | ≥ 100 mm | ≥ 100 mm | 4 | 9,5 | EI 120 U/C | ETA-13/0640 MPA NRW 210006105-2 |
| | ≤ 75 | 5,0 | ≥ 100 mm | ≥ 100 mm | 5 | >9,5 – 20,0 | EI 120 U/C | |
| | ≤ 75 | 5,0 | ≥ 100 mm | ≥ 100 mm | 6 | >20,0 – 30,0 | EI 90 U/C | |
| ALPEX DUO + elastomeri espansi  | ≤ 16 | 2,0 | ≥ 100 mm | ≥ 100 mm | 2 | 9,0 | EI 120 U/C | ETA-13/0640 MPA NRW 210006105-2 |
| | ≤ 50 | 4,0 | ≥ 100 mm | ≥ 100 mm | 3 | 10,0 | EI 60 U/C | |
| | ≤ 75 | 5,0 | ≥ 100 mm | ≥ 100 mm | 4 | 9,0 | EI 90 U/C | |
| | ≤ 75 | 5,0 | ≥ 100 mm | ≥ 100 mm | 5 | >9,0 – 20,0 | EI 90 U/C | |
| | ≤ 75 | 5,0 | ≥ 100 mm | ≥ 100 mm | 6 | >20,0 – 30,0 | EI 90 U/C | |
| | ≤ 75 | 5,0 | ≥ 100 mm | ≥ 100 mm | 6 | >30,0 – 44,0 | EI 90 U/C | |
| BLUE POWER + PE  | ≤ 50 | 1,8 | ≥ 100 mm | ≥ 100 mm | 2 | ≤ 4 | EI 120 U/C | ETA-13/0640 MPA NRW 210006105-2 |
| | ≤ 75 | 2,5 | ≥ 100 mm | ≥ 100 mm | 3 | ≤ 4 | EI 120 U/C | |
| | ≤ 110 | 3,4 | ≥ 100 mm | ≥ 100 mm | 4 | ≤ 4 | EI 120 U/C | |
| WAVIN SiTech + PE  | ≤ 50 | 2,0 | ≥ 100 mm | ≥ 100 mm | 2 | ≤ 4 | EI 120 U/C | ETA-13/0640 MPA NRW 210006105-2 |
| | ≤ 110 | 3,6 | ≥ 100 mm | ≥ 100 mm | 4 | ≤ 4 | EI 90 U/C | |
| | ≤ 110 | 3,6 | ≥ 100 mm | ≥ 100 mm | 5 | ≤ 4 | EI 120 U/C | |
| | ≤ 160 | 5,3 | ≥ 100 mm | ≥ 100 mm | 8 | ≤ 4 | EI 120 U/C | |
| | ≤ 50 | 2,0 | ≥ 100 mm | ≥ 100 mm | 2 | ≤ 4 | EI 120 U/U | ETA-13/0640 MPA NRW 210006105-2 |
| | ≤ 75 | 2,6 | ≥ 100 mm | ≥ 100 mm | 3 | ≤ 4 | EI 120 U/U | |
| ≤ 110 | 3,6 | ≥ 100 mm | ≥ 100 mm | 4 | ≤ 4 | EI 120 U/U | | |
| TRIPLUS + PE  | ≤ 40 | 1,8 | ≥ 100 mm | ≥ 100 mm | 2 | ≤ 4 | EI 120 U/C | ETA-13/0640 MPA NRW 210006105-2 |
| | ≤ 75 | 2,5 | ≥ 100 mm | ≥ 100 mm | 3 | ≤ 4 | EI 120 U/C | |
| | ≤ 90 | 3,1 | ≥ 100 mm | ≥ 100 mm | 4 | ≤ 4 | EI 120 U/C | |
| | ≤ 110 | 3,4 | ≥ 100 mm | ≥ 100 mm | 5 | ≤ 4 | EI 120 U/C | |
| | ≤ 125 | 3,9 | ≥ 100 mm | ≥ 100 mm | 6 | ≤ 4 | EI 120 U/C | |
| | ≤ 160 | 4,9 | ≥ 100 mm | ≥ 100 mm | 8 | ≤ 4 | EI 120 U/C | |
| POLO-KAL NG + PE  | ≤ 50 | 2,0 | ≥ 100 mm | ≥ 100 mm | 2 | ≤ 4 | EI 120 U/C | ETA-13/0640 MPA NRW 210006105-2 |
| | ≤ 75 | 2,6 | ≥ 100 mm | ≥ 100 mm | 3 | ≤ 4 | EI 90 U/C | |
| | ≤ 110 | 3,4 | ≥ 100 mm | ≥ 100 mm | 4 | ≤ 4 | EI 90 U/C | |
| | ≤ 110 | 3,4 | ≥ 100 mm | ≥ 100 mm | 5 | ≤ 4 | EI 120 U/C | |
| | ≤ 125 | 3,9 | ≥ 100 mm | ≥ 100 mm | 5 | ≤ 4 | EI 120 U/C | |
| | ≤ 160 | 4,9 | ≥ 100 mm | ≥ 100 mm | 6 | ≤ 4 | EI 120 U/C | |
| | ≤ 50 | 2,0 | ≥ 100 mm | ≥ 100 mm | 2 | ≤ 4 | EI 120 U/U | ETA-13/0640 MPA NRW 210006105-2 |
| | ≤ 75 | 2,6 | ≥ 100 mm | ≥ 100 mm | 3 | ≤ 4 | EI 120 U/U | |
| | ≤ 110 | 3,4 | ≥ 100 mm | ≥ 100 mm | 4 | ≤ 4 | EI 120 U/U | |
| | ≤ 125 | 3,9 | ≥ 100 mm | ≥ 100 mm | 5 | ≤ 4 | EI 120 U/U | |
| ≤ 160 | 4,9 | ≥ 100 mm | ≥ 100 mm | 6 | ≤ 4 | EI 120 U/U | | |

ATTRAVERSAMENTO PARETI

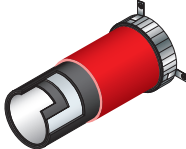
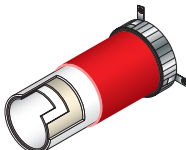
| Tipo di tubo | Diametro tubo (mm) | Spessore tubo (mm) | Parete muratura | Parete cartongesso | N. strati nastro intum. | Isolamento (mm) | Classe di resistenza al fuoco | Certificato | |
|--|--|--------------------|-----------------|--------------------|-------------------------|-----------------|-------------------------------|------------------------------------|------------------------------------|
| GEBERIT SILENT-PP + PE  | ≤ 50 | 2,0 | ≥ 100 mm | ≥ 100 mm | 2 | ≤ 4 | EI 120 U/C | ETA-13/0640 MPA NRW 210006105-2 | |
| | ≤ 75 | 2,6 | ≥ 100 mm | ≥ 100 mm | 3 | ≤ 4 | EI 90 U/C | | |
| | ≤ 75 | 2,6 | ≥ 100 mm | ≥ 100 mm | 4 | ≤ 4 | EI 120 U/C | | |
| | ≤ 110 | 3,6 | ≥ 100 mm | ≥ 100 mm | 4 | ≤ 4 | EI 90 U/C | | |
| | ≤ 110 | 3,6 | ≥ 100 mm | ≥ 100 mm | 5 | ≤ 4 | EI 120 U/C | | |
| | ≤ 125 | 4,2 | ≥ 100 mm | ≥ 100 mm | 6 | ≤ 4 | EI 120 U/C | | |
| | ≤ 160 | 5,2 | ≥ 100 mm | ≥ 100 mm | 8 | ≤ 4 | EI 120 U/C | | |
| | ≤ 50 | 2,0 | ≥ 100 mm | ≥ 100 mm | 2 | ≤ 4 | EI 120 U/U | ETA-13/0640 MPA NRW 210006105-2 | |
| | ≤ 75 | 2,6 | ≥ 100 mm | ≥ 100 mm | 3 | ≤ 4 | EI 120 U/U | | |
| | ≤ 110 | 3,6 | ≥ 100 mm | ≥ 100 mm | 4 | ≤ 4 | EI 120 U/U | | |
| | ≤ 125 | 4,2 | ≥ 100 mm | ≥ 100 mm | 5 | ≤ 4 | EI 120 U/U | | |
| | ≤ 160 | 5,2 | ≥ 100 mm | ≥ 100 mm | 6 | ≤ 4 | EI 120 U/U | | |
| | RAUPIANO-PLUS + PE  | ≤ 50 | 1,8 | ≥ 100 mm | ≥ 100 mm | 2 | ≤ 4 | EI 120 U/C | ETA-13/0640 MPA NRW 210006105-2 |
| | | ≤ 75 | 1,9 | ≥ 100 mm | ≥ 100 mm | 3 | ≤ 4 | EI 120 U/C | |
| ≤ 110 | | 2,7 | ≥ 100 mm | ≥ 100 mm | 4 | ≤ 4 | EI 120 U/C | | |
| ≤ 125 | | 3,1 | ≥ 100 mm | ≥ 100 mm | 5 | ≤ 4 | EI 120 U/C | | |
| ≤ 160 | | 3,6 | ≥ 100 mm | ≥ 100 mm | 6 | ≤ 4 | EI 120 U/C | | |
| ≤ 50 | | 1,8 | ≥ 100 mm | ≥ 100 mm | 2 | ≤ 4 | EI 120 U/U | ETA-13/0640 MPA NRW 210006105-2 | |
| ≤ 75 | | 1,9 | ≥ 100 mm | ≥ 100 mm | 3 | ≤ 4 | EI 120 U/U | | |
| ≤ 110 | | 2,7 | ≥ 100 mm | ≥ 100 mm | 4 | ≤ 4 | EI 120 U/U | | |

ATTRAVERSAMENTI MULTIPLI A PARETE (numero tubi: 2 o 3 con diametro ≤ 75 mm)

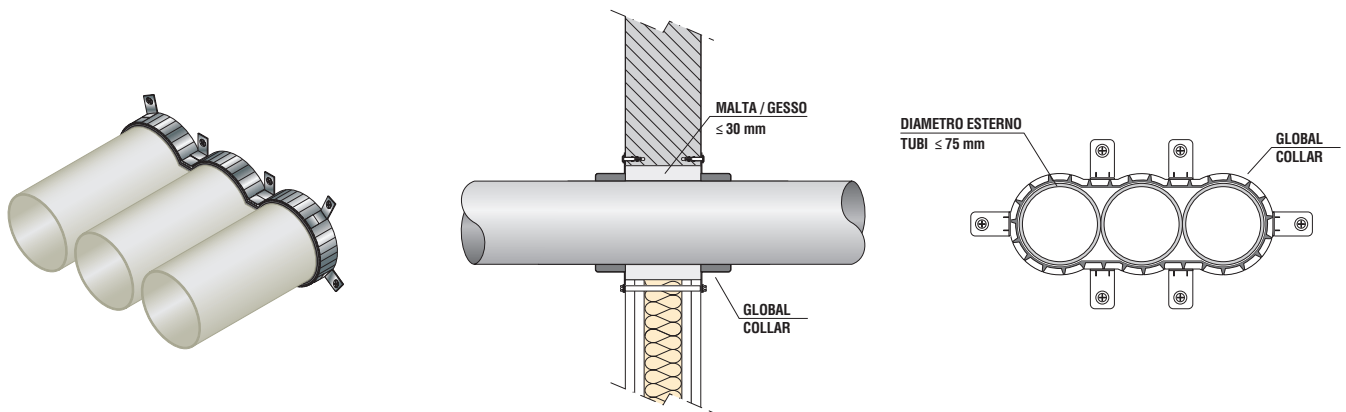

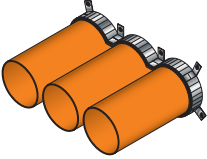
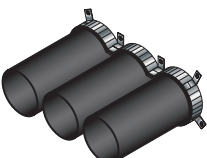
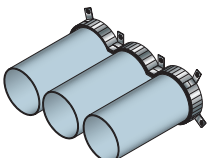
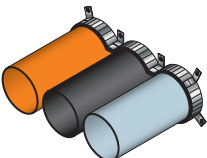
| Tipo di tubo | Diametro tubo (mm) | Spessore tubo (mm) | Parete muratura | Parete cartongesso | N. strati nastro intum. | Isolamento (mm) | Classe di resistenza al fuoco | Certificato |
|--|--------------------|--------------------|-----------------|--------------------|-------------------------|-----------------|-------------------------------|------------------------------------|
| PVC-U  | ≤ 75 | 1,8–8,4 | ≥ 100 mm | ≥ 100 mm | 4 | senza | EI 120 U/C | ETA-13/0640 MPA NRW 210006105-2 |
| | | | | | | | | |
| PE-HD  | ≤ 75 | 1,8–8,4 | ≥ 100 mm | ≥ 100 mm | 4 | senza | EI 120 U/C | ETA-13/0640 MPA NRW 210006105-2 |
| | | | | | | | | |
| PP  | ≤ 75 | 1,8–8,4 | ≥ 100 mm | ≥ 100 mm | 4 | senza | EI 120 U/C | ETA-13/0640 MPA NRW 210006105-2 |
| | | | | | | | | |
| PVC-U PE-HD PP  | ≤ 75 | 1,8–8,4 | ≥ 100 mm | ≥ 100 mm | 4 | senza | EI 120 U/C | ETA-13/0640 MPA NRW 210006105-2 |
| | | | | | | | | |

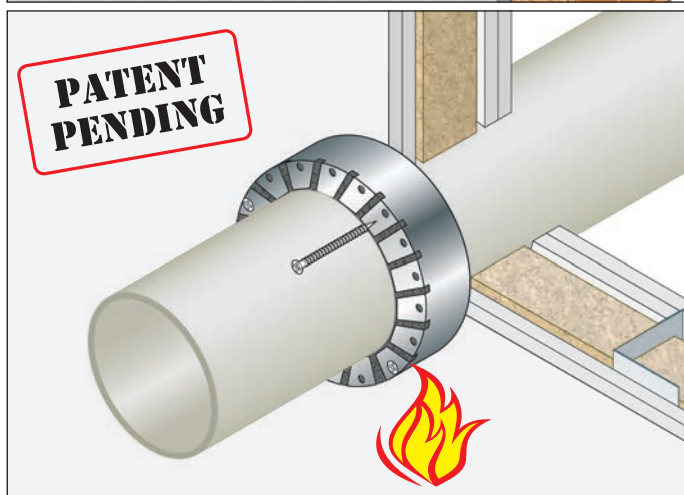
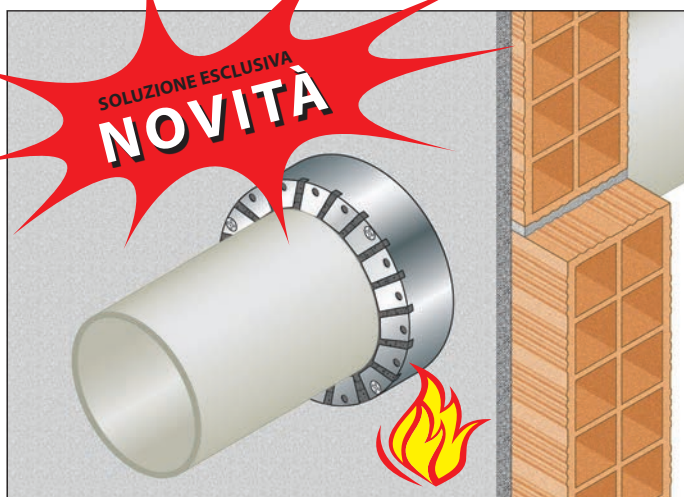

RESISTENZA AL FUOCO: EI 120 U/C

- **Diametri:** fino a 160 mm
- **Tipo di supporto:** parete in muratura spessore ≥ 120 mm o parete in cartongesso spessore ≥ 120 mm
- **Tipo di tubazione:** PVC, PE, PP
- **Prodotto da applicare:** collare universale "GLOBAL COLLAR PLUS"
- **Fissaggio:** meccanico con viti autoperforanti fosfatate su pareti in cartongesso o con turboviti su muratura
- **Finitura:** non prevista

TOPICS:

- Soluzione con **UN SOLO COLLARE**, sul lato esposto al fuoco
- Fissato alla parete **SENZA BARRE FILETTATE** passanti

Rapporto di classificazione: I.G. 380081/4094
I.G. 380080/4093

Norma di prova: EN 1366-3

DESCRIZIONE DI CAPITOLATO

Fornitura e posa in opera di collare per TUBAZIONI COMBUSTIBILI "GLOBAL COLLAR PLUS" senza alette di fissaggio con resistenza al fuoco fino a EI 120 U/C certificata su pareti in muratura o cartongesso, costituito da un guscio metallico in lamierino di acciaio sezione nominale 40x30x0,5 mm contenente guarnizione intumescente a base di grafite sezione nominale 40x2 mm, in conformità ai Rapporti di classificazione I.G. 380080/4093 e I.G. 380081/4094. È necessario misurare il diametro della tubazione da proteggere ed avvolgere il nastro intumescente attorno alla tubazione stessa nel numero di strati previsto (vedi tabella) fissandolo con nastro adesivo;

spezzare il lamierino metallico della lunghezza indicata per ciascun diametro (vedi tabella) e avvolgerlo attorno alla guarnizione intumescente serrando le due estremità con vite autoperforante. Fissare il collare alla parete solo dal lato esposto al fuoco con viti autoperforanti fosfatate nel numero indicato nella tabella. Nel caso di parete in muratura utilizzare turboviti senza uso del tassello. Prima dell'installazione del collare i vuoti/giunti restanti tra la parete ed il tubo penetrante possono essere riempiti con il sigillante "GB-MT", o in alternativa con materiale incombustibile dimensionalmente stabile come calcestruzzo, malta cementizia o di gesso.

PARETI in CALCESTRUZZO, CEMENTO POROSO, MURATURA o CARTONGESSO

TUBI: PVC, PP, PE SENZA ISOLAMENTO

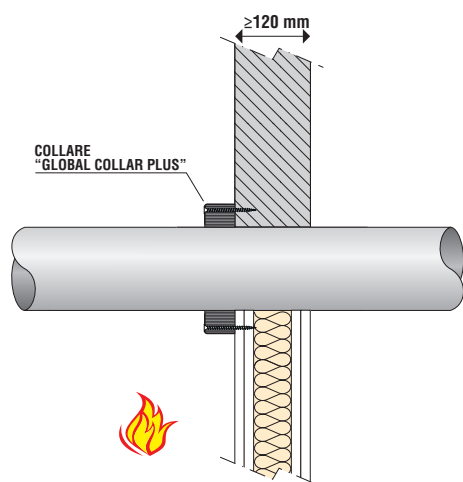

SCHEMA DI APPLICAZIONE in relazione al diametro del tubo

| | | | | | | | | | | | | | |
|-----------------------------|-----|-----|-----|------|------|------|------|------|------|------|--|--|--|
| DIAMETRO ESTERNO TUBO mm | 32 | 40 | 50 | 63 | 75 | 90 | 110 | 125 | 140 | 160 | | | |
| NUMERO STRATI NASTRO INTUM. | 3 | 3 | 5 | 5 | 5 | 5 | 5 | 5 | 6 | 6 | | | |
| LUNGHEZZA NASTRO INTUM. mm | 375 | 455 | 990 | 1205 | 1400 | 1650 | 1980 | 2230 | 3010 | 3405 | | | |
| LUNGHEZZA LAMIERINO mm | 320 | 360 | 400 | 440 | 480 | 520 | 560 | 640 | 680 | 720 | | | |
| NUMERO FISSAGGI | 2 | 2 | 4 | 4 | 4 | 4 | 4 | 4 | 4 | 4 | | | |

La lunghezza del lamierino è calcolata prevedendo un sormonto finale.

Tutte le indicazioni fornite sono soggette a modifiche e sono date solo come guida. Il numero di strati da applicare dipende dal materiale costituente la tubazione. Si prega di consultare il rapporto di classificazione per maggiori dettagli.

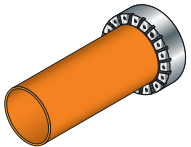
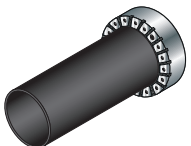
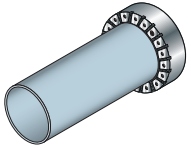
| Tipo di tubo | Diametro tubo (mm) | Spessore tubo (mm) | Parete muratura (mm) | Parete cartongesso (mm) | N. strati nastro intum. | Isolamento (mm) | Classe di resistenza al fuoco | Certificato |
|--|--------------------|--------------------|----------------------|-------------------------|-------------------------|-----------------|-------------------------------|------------------|
| PVC  | 32 | 3,0 | ≥ 120 | ≥ 120 | 3 | senza | EI 120 U/C | I.G. 380081/4094 |
| | 40 | 3,0 | ≥ 120 | ≥ 120 | 3 | senza | EI 120 U/C | I.G. 380081/4094 |
| | 125 | 5,0 | ≥ 120 | ≥ 120 | 5 | senza | EI 120 U/C | I.G. 380081/4094 |
| | | | | | | | | |
| PE  | 40 | 3,0 | ≥ 120 | ≥ 120 | 3 | senza | EI 120 U/C | I.G. 380081/4094 |
| | | | | | | | | |
| PP  | 40 | 3,0 | ≥ 120 | ≥ 120 | 3 | senza | EI 120 U/C | I.G. 380081/4094 |
| | 125 | 5,0 | ≥ 120 | ≥ 120 | 5 | senza | EI 120 U/C | I.G. 380081/4094 |
| | 160 | 14,6 | ≥ 120 | ≥ 120 | 6 | senza | EI 120 U/C | I.G. 380080/4093 |
| | | | | | | | | |

ATTRAVERSAMENTO PARETI

ATTRAVERSAMENTI MULTIPLI A PARETE (numero tubi: 2 o 3 con diametro ≤ 110 mm)

TUBI: PVC, PP, PE SENZA ISOLAMENTO

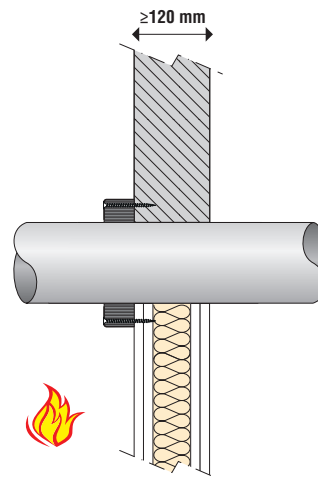
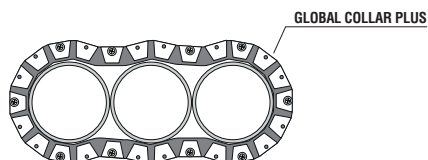
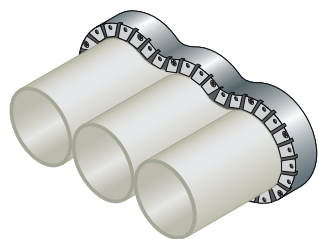

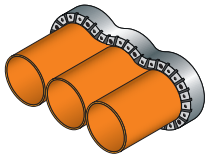
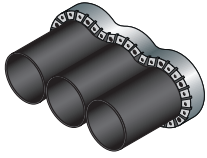
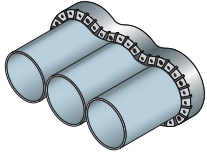
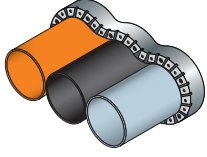
| Tipo di tubo | Diametro tubo (mm) | Spessore tubo (mm) | Parete muratura (mm) | Parete cartongesso (mm) | N. strati nastro intum. | Isolamento (mm) | Classe di resistenza al fuoco | Certificato |
|---|--------------------|--------------------|----------------------|-------------------------|-------------------------|-----------------|-------------------------------|------------------|
| PVC  | 110 | 5,6 | ≥ 120 | ≥ 120 | 10 | senza | EI 120 U/C | I.G. 380080/4093 |
| PE  | 110 | 20,0 | ≥ 120 | ≥ 120 | 10 | senza | EI 120 U/C | I.G. 380080/4093 |
| PP  | 110 | 20,0 | ≥ 120 | ≥ 120 | 10 | senza | EI 120 U/C | I.G. 380080/4093 |
| PVC - PE - PP  | 110 | — | ≥ 120 | ≥ 120 | 10 | senza | EI 120 U/C | I.G. 380080/4093 |

ATTRAVERS. DI TUBI COMBUSTIBILI

COLLARE UNIVERSALE "GLOBAL COLLAR PLUS MAXI"

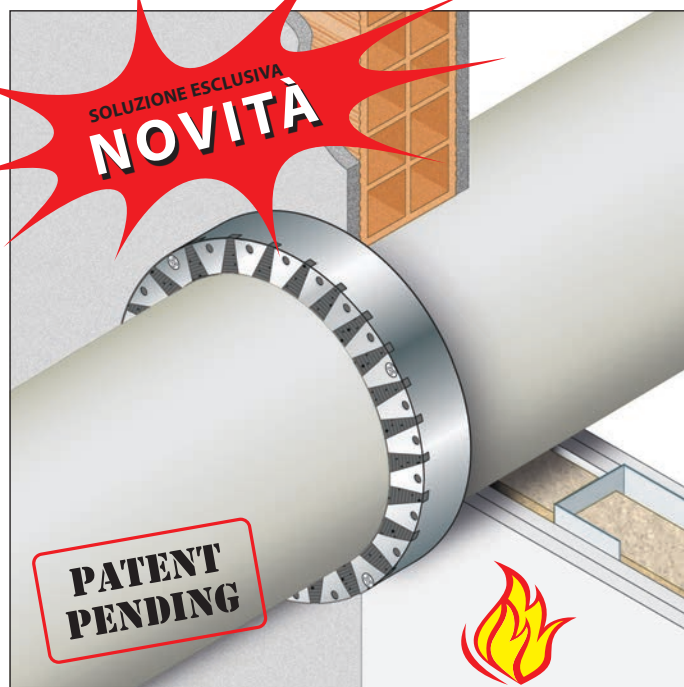

DESCRIZIONE DI CAPITOLATO

Fornitura e posa in opera di collare per TUBAZIONI COMBUSTIBILI DI GRANDI DIMENSIONI "GLOBAL COLLAR PLUS MAXI" senza alette di fissaggio con resistenza al fuoco fino a EI 120 U/C certificata su pareti in muratura o cartongesso, costituito da un guscio metallico in lamierino di acciaio sezione nominale 40x30x0,5 mm contenente guarnizione intumescente a base di grafite sezione nominale 40x2 mm, in conformità al Rapporto di classificazione I.G. 380080/4093.

È necessario misurare il diametro della tubazione da proteggere ed avvolgere il nastro intumescente attorno alla tubazione stessa nel numero di strati previsto (vedi tabella) fissandolo con nastro adesivo; spezzare

RESISTENZA AL FUOCO: EI 120 U/C

- **Diametri:** da 180 a 250 mm
- **Tipo di supporto:** parete in muratura spessore ≥ 120 mm o parete in cartongesso spessore ≥ 120 mm
- **Tipo di tubazione:** PVC, PE,
- **Prodotto da applicare:** collare universale "GLOBAL COLLAR PLUS MAXI"
- **Fissaggio:** meccanico con viti autoperforanti fosfatate su pareti in cartongesso o con turboviti su muratura
- **Finitura:** non prevista

TOPICS:

- Soluzione con **UN SOLO COLLARE**, sul lato esposto al fuoco
- Fissato alla parete **SENZA BARRE FILETTATE** passanti

Rapporto di classificazione: I.G. 380080/4093
Norma di prova: EN 1366-3

il lamierino metallico della lunghezza indicata per ciascun diametro (vedi tabella) e avvolgerlo attorno alla guarnizione intumescente serrando le due estremità con vite autoperforante.

Fissare il collare alla parete solo dal lato esposto al fuoco con viti autoperforanti fosfatate nel numero indicato nella tabella.

Nel caso di parete in muratura utilizzare turboviti senza uso del tassello. Prima dell'installazione del collare i vuoti/giunti restanti tra la parete ed il tubo penetrante possono essere riempiti con il sigillante "GB-MT", o in alternativa con materiale incombustibile dimensionalmente stabile come calcestruzzo, malta cementizia o di gesso.

PARETI in CALCESTRUZZO, CEMENTO POROSO, MURATURA o CARTONGESSO

TUBI: PVC, PE SENZA ISOLAMENTO

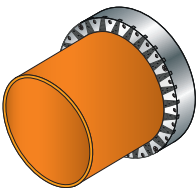
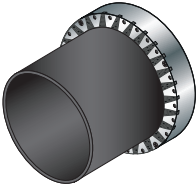
| Tipo di tubo | Diametro tubo (mm) | Spessore parete (mm) | N. strati nastro intum. | Lunghezza nastro intum. (mm) | Lunghezza lamierino (mm) | Numero fissaggi | Classe di resistenza al fuoco | Certificato |
|---|--------------------|----------------------|-------------------------|------------------------------|--------------------------|-----------------|-------------------------------|------------------|
| PVC  | 180 | ≥ 120 | 21 | 15515 | 920 | 4 | EI 120 U/C | I.G. 380080/4093 |
| | 200 | ≥ 120 | 21 | 16900 | 960 | 4 | EI 120 U/C | I.G. 380080/4093 |
| | 250 | ≥ 120 | 21 | 20365 | 1120 | 4 | EI 120 U/C | I.G. 380080/4093 |
| PE  | 180 | ≥ 120 | 21 | 15515 | 920 | 4 | EI 120 U/C | I.G. 380080/4093 |
| | 200 | ≥ 120 | 21 | 16900 | 960 | 4 | EI 120 U/C | I.G. 380080/4093 |
| | 250 | ≥ 120 | 21 | 20365 | 1120 | 4 | EI 120 U/C | I.G. 380080/4093 |

SOLUZIONE ESCLUSIVA
NOVITA'



RESISTENZA AL FUOCO: EI 120 U/C

- **Diametri:** fino a 250 mm
- **Tipo di supporto:** parete in muratura spessore ≥ 120 mm o parete in cartongesso spessore ≥ 120 mm
- **Tipo di tubazione:** PVC, PE
- **Prodotto da applicare:** collare universale "GLOBAL COLLAR PLUS C"
- **Fissaggio:** meccanico con viti autoperforanti fosfatate su pareti in cartongesso o con turboviti su muratura
- **Finitura:** non prevista

**PATENT
PENDING**

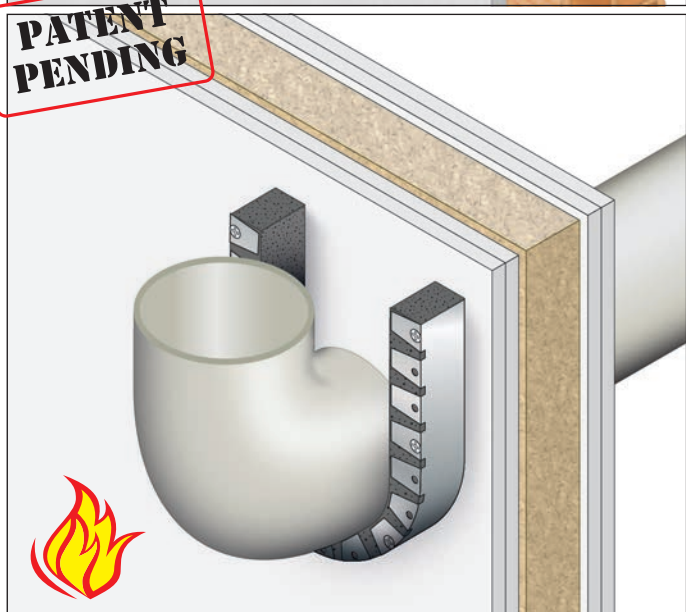

TOPICS:

- Soluzione con **UN SOLO COLLARE**, sul lato esposto al fuoco
- Fissato alla parete **SENZA BARRE FILETTATE** passanti

Rapporto di classificazione: I.G. 380081/4094
I.G. 380080/4093

Norma di prova: EN 1366-3

DESCRIZIONE DI CAPITOLATO

Fornitura e posa in opera di COLLARE APERTO PER TUBAZIONI COMBUSTIBILI "GLOBAL COLLAR PLUS C" senza alette di fissaggio con resistenza al fuoco fino a EI 120 U/C certificata su pareti in muratura o cartongesso, costituito da un guscio metallico in lamierino di acciaio sezione nominale 40x30x0,5 mm contenente strati di guarnizione intumescente a base di grafite sezione nominale 40x2 mm ciascuno, in conformità ai Rapporti di classificazione I.G. 380080/4093 e I.G. 380081/4094.

È necessario misurare il diametro della tubazione da proteggere e, a seconda del diametro stesso, tagliare la quantità necessaria di nastro nel numero di strati previsto dalla tabella. Spezzare una lunghezza di banda

metallica adeguata a contenere il nastro intumescente (vedi tabella). Pre-sagomare la banda metallica attorno al tubo ed adagiare il nastro della lunghezza e nel numero di strati necessari.

Fissare il collare alla parete solo dal lato esposto al fuoco con viti autoperforanti fosfatate nel numero indicato nella tabella. Nel caso di parete in muratura utilizzare turboviti senza uso del tassello. Prima dell'installazione del collare i vuoti/giunti restanti tra la parete ed il tubo penetrante possono essere riempiti con il sigillante "GB-MT", o in alternativa con materiale incombustibile dimensionalmente stabile come calcestruzzo, malta cementizia o di gesso.

SCHEMA DI APPLICAZIONE in relazione al diametro del tubo

| DIAMETRO ESTERNO TUBO mm | 40 | 50 | 63 | 75 | 90 | 110 | 125 | 140 | 160 | 200 | 250 |
|-----------------------------------|-----|-----|-----|-----|-----|-----|-----|-----|-----|-----|-----|
| NUMERO STRATI NASTRO INTUMESCENTE | 3 | 21 | 21 | 21 | 21 | 21 | 21 | 21 | 21 | 21 | 21 |
| LUNGHEZZA LAMIERINO mm | 280 | 360 | 400 | 440 | 480 | 520 | 560 | 600 | 640 | 760 | 920 |
| NUMERO FISSAGGI | 4 | 7 | 7 | 7 | 7 | 7 | 7 | 7 | 7 | 7 | 7 |

Tutte le indicazioni fornite sono soggette a modifiche e sono date solo come guida. Il numero di strati da applicare dipende dal materiale costituente la tubazione. Si prega di consultare il rapporto di classificazione per maggiori dettagli.

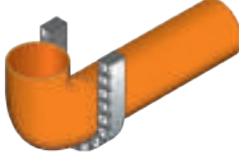
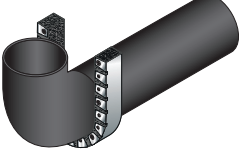
| Tipo di tubo | Diametro tubo (mm) | Spessore tubo (mm) | Parete muratura | Parete cartongesso | N. strati nastro intum. | Isolamento (mm) | Classe di resistenza al fuoco | Certificato |
|---|--------------------|--------------------|-----------------|--------------------|-------------------------|-----------------|-------------------------------|------------------|
| PVC  | 40 | 3,0 | ≥ 120 | ≥ 120 | 3 | senza | Ei 120 U/C | I.G. 380081/4094 |
| | 250 | 14,7 | ≥ 120 | ≥ 120 | 21 | senza | Ei 120 U/C | I.G. 380080/4093 |
| | | | | | | | | |
| PE  | 40 | 3,0 | ≥ 120 | ≥ 120 | 3 | senza | Ei 120 U/C | I.G. 380081/4094 |
| | 250 | 22,0 | ≥ 120 | ≥ 120 | 21 | senza | Ei 120 U/C | I.G. 380080/4093 |
| | | | | | | | | |

PARETI in CALCESTRUZZO, CEMENTO POROSO, MURATURA o CARTONGESSO

TUBI: PVC. PE

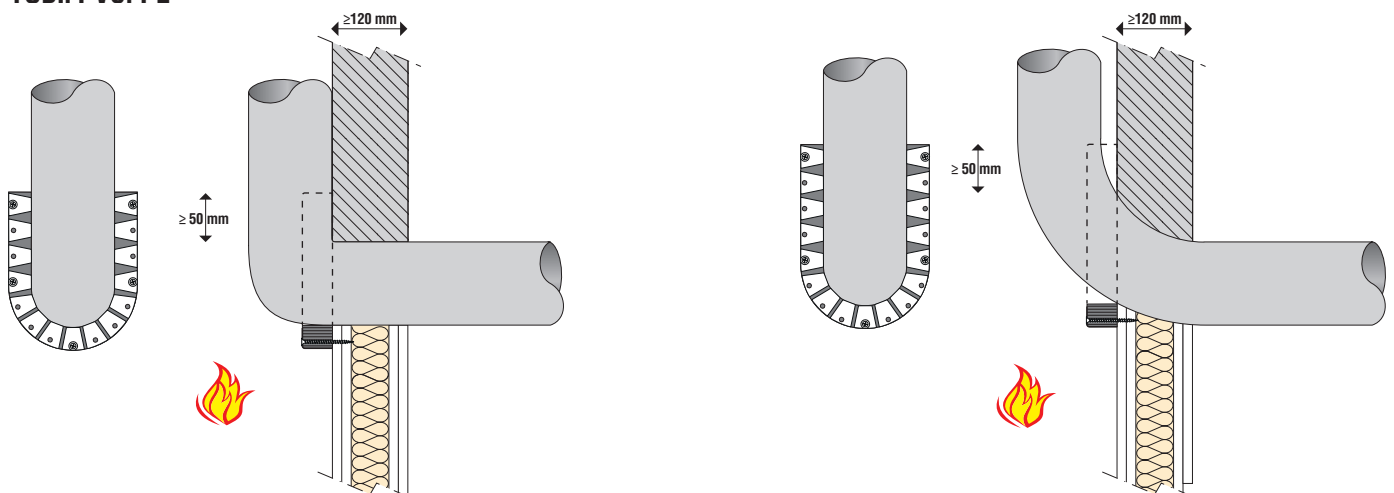



RESISTENZA AL FUOCO: EI 120 U/C

- **Diametri:** fino a 125 mm
- **Tipo di supporto:** parete in muratura spessore ≥ 120 mm o parete in cartongesso spessore ≥ 120 mm
- **Tipo di tubazione:** PVC, PE, PP
- **Prodotto da applicare:** collare universale "GLOBAL COLLAR PLUS C"
- **Fissaggio:** meccanico con viti autoperforanti fosfatate su pareti in cartongesso o con turboviti su muratura
- **Finitura:** non prevista

TOPICS:

- Soluzione con **UN SOLO COLLARE**, sul lato esposto al fuoco
- Fissato alla parete **SENZA BARRE FILETTATE** passanti

Rapporto di classificazione: I.G. 380081/4094
Norma di prova: EN 1366-3

DESCRIZIONE DI CAPITOLATO

Fornitura e posa in opera di COLLARE APERTO PER TUBAZIONI COMBUSTIBILI "GLOBAL COLLAR PLUS C" senza alette di fissaggio con resistenza al fuoco fino a EI 120 U/C certificata su pareti in muratura o cartongesso, costituito da un guscio metallico in lamierino di acciaio sezione nominale 40x30x0,5 mm contenente strati di guarnizione intumescente a base di grafite sezione nominale 40x2 mm ciascuno, in conformità al Rapporto di classificazione I.G. 380081/4094.

È necessario misurare il diametro della tubazione da proteggere e, a seconda del diametro stesso, tagliare la quantità necessaria di nastro nel numero di strati previsto dalla tabella. Spezzare una lunghezza di banda

metallica adeguata a contenere il nastro intumescente (vedi tabella). Pre-sagomare la banda metallica attorno al tubo ed adagiare il nastro della lunghezza e nel numero di strati necessari.

Fissare il collare alla parete solo dal lato esposto al fuoco con viti autoperforanti fosfatate nel numero indicato nella tabella. Nel caso di parete in muratura utilizzare turboviti senza uso del tassello. Prima dell'installazione del collare i vuoti/giunti restanti tra la parete ed il tubo penetrante possono essere riempiti con il sigillante "GB-MT", o in alternativa con materiale incombustibile dimensionalmente stabile come calcestruzzo, malta cementizia o di gesso.

SCHEMA DI APPLICAZIONE in relazione al diametro del tubo

| | | | | | | | | | | |
|-----------------------------------|-----|-----|-----|-----|-----|-----|-----|-----|--|--|
| DIAMETRO ESTERNO TUBO mm | 32 | 40 | 50 | 63 | 75 | 90 | 110 | 125 | | |
| NUMERO STRATI NASTRO INTUMESCENTE | 6 | 6 | 10 | 10 | 10 | 10 | 10 | 10 | | |
| LUNGHEZZA LAMIERINO mm | 200 | 200 | 240 | 280 | 320 | 360 | 400 | 400 | | |
| NUMERO FISSAGGI | 3 | 3 | 5 | 5 | 5 | 5 | 5 | 5 | | |

Tutte le indicazioni fornite sono soggette a modifiche e sono date solo come guida. Il numero di strati da applicare dipende dal materiale costituente la tubazione. Si prega di consultare il rapporto di classificazione per maggiori dettagli.

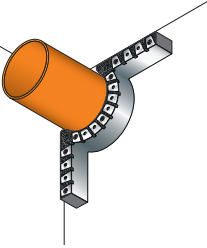
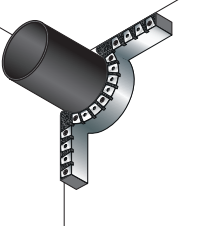
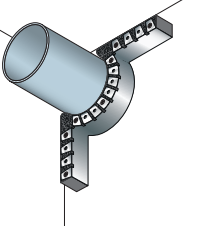
| Tipo di tubo | Diametro tubo (mm) | Spessore tubo (mm) | Parete muratura (mm) | Parete cartongesso (mm) | N. strati nastro intum. | Isolamento (mm) | Classe di resistenza al fuoco | Certificato |
|--|--------------------|--------------------|----------------------|-------------------------|-------------------------|-----------------|-------------------------------|------------------|
| PVC  | 40 | 3,0 | ≥ 120 | ≥ 120 | 6 | senza | EI 120 U/C | I.G. 380081/4094 |
| | 125 | 5,0 | ≥ 120 | ≥ 120 | 10 | senza | EI 120 U/C | |
| PE  | 32 | 3,0 | ≥ 120 | ≥ 120 | 6 | senza | EI 120 U/C | I.G. 380081/4094 |
| | 125 | 5,0 | ≥ 120 | ≥ 120 | 10 | senza | EI 120 U/C | |
| PP  | 125 | 5,0 | ≥ 120 | ≥ 120 | 10 | senza | EI 120 U/C | I.G. 380081/4094 |

PARETI in CALCESTRUZZO, CEMENTO POROSO, MURATURA o CARTONGESSO

TUBI: PVC, PE, PP

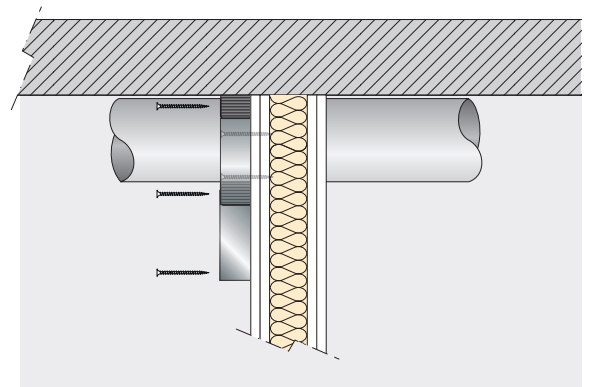
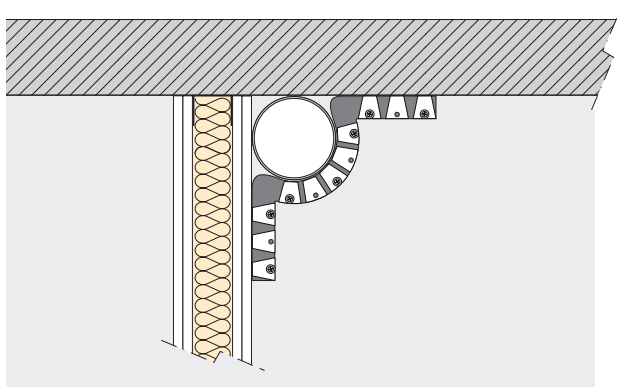

ATTRAVERSAMENTI DI TUBI COMBUSTIBILI

NASTRO TERMOESPANDENTE "GB-T"

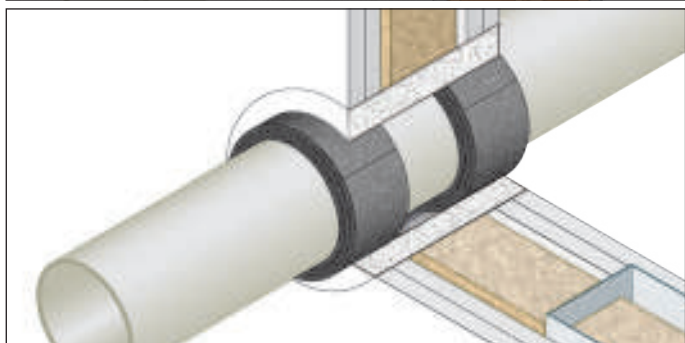
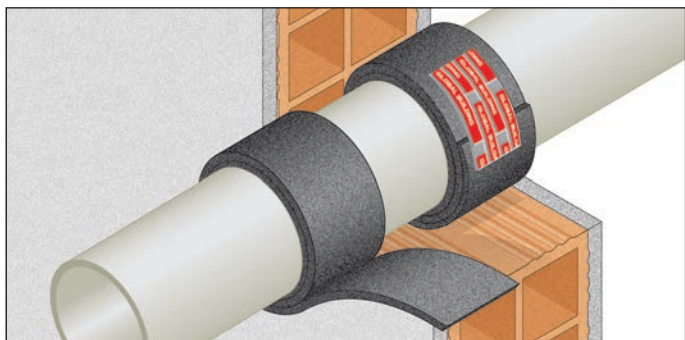

RESISTENZA AL FUOCO: EI 120/240 U/C

- **Diametri:** da 32 a 160 mm
- **Tipo di supporto:** parete in muratura spessore ≥ 100 mm o parete in cartongesso spessore ≥ 100 mm
- **Tipo di tubazione:** PVC, PE, PP, e compositi multistrato
- **Prodotto da applicare:** NASTRO TERMOESPANDENTE "GB-T"
- **Fissaggio:** avvolgimento intorno alla tubazione
- **Finitura:** non prevista

Rapporti di classificazione: ETA 15/0869
Warrington Nr. 14027 B
Norma di prova: EN 1366-3

DESCRIZIONE DI CAPITOLATO

Fornitura e posa in opera di NASTRO TERMOESPANDENTE "GB-T" con resistenza al fuoco EI 120/240 U/C certificata su pareti in muratura o cartongesso, costituito da materiale intumescente larghezza 50 mm, in conformità al rapporto di classificazione ETA 15/0869 e Warrington Nr. 14027B.

Il NASTRO TERMOESPANDENTE "GB-T" deve essere avvolto intorno al tubo da proteggere, fissato con nastro adesivo per congiungerne le

estremità e inserito nel varco rimasto fra la tubazione e il muro. Inserire il nastro su entrambi i lati della parete. È necessario applicare il numero di strati indicati in funzione del diametro della tubazione. La sigillatura della parte esterna può essere chiusa con materiale incombustibile dimensionalmente stabile come calcestruzzo, malta cementizia o di gesso, per tutto lo spessore dell'elemento costruttivo. Per le modalità di applicazione si veda apposito "manuale di posa".

PARETI in CALCESTRUZZO, CEMENTO POROSO, MURATURA o CARTONGESSO

TUBI: PVC, PP, PE e COMPOSITI MULTISTRATO

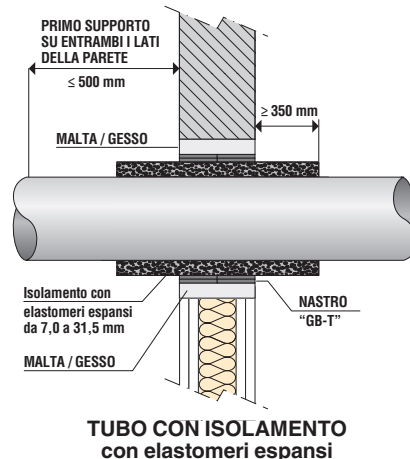
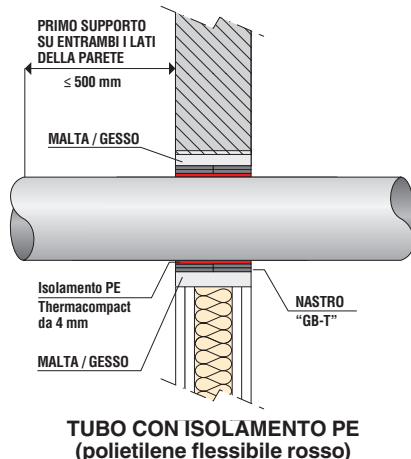
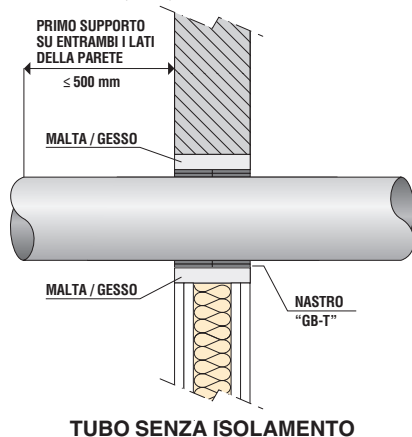

SEQUENZA DI MONTAGGIO

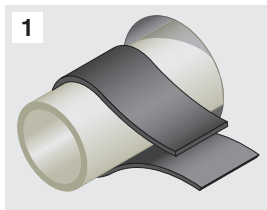

1 Avvolgere la tubazione con il nastro termoespandente "GB-T" rispettando il numero di strati raccomandato.

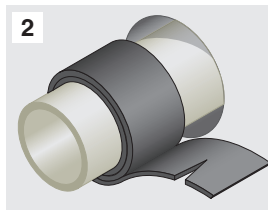

2 Tagliare la parte eccedente del nastro con un cutter.

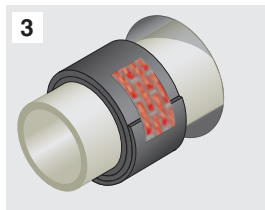

3 Fissare il nastro termoespandente "GB-T" con nastro adesivo.

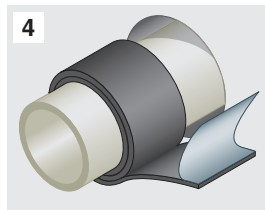

4 Se è del tipo autoadesivo, avvolgere la tubazione togliendo la pellicola sul lato adesivo.

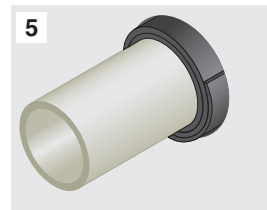

5 Inserire il nastro termoespandente "GB-T" nell'apertura. Inserire una protezione per ogni lato.

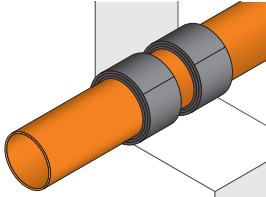
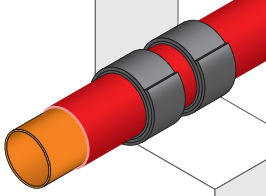
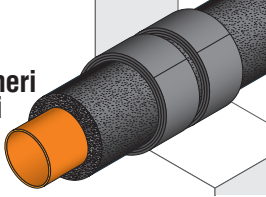
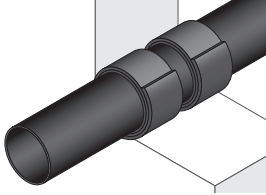
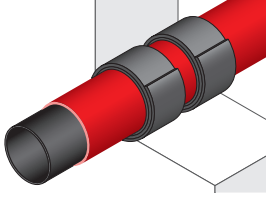
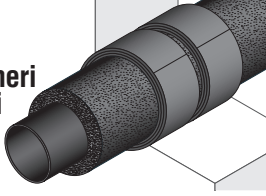
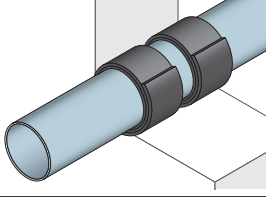
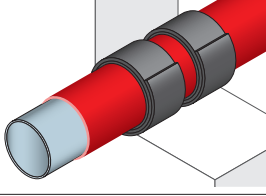
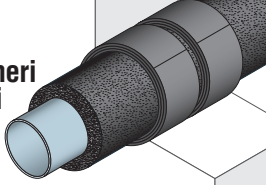
| Tipo di tubo | Diametro tubo (mm) | Spessore tubo (mm) | Parete muratura | Parete cartongesso | N. strati nastro "GB-T" | Isolamento (mm) | Classe di resistenza al fuoco | Certificato |
|--|--------------------|--------------------|-------------------------|--------------------|-------------------------|-----------------|-------------------------------|------------------------|
| PVC-U  | ≤ 50 | 1,8 – 5,6 | ≥ 100 mm | ≥ 100 mm | 2 | senza | EI 120 U/C | ETA-15/0869 |
| | >50 – ≤ 110 | 1,8 – 12,3 | ≥ 100 mm | ≥ 100 mm | 3 | senza | EI 120 U/C | ETA-15/0869 |
| | ≤ 50 | 3,7 | ≥ 150 mm | ---- | 2 | senza | EI 240 U/C | Warrington Nr. 14027 B |
| | ≤ 160 | 4,7 | ≥ 550 kg/m ³ | ---- | 6 | senza | EI 240 U/C | Warrington Nr. 14027 B |
| PVC-U + PE  | ≤ 50 | 1,8 – 5,6 | ≥ 100 mm | ≥ 100 mm | 3 | 4 | EI 120 U/C | ETA-15/0869 |
| | >50 – ≤ 110 | 1,8 – 2,2 | ≥ 100 mm | ≥ 100 mm | 4 | 4 | EI 120 U/C | ETA-15/0869 |
| | >50 – ≤ 110 | 2,2 – 12,3 | ≥ 100 mm | ≥ 100 mm | 3 | 4 | EI 120 U/C | ETA-15/0869 |
| PVC-U + elastomeri espansi  | ≤ 50 | 1,8 – 5,6 | ≥ 100 mm | ≥ 100 mm | 3 | fino a 9,5 | EI 120 U/C | ETA-15/0869 |
| | >50 – ≤ 110 | 5,6 – 12,3 | ≥ 100 mm | ≥ 100 mm | 3 | fino a 9,5 | EI 120 U/C | ETA-15/0869 |
| | ≤ 50 | 1,8 – 5,6 | ≥ 100 mm | ≥ 100 mm | 3 | fino a 31,5 | EI 120 U/C | ETA-15/0869 |
| | >50 – ≤ 110 | 1,8 – 2,7 | ≥ 100 mm | ≥ 100 mm | 3 | da 17 a 18 | EI 120 U/C | ETA-15/0869 |
| | >50 – ≤ 110 | 1,8 – 12,3 | ≥ 100 mm | ≥ 100 mm | 4 | fino a 31,5 | EI 120 U/C | ETA-15/0869 |
| PE-HD  | ≤ 50 | 1,8 | ≥ 100 mm | ≥ 100 mm | 2 | senza | EI 120 U/C | ETA-15/0869 |
| | >50 – ≤ 110 | 1,8 – 10,0 | ≥ 100 mm | ≥ 100 mm | 3 | senza | EI 120 U/C | ETA-15/0869 |
| | ≤ 50 | 4,6 | ≥ 150 mm | ---- | 2 | senza | EI 240 U/C | Warrington Nr. 14027 B |
| | ≤ 110 | 6,3 | ≥ 550 kg/m ³ | ---- | 4 | senza | EI 240 U/C | Warrington Nr. 14027 B |
| PE-HD + PE  | ≤ 50 | 1,8 | ≥ 100 mm | ≥ 100 mm | 3 | 4 | EI 120 U/C | ETA-15/0869 |
| | >50 – ≤ 110 | 1,8 – 10,0 | ≥ 100 mm | ≥ 100 mm | 3 | 4 | EI 120 U/C | ETA-15/0869 |
| PE-HD + elastomeri espansi  | ≤ 50 | 1,8 | ≥ 100 mm | ≥ 100 mm | 3 | fino a 9,5 | EI 120 U/C | ETA-15/0869 |
| | >50 – ≤ 110 | 1,8 – 10,0 | ≥ 100 mm | ≥ 100 mm | 3 | fino a 9,5 | EI 120 U/C | ETA-15/0869 |
| | ≤ 110 | 1,8 – 10,0 | ≥ 100 mm | ≥ 100 mm | 4 | fino a 31,5 | EI 120 U/C | ETA-15/0869 |
| PP  | ≤ 50 | 1,8 | ≥ 100 mm | ≥ 100 mm | 2 | senza | EI 120 U/C | ETA-15/0869 |
| | >50 – ≤ 110 | 1,8 – 10,0 | ≥ 100 mm | ≥ 100 mm | 3 | senza | EI 120 U/C | ETA-15/0869 |
| PP + PE  | ≤ 50 | 1,8 | ≥ 100 mm | ≥ 100 mm | 2 | 4 | EI 120 U/C | ETA-15/0869 |
| | >50 – ≤ 110 | 1,8 – 10,0 | ≥ 100 mm | ≥ 100 mm | 3 | 4 | EI 120 U/C | ETA-15/0869 |
| PP + elastomeri espansi  | ≤ 50 | 1,8 | ≥ 100 mm | ≥ 100 mm | 3 | fino a 9,5 | EI 120 U/C | ETA-15/0869 |
| | >50 – ≤ 75 | 1,8 – 10,0 | ≥ 100 mm | ≥ 100 mm | 3 | fino a 9,5 | EI 120 U/C | ETA-15/0869 |
| | ≤ 110 | 1,8 – 10,0 | ≥ 100 mm | ≥ 100 mm | 4 | fino a 31,5 | EI 120 U/C | ETA-15/0869 |

ATTRAVERSAMENTO PARETI

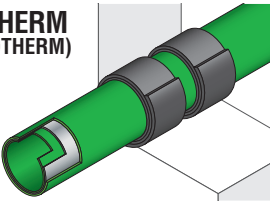
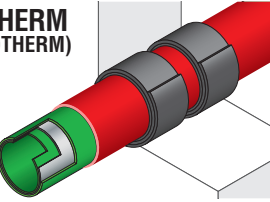
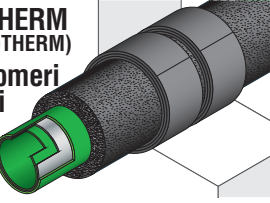
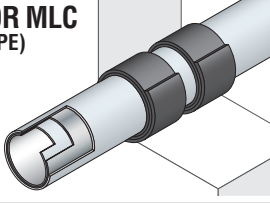
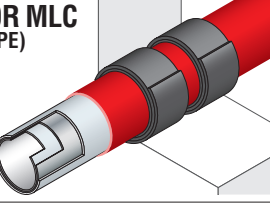
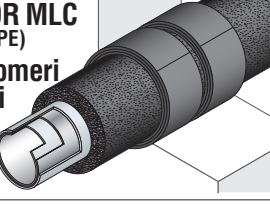
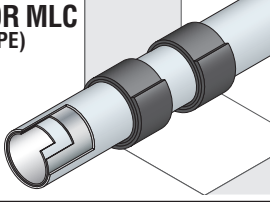
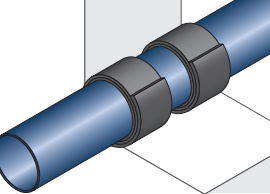
| Tipo di tubo | Diametro tubo (mm) | Spessore tubo (mm) | Parete muratura | Parete cartongesso | N. strati nastro "GB-T" | Isolamento (mm) | Classe di resistenza al fuoco | Certificato |
|---|--------------------|--------------------|-----------------------------------|--------------------|-------------------------|-----------------|-------------------------------|------------------------|
| AQUATHERM (ex FUSIOTHERM)  | ≤ 40 | 5,6 | ≥ 100 mm | ≥ 100 mm | 2 | senza | EI 120 U/C | ETA-15/0869 |
| | > 40 – ≤ 75 | 5,6 – 10,4 | ≥ 100 mm | ≥ 100 mm | 3 | senza | EI 120 U/C | ETA-15/0869 |
| | > 40 – ≤ 110 | 10,4 – ≤ 15,2 | ≥ 100 mm | ≥ 100 mm | 4 | senza | EI 120 U/C | ETA-15/0869 |
| AQUATHERM (ex FUSIOTHERM) + PE  | ≤ 40 | 5,6 | ≥ 100 mm | ≥ 100 mm | 2 | 4 | EI 120 U/C | ETA-15/0869 |
| | > 40 – ≤ 75 | 5,6 – 10,4 | ≥ 100 mm | ≥ 100 mm | 3 | 4 | EI 120 U/C | ETA-15/0869 |
| | > 40 – ≤ 110 | 10,4 – ≤ 15,2 | ≥ 100 mm | ≥ 100 mm | 4 | 4 | EI 120 U/C | ETA-15/0869 |
| AQUATHERM (ex FUSIOTHERM) + elastomeri espansi  | ≤ 40 | 5,6 | ≥ 100 mm | ≥ 100 mm | 2 | fino a 31,5 | EI 120 U/C | ETA-15/0869 |
| | > 40 – ≤ 75 | 5,6 – 10,4 | ≥ 100 mm | ≥ 100 mm | 3 | fino a 31,5 | EI 120 U/C | ETA-15/0869 |
| | > 40 – ≤ 110 | 10,4 – ≤ 15,2 | ≥ 150 mm | ≥ 100 mm | 4 | fino a 31,5 | EI 120 U/C | ETA-15/0869 |
| UPONOR MLC (ex UNIPIPE)  | ≤ 40 | 5,6 | ≥ 100 mm | ≥ 100 mm | 2 | senza | EI 120 U/C | ETA-15/0869 |
| | > 40 – ≤ 75 | 5,6 – 10,4 | ≥ 100 mm | ≥ 100 mm | 4 | senza | EI 120 U/C | ETA-15/0869 |
| | > 40 – ≤ 110 | 10,4 – ≤ 15,2 | ≥ 100 mm | ≥ 100 mm | 5 | senza | EI 120 U/C | ETA-15/0869 |
| UPONOR MLC (ex UNIPIPE) + PE  | ≤ 40 | 5,6 | ≥ 100 mm | ≥ 100 mm | 2 | 4 | EI 120 U/C | ETA-15/0869 |
| | > 40 – ≤ 75 | 5,6 – 10,4 | ≥ 100 mm | ≥ 100 mm | 3 | 4 | EI 120 U/C | ETA-15/0869 |
| | > 40 – ≤ 110 | 10,4 – ≤ 15,2 | ≥ 100 mm | ≥ 100 mm | 4 | 4 | EI 120 U/C | ETA-15/0869 |
| UPONOR MLC (ex UNIPIPE) + elastomeri espansi  | ≤ 40 | 5,6 | ≥ 100 mm | ≥ 100 mm | 2 | fino a 31,5 | EI 120 U/C | ETA-15/0869 |
| | > 40 – ≤ 75 | 5,6 – 10,4 | ≥ 100 mm | ≥ 100 mm | 3 | fino a 31,5 | EI 120 U/C | ETA-15/0869 |
| | > 40 – ≤ 110 | 10,4 – ≤ 15,2 | ≥ 100 mm | ≥ 100 mm | 4 | fino a 31,5 | EI 120 U/C | ETA-15/0869 |
| UPONOR MLC (ex UNIPIPE)  | > 40 – ≤ 110 | 10,4 – ≤ 15,2 | ≥ 120 mm | ≥ 120 mm | 4 | senza | EI 120 U/C | ETA-15/0869 |
| ABS  | ≤ 50 | 3 | ≥ 150 mm 550 kg/m ³ | --- | 2 | senza | EI 240 U/C | Warrington Nr. 14027 B |

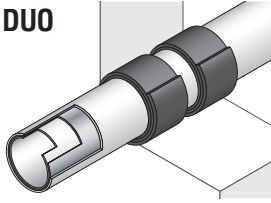
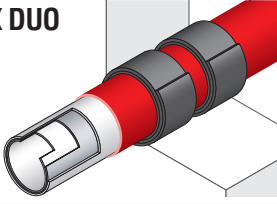
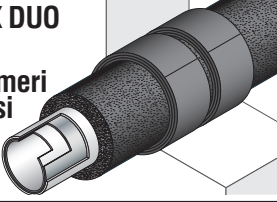
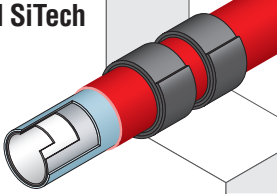
| Tipo di tubo | Diametro tubo (mm) | Spessore tubo (mm) | Parete muratura | Parete cartongesso | N. strati nastro "GB-T" | Isolamento (mm) | Classe di resistenza al fuoco | Certificato |
|--|--------------------|--------------------|-----------------|--------------------|-------------------------|-----------------|-------------------------------|-------------|
| ALPEX DUO  | ≤ 40 | 3,5 | ≥ 100 mm | ≥ 100 mm | 2 | senza | EI 120 U/C | ETA-15/0869 |
| | >40 – ≤ 75 | 3,5 – 5,0 | ≥ 100 mm | ≥ 100 mm | 3 | senza | EI 120 U/C | ETA-15/0869 |
| ALPEX DUO + PE  | ≤ 40 | 3,5 | ≥ 100 mm | ≥ 100 mm | 2 | 4 | EI 120 U/C | ETA-15/0869 |
| | >40 – ≤ 75 | 3,5 – 5,0 | ≥ 100 mm | ≥ 100 mm | 4 | da 25,0 a 31,5 | EI 120 U/C | ETA-15/0869 |
| ALPEX DUO + elastomeri espansi  | ≤ 40 | 3,5 | ≥ 100 mm | ≥ 100 mm | 2 | fino a 31,5 | EI 120 U/C | ETA-15/0869 |
| | >40 – ≤ 75 | 3,5 – 5,0 | ≥ 100 mm | ≥ 100 mm | 4 | da 25,0 a 31,5 | EI 120 U/C | ETA-15/0869 |
| | >40 – ≤ 75 | 3,5 – 5,0 | ≥ 100 mm | ≥ 100 mm | 5 | fino a 31,5 | EI 120 U/C | ETA-15/0869 |
| WAVIN SiTech + PE  | ≤ 50 | 2,0 | ≥ 100 mm | ≥ 100 mm | 2 | 4 | EI 120 U/C | ETA-15/0869 |
| | >50 – ≤ 75 | 2,0 – 2,55 | ≥ 100 mm | ≥ 100 mm | 3 | 4 | EI 120 U/C | ETA-15/0869 |
| | >50 – ≤ 90 | 2,0 – 3,05 | ≥ 100 mm | ≥ 100 mm | 4 | 4 | EI 120 U/C | ETA-15/0869 |
| | >50 – ≤ 110 | 2,0 – 3,7 | ≥ 100 mm | ≥ 100 mm | 5 | 4 | EI 120 U/C | ETA-15/0869 |

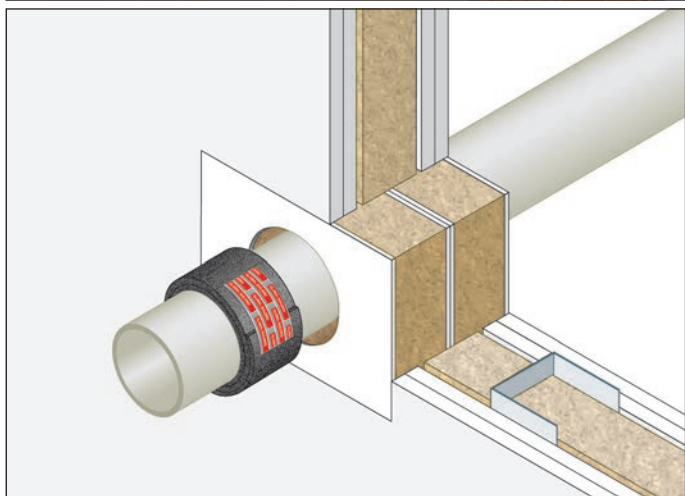
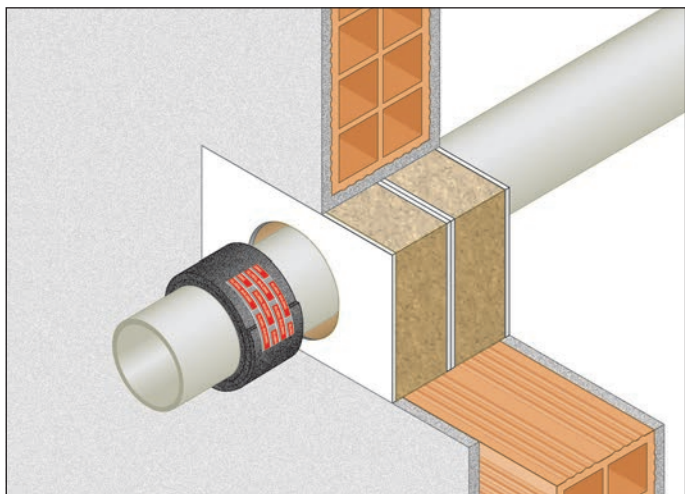

DESCRIZIONE DI CAPITOLATO

Fornitura e posa in opera di protezione di attraversamento di tubazioni combustibili con resistenza al fuoco EI 90/120 U/U certificata su pareti in muratura o cartongesso, costituita da NASTRO TERMOESPANDENTE "GB-T", composto da materiale intumescente larghezza 50 mm e da PANNELLI "GB-P" semirigidi in fibra minerale (densità 150 kg/m³) trattati su ambo i lati con uno strato di stucco antincendio, per uno spessore del pannello di 60 mm, in conformità ai rapporti di classificazione ETA 15/0869 ed IBS 13050709-3.

È necessario rilevare le dimensioni e la forma sia dell'apertura da sigillare che della tubazione attraversante, riportarle sui PANNELLI "GB-P" e provvedere al taglio degli stessi mediante seghetti da cantiere o cutter, avendo cura di lasciare la sagoma leggermente abbondante rispetto alle dimensioni del varco da sigillare. Stendere una piccola quantità di SIGILLANTE ANTINCENDIO "GB-MT" sui fianchi della sagoma o direttamente sul bordo interno della parete ove verrà applicata la sagoma.

RESISTENZA AL FUOCO: EI 90/120 U/U

- **Diametri:** fino a 160 mm
- **Tipo di supporto:** parete in muratura spessore ≥ 100 mm o parete in cartongesso spessore ≥ 100 mm
- **Tipo di tubazione:** combustibile
- **Prodotto da applicare:** PANNELLI "GB-P" e NASTRO TERMOESPANDENTE "GB-T"
- **Fissaggio:** inserimento nel varco dei PANNELLI "GB-P", sigillatura con SIGILLANTE ANTINCENDIO "GB-MT" e avvolgimento del NASTRO TERMOESPANDENTE "GB-T" attorno alla tubazione
- **Finitura:** non prevista

Rapporto di classificazione: ETA 15/0869 e IBS 13050709-3
Norma di prova: EN 1366-3

Applicare la sagoma ed inserirla nel varco per "interferenza". Rasare le giunzioni con una spatola utilizzando il SIGILLANTE ANTINCENDIO "GB-MT".

È necessario posizionare due PANNELLI "GB-P" accostati tra loro. Il NASTRO TERMOESPANDENTE "GB-T" deve essere avvolto intorno al tubo da proteggere, fissato con nastro adesivo per congiungerne le estremità e inserito nel varco rimasto fra la tubazione ed i PANNELLI "GB-P".

Inserire il nastro su entrambi i lati della parete. È necessario applicare il numero di strati indicati in funzione del diametro della tubazione.

Per attraversamenti su pareti in cartongesso è necessario rivestire i lati interni del varco con lastre in gesso rivestito per uno spessore di almeno 20 mm.

Per le modalità di applicazione si veda apposito "manuale di posa".

TUBI: PVC, PE, PP, ALPEX DUO

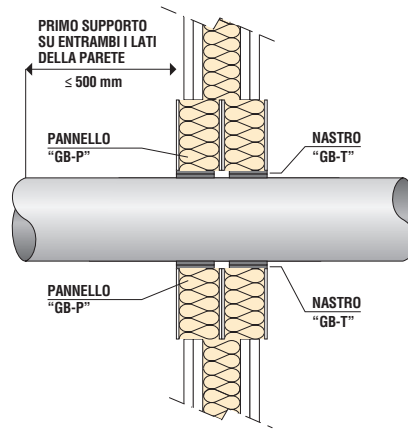
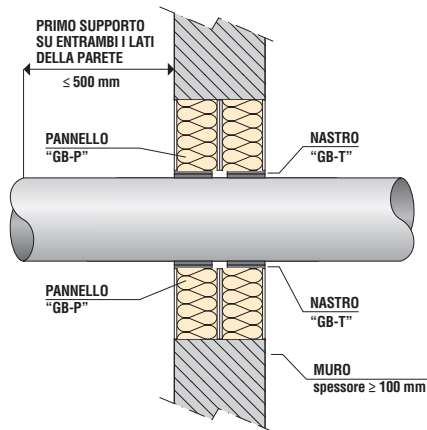

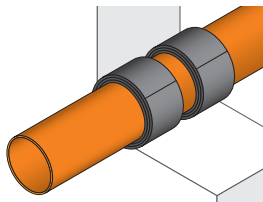
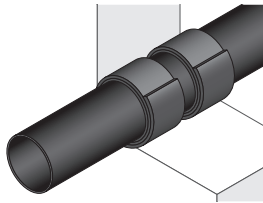
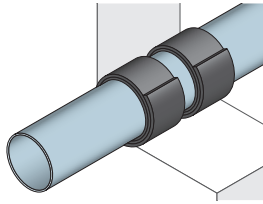
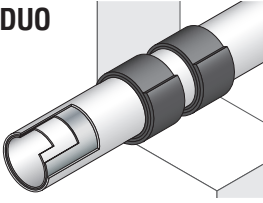
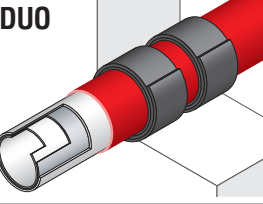
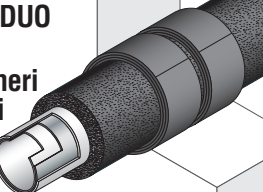
| Tipo di tubo | Diametro tubo (mm) | Spessore tubo (mm) | Parete muratura | Parete cartongesso | N. strati nastro intum. | Isolamento (mm) | Classe di resistenza al fuoco | Certificato |
|--|--------------------|--------------------|----------------------|----------------------|-------------------------|-----------------|-------------------------------|----------------|
| PVC  | 50 | 2,4 | $\geq 100\text{ mm}$ | $\geq 100\text{ mm}$ | 2 | senza | EI 120 U/U | ETA-15/0869 |
| | 75 | 3,6 | $\geq 100\text{ mm}$ | $\geq 100\text{ mm}$ | 3 | senza | EI 120 U/U | ETA-15/0869 |
| | 110 | 5,3 | $\geq 100\text{ mm}$ | $\geq 100\text{ mm}$ | 4 | senza | EI 120 U/U | ETA-15/0869 |
| | $> 110 \leq 160$ | 1,8–9,1 | $\geq 100\text{ mm}$ | $\geq 100\text{ mm}$ | 6 | senza | EI 90 U/U | IBS 13050709-3 |
| PE  | ≤ 50 | 1,8–9,1 | $\geq 100\text{ mm}$ | $\geq 100\text{ mm}$ | 2 | senza | EI 120 U/U | IBS 13050709-3 |
| | $> 50 \leq 75$ | 1,8–9,1 | $\geq 100\text{ mm}$ | $\geq 100\text{ mm}$ | 3 | senza | EI 120 U/U | IBS 13050709-3 |
| | $> 75 \leq 110$ | 1,8–9,1 | $\geq 100\text{ mm}$ | $\geq 100\text{ mm}$ | 4 | senza | EI 120 U/U | IBS 13050709-3 |
| | $> 110 \leq 160$ | 1,8–9,1 | $\geq 100\text{ mm}$ | $\geq 100\text{ mm}$ | 6 | senza | EI 90 U/U | IBS 13050709-3 |
| PP  | 50 | 2,9 | $\geq 100\text{ mm}$ | $\geq 100\text{ mm}$ | 2 | senza | EI 120 U/U | ETA-15/0869 |
| | 75 | 4,3 | $\geq 100\text{ mm}$ | $\geq 100\text{ mm}$ | 3 | senza | EI 120 U/U | ETA-15/0869 |
| | 160 | 9,1 | $\geq 100\text{ mm}$ | $\geq 100\text{ mm}$ | 6 | senza | EI 120 U/U | ETA-15/0869 |
| | $> 110 \leq 160$ | 1,8–9,1 | $\geq 100\text{ mm}$ | $\geq 100\text{ mm}$ | 6 | senza | EI 120 U/U | IBS 13050709-3 |
| ALPEX DUO  | ≤ 40 | 3,5 | $\geq 100\text{ mm}$ | $\geq 100\text{ mm}$ | 2 | senza | EI 120 U/C | ETA-15/0869 |
| | $> 40 - \leq 75$ | 3,5–5,0 | $\geq 100\text{ mm}$ | $\geq 100\text{ mm}$ | 3 | senza | EI 120 U/C | ETA-15/0869 |
| ALPEX DUO + PE  | $> 40 - \leq 75$ | 3,5–5,0 | $\geq 100\text{ mm}$ | $\geq 100\text{ mm}$ | 3 | 4 | EI 90 U/C | ETA-15/0869 |
| | $> 40 - \leq 75$ | 3,5–5,0 | $\geq 100\text{ mm}$ | $\geq 100\text{ mm}$ | 5 | 4 | EI 120 U/C | ETA-15/0869 |
| ALPEX DUO + elastomeri espansi  | $> 40 - \leq 75$ | 3,5–5,0 | $\geq 100\text{ mm}$ | $\geq 100\text{ mm}$ | 3 | fino a 9,5 | EI 120 U/C | ETA-15/0869 |
| | $> 40 - \leq 75$ | 3,5–5,0 | $\geq 100\text{ mm}$ | $\geq 100\text{ mm}$ | 4 | fino a 31,5 | EI 120 U/C | ETA-15/0869 |

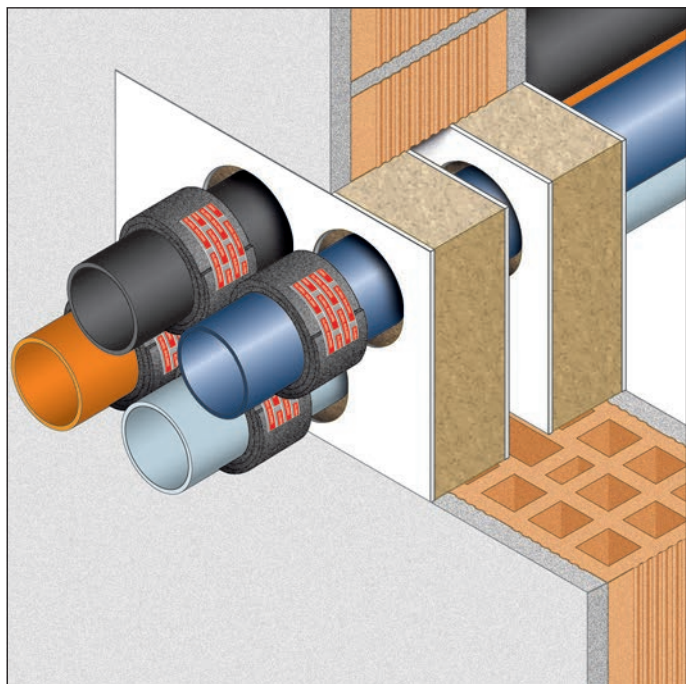

DESCRIZIONE DI CAPITOLATO

Fornitura e posa in opera di protezione di attraversamento di tubazioni combustibili in PVC, PE, PP e ABS con resistenza al fuoco EI 240 certificata su pareti in muratura con spessore ≥ 150 mm, costituita da NASTRO TERMOESPANDENTE "GB-T", composto da materiale intumescente larghezza 50 mm e da PANNELLI "GB-P" semirigidi in fibra minerale (densità 150 kg/m^3) trattati su ambo i lati con uno strato di stucco antincendio, per uno spessore del pannello di 60 mm, in conformità ai rapporti di classificazione ETA 16/0303

È necessario rilevare le dimensioni e la forma sia dell'apertura da sigillare che delle tubazioni attraversanti, riportarle sui PANNELLI "GB-P" e provvedere al taglio degli stessi mediante seghetti da cantiere o cutter, avendo cura di lasciare la sagoma leggermente abbondante rispetto alle dimensioni del varco da sigillare.

RESISTENZA AL FUOCO: EI 240

- **Diametri:** fino a 160 mm
- **Tipo di supporto:** parete in muratura spessore 150 mm
- **Tipo di tubazione:** PVC, PE, PP, ABS
- **Prodotto da applicare:** PANNELLI "GB-P" e NASTRO TERMOESPANDENTE "GB-T"
- **Fissaggio:** inserimento nel varco dei PANNELLI "GB-P", sigillatura con SIGILLANTE ANTINCENDIO "GB-MT" e avvolgimento del NASTRO TERMOESPANDENTE "GB-T" attorno alla tubazione
- **Finitura:** non prevista
- **Nota:** la percentuale di superficie degli attraversamenti non deve superare il 60% della superficie del varco

Rapporto di classificazione: ETA 16/0303
Norma di prova: EN 1366-3

Stendere una piccola quantità di SIGILLANTE ANTINCENDIO "GB-MT" sui fianchi della sagoma o direttamente sul bordo interno della parete ove verrà applicata la sagoma.

Applicare la sagoma ed inserirla nel varco per "interferenza" e rasare le giunzioni con una spatola utilizzando il SIGILLANTE "GB-MT".

È necessario posizionare due PANNELLI "GB-P" a filo dei due lati della parete.

Il NASTRO TERMOESPANDENTE "GB-T" deve essere avvolto intorno ai tubi da proteggere, fissato con nastro adesivo per congiungerne le estremità e inserito nel varco rimasto fra le tubazioni ed i PANNELLI "GB-P".

Inserire il nastro su entrambi i lati della parete.

È necessario applicare il numero di strati indicati in funzione del diametro della tubazione (vedi tabella).

Per le modalità di applicazione si veda apposito "manuale di posa".

DIMENSIONI MASSIME VARCO

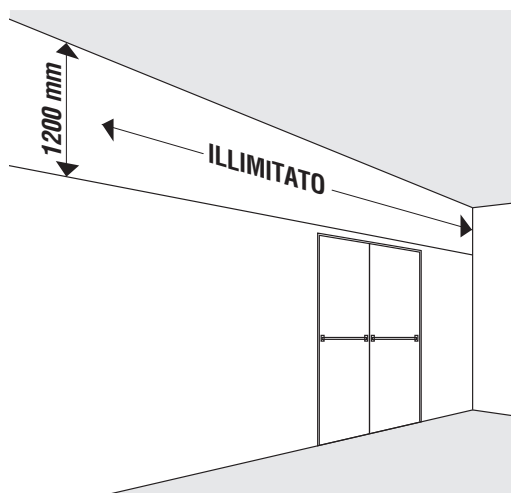

RISPETTO DELLE DISTANZE MINIME

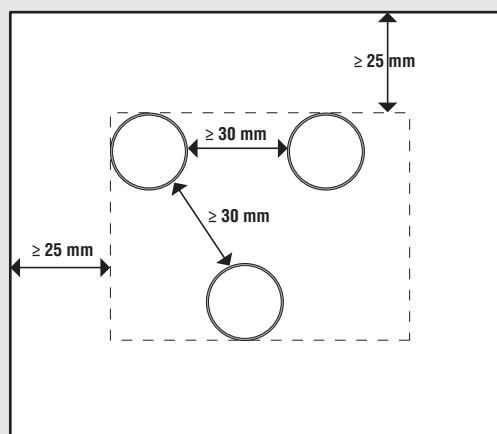

Distanza minima tra tubo e bordi pannello "GB-P" 25 mm.
Distanza minima tra tubo e tubo 30 mm.

SPESSORE PARETE 150 mm

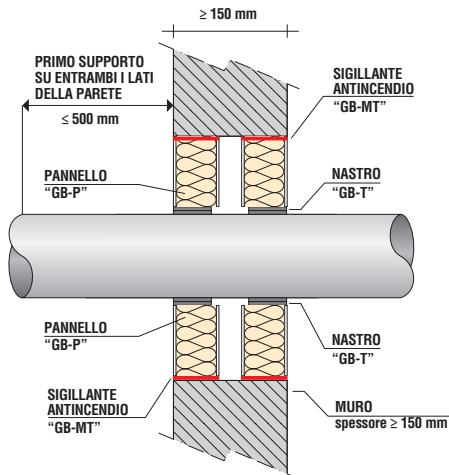

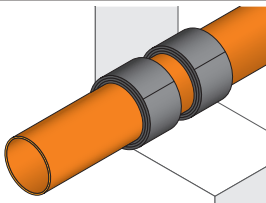
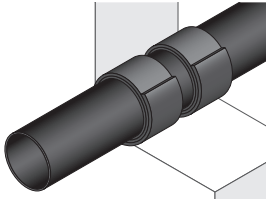
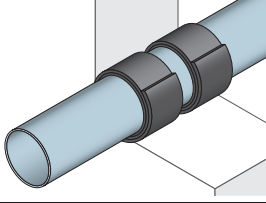
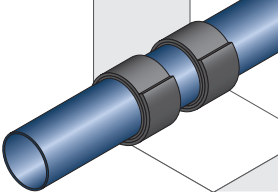
| Tipo di tubo | Diametro tubo (mm) | Spessore tubo (mm) | Spessore parete | Dimensioni varco (mm) | Numero pannelli "GB-P" | N. strati nastro "GB-T" | Classe di resistenza al fuoco | Certificato |
|---|--------------------|--------------------|-----------------|---------------------------|------------------------|-------------------------|-------------------------------|-------------|
| PVC  | ≤ 40 | 1,9 – 3,0 | 150 mm | illimitata x altezza 1200 | 2 | 1 | EI 240 U/C | ETA-16/0303 |
| | ≤ 110 | 2,7 – 6,5 | 150 mm | | 2 | 2 | EI 240 U/C | ETA-16/0303 |
| | ≤ 125 | 4,7 – 7,4 | 150 mm | | 2 | 4 | EI 240 U/C | ETA-16/0303 |
| | ≤ 160 | 4,0 – 9,5 | 150 mm | | 2 | 6 | EI 240 U/C | ETA-16/0303 |
| PE  | ≤ 40 | 2,4 – 4,6 | 150 mm | illimitata x altezza 1200 | 2 | 1 | EI 240 U/C | ETA-16/0303 |
| | ≤ 110 | 3,4 – 10,0 | 150 mm | | 2 | 2 | EI 240 U/C | ETA-16/0303 |
| | ≤ 125 | 3,9 – 7,4 | 150 mm | | 2 | 4 | EI 240 U/C | ETA-16/0303 |
| | ≤ 160 | 4,9 – 9,5 | 150 mm | | 2 | 6 | EI 240 U/C | ETA-16/0303 |
| PP  | ≤ 40 | 1,8 – 5,5 | 150 mm | illimitata x altezza 1200 | 2 | 1 | EI 240 U/C | ETA-16/0303 |
| | ≤ 110 | 2,7 – 10,0 | 150 mm | | 2 | 2 | EI 240 C/C | ETA-16/0303 |
| | ≤ 125 | 3,1 – 11,4 | 150 mm | | 2 | 4 | EI 240 C/C | ETA-16/0303 |
| | ≤ 160 | 4,9 – 14,6 | 150 mm | | 2 | 6 | EI 240 C/C | ETA-16/0303 |
| ABS  | ≤ 40 | 2,4 – 4,6 | 150 mm | illimitata x altezza 1200 | 2 | 1 | EI 240 U/C | ETA-16/0303 |
| | ≤ 110 | 3,4 – 10,0 | 150 mm | | 2 | 2 | EI 240 U/C | ETA-16/0303 |
| | ≤ 125 | 3,9 – 7,4 | 150 mm | | 2 | 4 | EI 240 U/C | ETA-16/0303 |
| | ≤ 160 | 4,9 – 9,5 | 150 mm | | 2 | 6 | EI 240 U/C | ETA-16/0303 |

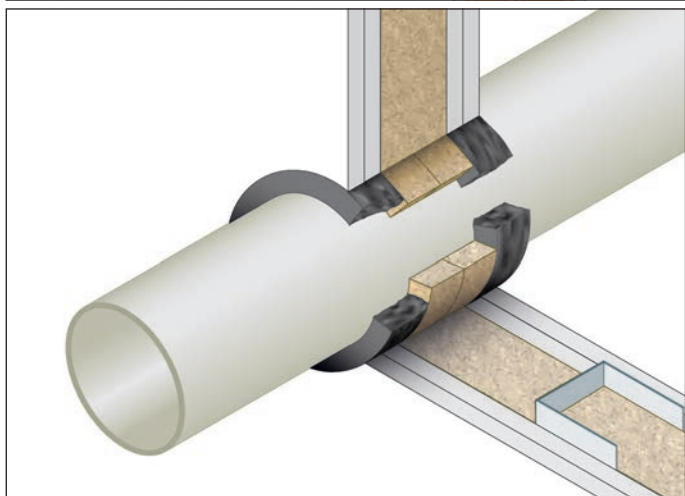
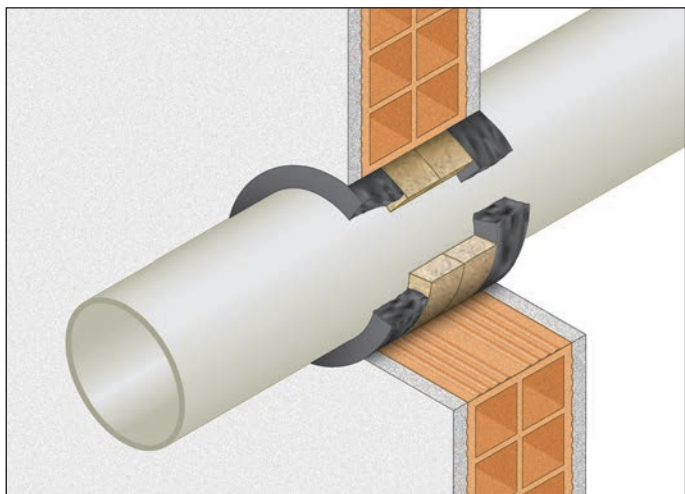

RESISTENZA AL FUOCO: EI 60/120 U/C

- **Diametri:** fino a 110 mm
- **Tipo di supporto:** parete in muratura spessore ≥ 100 mm o parete in cartongesso spessore ≥ 100 mm
- **Tipo di tubazione:** PVC, PE, PP, ABS
- **Prodotto da applicare:** SIGILLANTE "GB-MT GRAPHITE"
- **Fissaggio:** a mezzo di apposita pistola
- **Finitura:** è possibile la verniciatura

Rapporto di classificazione: ETA 17/0820
Norma di prova: EN 1366-3

DESCRIZIONE DI CAPITOLATO

Fornitura e posa in opera di SIGILLANTE ANTINCENDIO "GB-MT GRAPHITE" con resistenza al fuoco EI 60/120 U/C certificata su pareti in muratura e cartongesso con spessore ≥ 100 mm, per la sigillatura di attraversamenti di tubazioni combustibili in PVC, PE, PP e ABS, in conformità al rapporto di classificazione ETA 17/0820.

Il SIGILLANTE ANTINCENDIO "GB-MT GRAPHITE" sarà applicato a mezzo apposita pistola su entrambi i lati della parete per una profondità di almeno 25 mm ed una ampiezza massima di 30 mm previo inserimento su entrambi i lati di uno strato in lana di roccia spessore 25 mm e densità 35 kg/m^3 (vedi tabella). Per le modalità di applicazione si veda apposito "manuale di posa".

TUBI: PVC, PE, PP, ABS

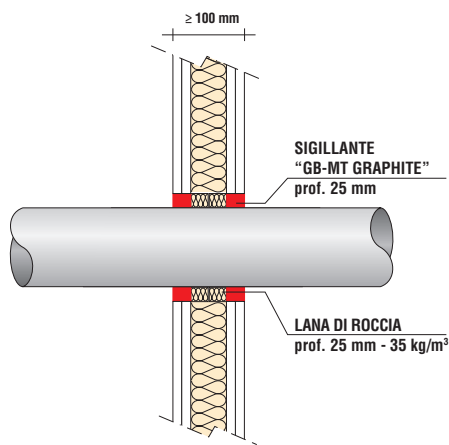
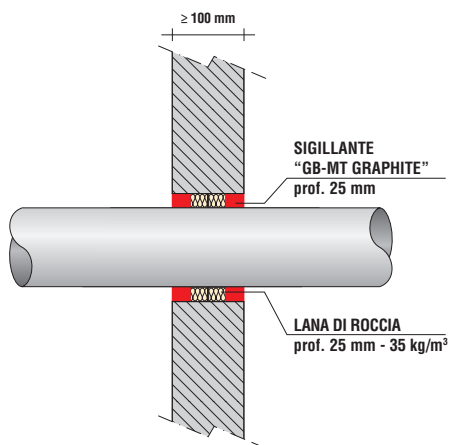

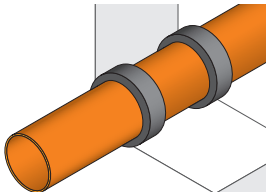
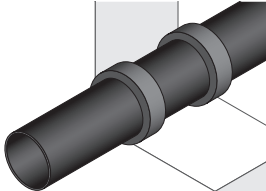
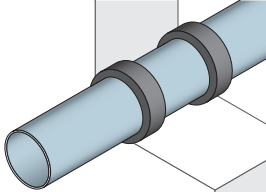
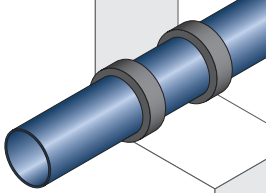
| Tipo di tubo | Diametro tubo (mm) | Spessore tubo (mm) | Parete muratura o cartongesso | Luce varco (mm) | Profondità sigillante | Classe di resistenza al fuoco | Certificato |
|---|--------------------|--------------------|-------------------------------|-----------------|-------------------------|-------------------------------|-------------|
| PVC  | da 40 | 1,9 - 3,7 | ≥ 100 mm | 10 - 30 | 25 mm su ambo i lati | EI 120 U/C | ETA 17/0820 |
| | a 110 | 2,7 - 6,6 | ≥ 100 mm | 10 - 30 | | EI 120 U/C | ETA 17/0820 |
| PE  | 40 | 2,4 - 3,7 | ≥ 100 mm | 10 - 30 | 25 mm su ambo i lati | EI 120 U/C | ETA 17/0820 |
| | da 40 | 2,4 - 3,7 | ≥ 100 mm | 10 - 30 | | EI 60 U/C | ETA 17/0820 |
| | a 110 | 4,3 - 10,0 | ≥ 100 mm | 10 - 30 | | EI 90 U/C | ETA 17/0820 |
| | 110 | 4,3 - 10,0 | ≥ 100 mm | 10 - 30 | | EI 90 U/C | ETA 17/0820 |
| PP  | 110 | 6,6 | ≥ 100 mm | 30 | 25 mm su ambo i lati | EI 120 U/C | ETA 17/0820 |
| ABS  | 40 | 2,4 - 3,7 | ≥ 100 mm | 10 - 30 | 25 mm su ambo i lati | EI 120 U/C | ETA 17/0820 |
| | da 40 | 2,4 - 3,7 | ≥ 100 mm | 10 - 30 | | EI 60 U/C | ETA 17/0820 |
| | a 110 | 4,3 - 10,0 | ≥ 100 mm | 10 - 30 | | EI 90 U/C | ETA 17/0820 |
| | 110 | 4,3 - 10,0 | ≥ 100 mm | 10 - 30 | | EI 90 U/C | ETA 17/0820 |

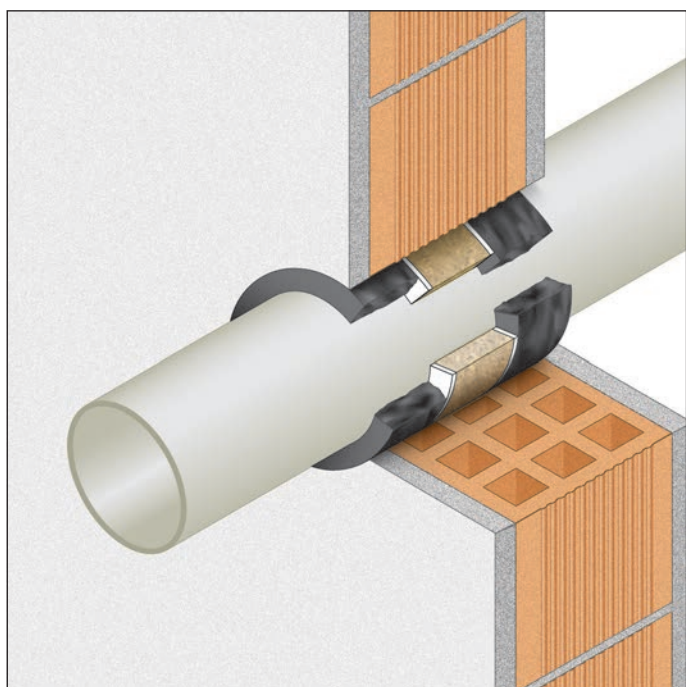

RESISTENZA AL FUOCO: EI 240 U/C

- **Diametri:** fino a 110 mm
- **Tipo di supporto:** parete in muratura spessore ≥ 150 mm
- **Tipo di tubazione:** PVC, PE, ABS
- **Prodotto da applicare:** SIGILLANTE "GB-MT GRAPHITE" e PANNELLO "GB-P"
- **Fissaggio:** a mezzo di apposita pistola
- **Finitura:** è possibile la verniciatura

Rapporto di classificazione: ETA 17/0820
Norma di prova: EN 1366-3

DESCRIZIONE DI CAPITOLATO

Fornitura e posa in opera di SIGILLANTE ANTINCENDIO "GB-MT GRAPHITE" con resistenza al fuoco EI 240 U/C certificata su pareti in muratura con spessore ≥ 150 mm, per la sigillatura di attraversamenti di tubazioni combustibili in PVC, PE e ABS, in conformità al rapporto di classificazione ETA 17/0820.

Il SIGILLANTE ANTINCENDIO "GB-MT GRAPHITE" sarà applicato a mezzo apposita pistola su entrambi i lati della parete per una profondità di almeno 40 mm, previo inserimento all'interno della parete di un PANNELLO "GB-P" (vedi tabella).

Per le modalità di applicazione si veda apposito "manuale di posa".

TUBI: PVC, PE, ABS

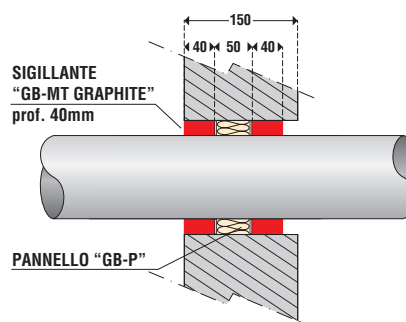

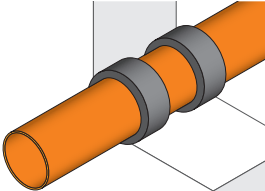
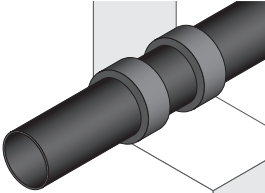
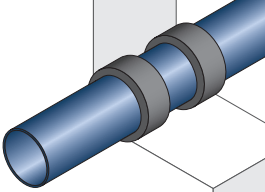
| Tipo di tubo | Diametro tubo (mm) | Spessore tubo (mm) | Parete muratura | Luce varco (mm) | Profondità sigillante | Classe di resistenza al fuoco | Certificato |
|---|--------------------|--------------------|-----------------|-----------------|-------------------------|-------------------------------|-------------|
| PVC  | 48 | 3,2 | ≥ 150 mm | 17 | 40 mm su ambo i lati | EI 240 U/C | ETA 17/0820 |
| | 68 | 2,0 | ≥ 150 mm | 41 | | EI 240 U/C | ETA 17/0820 |
| | 110 | 3,5 | ≥ 150 mm | 22 | | EI 240 U/C | ETA 17/0820 |
| PE  | 32 | 3,2 | ≥ 150 mm | 25 | 40 mm su ambo i lati | EI 240 U/C | ETA 17/0820 |
| ABS  | 32 | 3,2 | ≥ 150 mm | 25 | 40 mm su ambo i lati | EI 240 U/C | ETA 17/0820 |
| | 36 | 2,3 | ≥ 150 mm | 23 | | EI 240 U/C | ETA 17/0820 |
| | 110 | 3,5 | ≥ 150 mm | 26 | | EI 240 U/C | ETA 17/0820 |

ATTRAVERSAMENTI DI TUBI INCOMBUSTIBILI COIBENTATI

COLLARE "GLOBAL COLLAR"

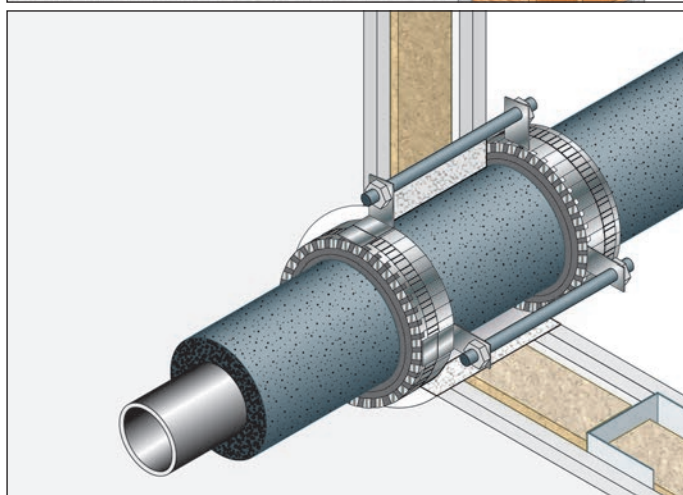
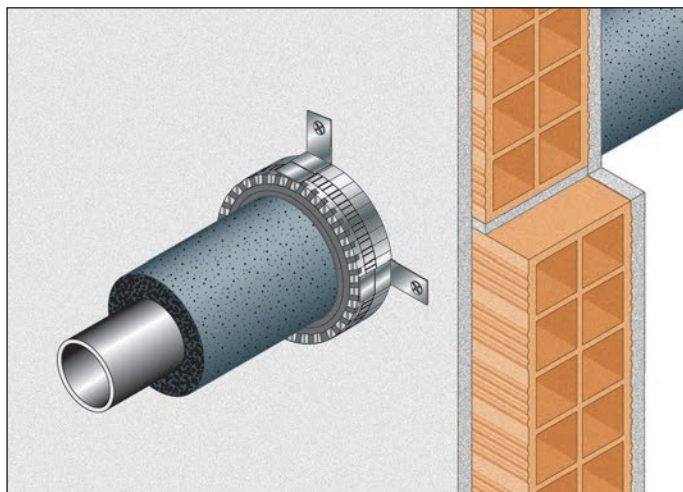

RESISTENZA AL FUOCO: EI 120 C/U

- **Diametri:** fino a 54 mm
- **Tipo di supporto:** parete in muratura spessore ≥ 100 mm o parete in cartongesso spessore ≥ 100 mm
- **Tipo di tubazione:** incombustibile coibentata
- **Prodotto da applicare:** COLLARE UNIVERSALE "GLOBAL COLLAR"
- **Fissaggio:** meccanico con tasselli su muratura o barre filettate su pareti in cartongesso
- **Finitura:** non prevista

Rapporto di classificazione: MPA NRW 210006105-2
Norma di prova: EN 1366-3

DESCRIZIONE DI CAPITOLATO

Fornitura e posa in opera di COLLARI UNIVERSALI "GLOBAL COLLAR" con resistenza al fuoco EI 120 C/U certificata su pareti in muratura o cartongesso, costituiti da una banda metallica di larghezza 45 mm contenente un nastro intumescente in conformità al rapporto di classificazione MPA NRW 210006105-2.

È necessario misurare il diametro della tubazione da proteggere ed avvolgere il nastro intumescente attorno alla tubazione nel numero di strati previsto (vedi tabella). Contare il numero di segmenti della banda metallica previsto e procedere alla sua rottura. Inserire le apposite staffe sulla banda metallica in numero dipendente dal diametro della tubazione e avvolgere la

banda metallica attorno alla tubazione serrando le due estremità attraverso le apposite linguette. Fissare infine il collare alla parete su entrambi i lati con tasselli ad espansione metallici diametro 6 o 8 mm.

Nel caso di pareti in cartongesso utilizzare barre filettate passanti per il fissaggio dei due collari. Prima dell'installazione del collare i vuoti/giunti restanti tra la parete ed il tubo penetrante dovranno essere riempiti con materiale incombustibile dimensionalmente stabile come calcestruzzo, malta cementizia o di gesso, per tutto lo spessore dell'elemento costruttivo. Per le modalità di applicazione si veda apposito "manuale di posa".

| Tipo di tubo | Diametro tubo (mm) | Spessore tubo (mm) | Parete muratura | Parete cartongesso | N. strati nastro intum. | Isolamento (mm) | Classe di resistenza al fuoco | Certificato |
|--------------|--------------------|--------------------|-----------------|--------------------|-------------------------|-----------------|-------------------------------|---------------------|
| RAME/ACCIAIO | ≤ 54 | 1,5 – 14,2 | ≥ 100 mm | ≥ 100 mm | 2 | 35,0 | EI 120 C/U | MPA NRW 210006105-2 |

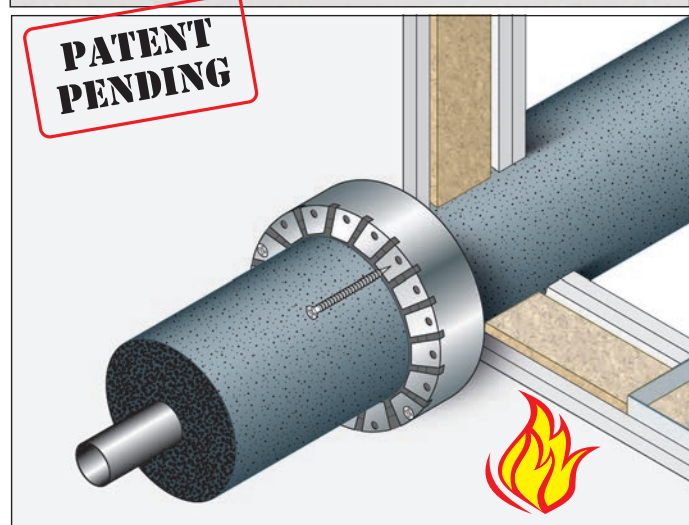

RESISTENZA AL FUOCO: EI 120 C/U

- **Diametri:** fino a 110 mm
- **Tipo di supporto:** parete in muratura spessore ≥ 120 mm o parete in cartongesso spessore ≥ 120 mm
- **Tipo di tubazione:** incombustibile coibentata
- **Prodotto da applicare:** collare universale "GLOBAL COLLAR PLUS"
- **Fissaggio:** meccanico con viti autoperforanti fosfatate su pareti in cartongesso o con turboviti su muratura
- **Finitura:** non prevista

TOPICS:

- Soluzione con UN SOLO COLLARE, sul lato esposto al fuoco
- Fissato alla parete SENZA BARRE FILETTATE passanti

Rapporto di classificazione: I.G. 380081/4094
I.G. 380080/4093

Norma di prova: EN 1366-3

DESCRIZIONE DI CAPITOLATO

Fornitura e posa in opera di collare per TUBAZIONI INCOMBUSTIBILI COIBENTATE "GLOBAL COLLAR PLUS" senza alette di fissaggio con resistenza al fuoco fino a EI 120 C/U certificata su pareti in muratura o cartongesso, costituito da un guscio metallico in lamierino di acciaio sezione nominale 40x30x0,5 mm contenente guarnizione intumescente a base di grafite sezione nominale 40x2 mm, in conformità ai Rapporti di classificazione I.G. 380080/4093 e I.G. 380081/4094.

È necessario misurare il diametro della tubazione da proteggere comprensiva di isolamento ed avvolgere il nastro intumescente attorno alla tubazione stessa nel numero di strati previsto (vedi tabella) fissandolo con

nastro adesivo; spezzare il lamierino metallico della lunghezza indicata per ciascun diametro (vedi tabella) e avvolgerlo attorno alla guarnizione intumescente serrando le due estremità con vite autoperforante. Fissare il collare alla parete solo dal lato esposto al fuoco con viti autoperforanti fosfatate nel numero indicato nella tabella. Nel caso di parete in muratura utilizzare turboviti senza uso del tassello. Prima dell'installazione del collare i vuoti/giunti restanti tra la parete ed il tubo penetrante possono essere riempiti con il sigillante "GB-MT", o in alternativa con materiale incombustibile dimensionalmente stabile come calcestruzzo, malta cementizia o di gesso.

PARETI in CALCESTRUZZO, CEMENTO POROSO, MURATURA o CARTONGESSO

TUBI: ACCIAIO CON ISOLAMENTO IN ELASTOMERI ESPANSI

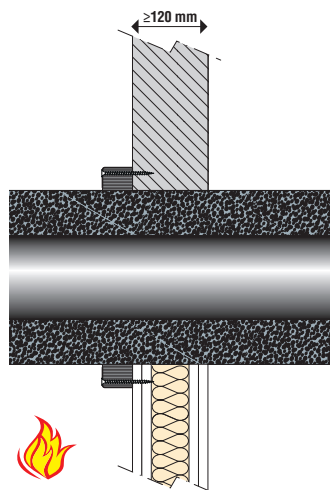

SCHEMA DI APPLICAZIONE in relazione al diametro del tubo

| | | | | | | | | | |
|----------------------------------|------|------|------|--|--|--|--|--|--|
| DIAMETRO ESTERNO TUBO mm | 30 | 30 | 110 | | | | | | |
| SPESSORE ISOLAMENTO mm | 20 | 60 | 20 | | | | | | |
| NUMERO GIRI NASTRO INTUMESCENTE | 6 | 6 | 6 | | | | | | |
| LUNGHEZZA NASTRO INTUMESCENTE mm | 1625 | 3205 | 3205 | | | | | | |
| LUNGHEZZA LAMIERINO mm | 360 | 600 | 600 | | | | | | |
| NUMERO FISSAGGI | 4 | 4 | 4 | | | | | | |
| NUMERO FISSAGGI (se in batteria) | 8 | 8 | 8 | | | | | | |

La lunghezza del lamierino è calcolata prevedendo un sormonto finale.

Tutte le indicazioni fornite sono soggette a modifiche e sono date solo come guida. Il numero di strati da applicare dipende dal materiale costituente la tubazione. Si prega di consultare il rapporto di classificazione per maggiori dettagli.

| Tipo di tubo | Diametro tubo (mm) | Spessore tubo (mm) | Parete muratura (mm) | Parete cartongesso (mm) | N. strati nastro intum. | Isolamento elastomeri (mm) | Classe di resistenza al fuoco | Certificato |
|---|--------------------|--------------------|----------------------|-------------------------|-------------------------|----------------------------|-------------------------------|------------------|
| ACCIAIO  | 30 | 1,0 | ≥ 120 | ≥ 120 | 6 | 60 | EI 120 C/U | I.G. 380081/4094 |
| | 110 | 1,0 | ≥ 120 | ≥ 120 | 6 | 20 | EI 120 C/U | I.G. 380080/4093 |
| | | | | | | | | |

ATTRAVERSAMENTI MULTIPLI A PARETE (numero tubi: 2 o 3 con diametro ≤ 110 mm)

TUBI: ACCIAIO CON ISOLAMENTO IN ELASTOMERI ESPANSI

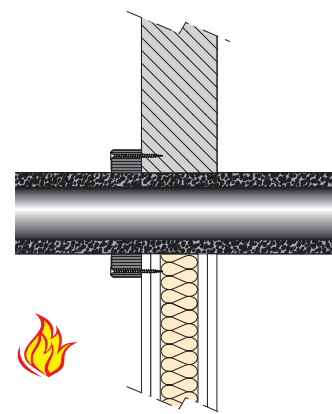
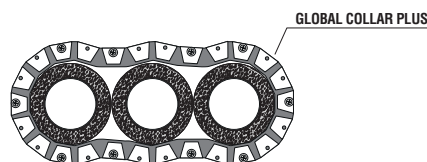
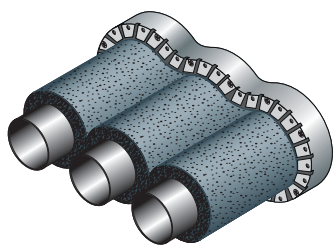

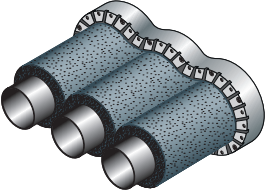
| Tipo di tubo | Diametro tubo (mm) | Spessore tubo (mm) | Parete muratura (mm) | Parete cartongesso (mm) | N. strati nastro intum. | Isolamento elastomeri (mm) | Classe di resistenza al fuoco | Certificato |
|---|--------------------|--------------------|----------------------|-------------------------|-------------------------|----------------------------|-------------------------------|------------------|
| ACCIAIO  | 30 | 1,0 | ≥ 120 | ≥ 120 | 6 | 20 | EI 120 C/U | I.G. 380081/4094 |
| | 110 | 1,0 | ≥ 120 | ≥ 120 | 6 | 20 | EI 120 C/U | I.G. 380080/4093 |
| | | | | | | | | |



RESISTENZA AL FUOCO: EI 120 C/U

- **Diametri:** fino a 200 mm
- **Tipo di supporto:** parete in muratura spessore ≥ 120 mm o parete in cartongesso spessore ≥ 120 mm
- **Tipo di tubazione:** acciaio coibentato
- **Prodotto da applicare:** collare universale "GLOBAL COLLAR PLUS MAXI"
- **Fissaggio:** meccanico con viti autoperforanti fosfatate su pareti in cartongesso o con turboviti su muratura
- **Finitura:** non prevista

PATENT PENDING

TOPICS:

- Soluzione con **UN SOLO COLLARE**, sul lato esposto al fuoco
- Fissato alla parete **SENZA BARRE FILETTATE** passanti

Rapporto di classificazione: I.G. 380080/4093
Norma di prova: EN 1366-3

DESCRIZIONE DI CAPITOLATO

Fornitura e posa in opera di collare per TUBAZIONI INCOMBUSTIBILI DI GRANDI DIMENSIONI "GLOBAL COLLAR PLUS MAXI" senza alette di fissaggio con resistenza al fuoco fino a EI 120 C/U certificata su pareti in muratura o cartongesso, costituito da un guscio metallico in lamierino di acciaio sezione nominale 40x30x0,5 mm contenente guarnizione intumescente a base di grafite sezione nominale 40x2 mm, in conformità al Rapporto di classificazione I.G. 380080/4093.

È necessario misurare il diametro della tubazione da proteggere comprensiva di isolamento ed avvolgere il nastro intumescente nel numero di strati previsto (vedi tabella) fissandolo con nastro adesivo; spezzare

il lamierino metallico della lunghezza indicata per ciascun diametro (vedi tabella) e avvolgerlo attorno alla guarnizione intumescente serrando le due estremità con vite autoperforanti.

Fissare il collare alla parete solo dal lato esposto al fuoco con viti autoperforanti fosfatate nel numero indicato nella tabella.

Nel caso di parete in muratura utilizzare turboviti senza uso del tassello. Prima dell'installazione del collare i vuoti/giunti restanti tra la parete ed il tubo penetrante possono essere riempiti con il sigillante "GB-MT", o in alternativa con materiale incombustibile dimensionalmente stabile come calcestruzzo, malta cementizia o di gesso.

PARETI in CALCESTRUZZO, CEMENTO POROSO, MURATURA o CARTONGESSO

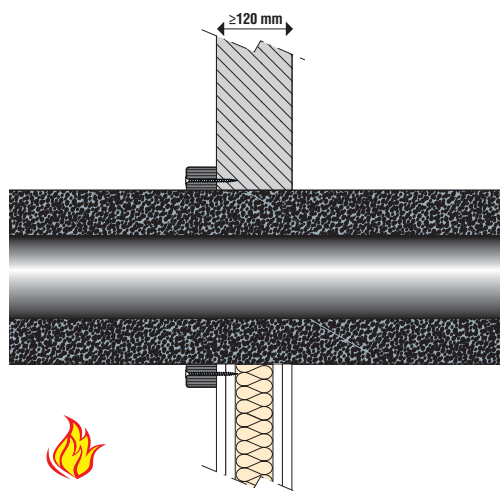

SCHEMA DI APPLICAZIONE in relazione al diametro del tubo

| | | | | | | | | | | | | | |
|--|------|------|------|--|--|--|--|--|--|--|--|--|--|
| DIAMETRO ESTERNO TUBO COMPRESIVO DI ISOLAMENTO mm | 180 | 200 | 250 | | | | | | | | | | |
| NUMERO STRATI NASTRO INTUM. | 6 | 6 | 6 | | | | | | | | | | |
| LUNGHEZZA NASTRO INTUM. mm | 3800 | 4195 | 5185 | | | | | | | | | | |
| LUNGHEZZA LAMIERINO mm | 680 | 760 | 920 | | | | | | | | | | |
| NUMERO FISSAGGI | 4 | 4 | 4 | | | | | | | | | | |

La lunghezza del lamierino è calcolata prevedendo un sormonto finale.

Tutte le indicazioni fornite sono soggette a modifiche e sono date solo come guida. Il numero di strati da applicare dipende dal materiale costituente la tubazione. Si prega di consultare il rapporto di classificazione per maggiori dettagli.

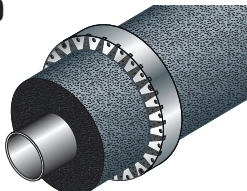
| Tipo di tubo | Diametro tubo (mm) | Spessore tubo (mm) | Parete muratura (mm) | Parete cartongesso (mm) | N. strati nastro intum. | Isolamento (mm) | Classe di resistenza al fuoco | Certificato |
|---|--------------------|--------------------|----------------------|-------------------------|-------------------------|-----------------|-------------------------------|------------------|
| ACCIAIO  | 110 | 1,0 – 14,2 | ≥ 120 | ≥ 120 | 6 | 60 | EI 120 C/U | I.G. 380080/4093 |
| | 200 | 1,0 – 14,2 | ≥ 120 | ≥ 120 | 6 | 60 | EI 120 C/U | I.G. 380080/4093 |
| | | | | | | | | |

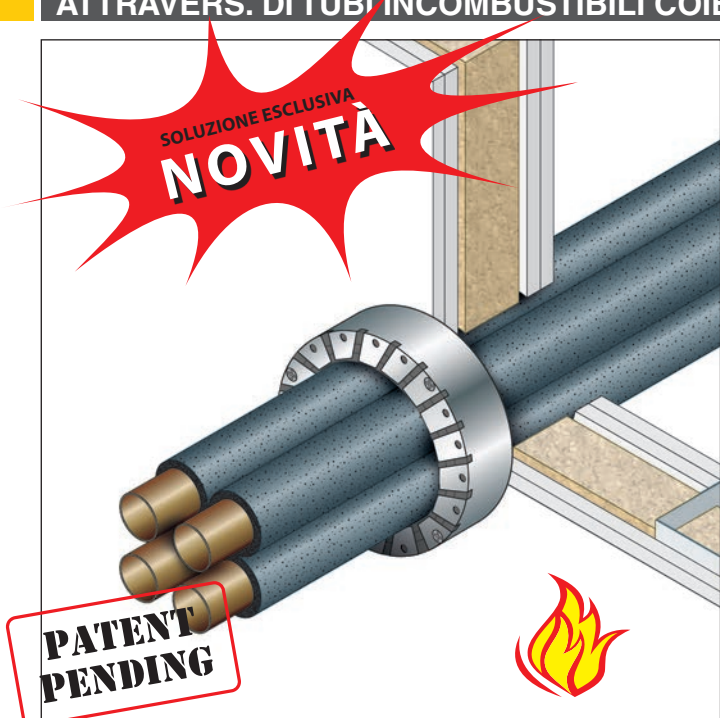

RESISTENZA AL FUOCO: EI 120 C/U

- **Diametri:** fino a 54 mm
- **Tipo di supporto:** parete in muratura spessore ≥ 120 mm o parete in cartongesso spessore ≥ 120 mm
- **Tipo di tubazione:** in rame coibentato con elastomeri espansi
- **Prodotto da applicare:** collare universale "GLOBAL COLLAR PLUS"
- **Fissaggio:** meccanico con viti autoperforanti fosfatate su pareti in cartongesso o con turboviti su muratura
- **Finitura:** non prevista

TOPICS:

- Soluzione con **UN SOLO COLLARE**, sul lato esposto al fuoco
- Fissato alla parete **SENZA BARRE FILETTATE** passanti

Rapporto di classificazione: I.G. 380080/4093
Norma di prova: EN 1366-3

DESCRIZIONE DI CAPITOLATO

Fornitura e posa in opera di collare per TUBAZIONI IN RAME COIBENTATE "GLOBAL COLLAR PLUS" senza alette di fissaggio con resistenza al fuoco fino a EI 120 C/U certificata su pareti in muratura o cartongesso, costituito da un guscio metallico in lamierino di acciaio sez. nominale 40x30x0,5 mm contenente guarnizione intumescente a base di grafite, sezione nominale 40x2 mm ciascuno, in conformità al Rapporto di classificazione I.G. 380080/4093.

È necessario misurare il diametro del fascio di tubi da proteggere, comprensivo della coibentazione, ed avvolgere attorno al gruppo di tubi il nastro intumescente nel numero di strati previsto (vedi tabella) fissandolo

con nastro adesivo; spezzare il lamierino metallico della lunghezza indicata per ciascun diametro (vedi tabella) e avvolgerlo attorno alla guarnizione intumescente serrando le due estremità con vite autoperforante.

Fissare il collare alla parete solo dal lato esposto al fuoco con viti autoperforanti fosfatate nel numero indicato nella tabella.

Nel caso di parete in muratura utilizzare turboviti senza uso del tassello.

Prima dell'installazione del collare i vuoti/giunti restanti tra la parete ed il tubo penetrante possono essere riempiti con il sigillante "GB-MT", o in alternativa con materiale incombustibile dimensionalmente stabile come calcestruzzo, malta cementizia o di gesso.

PARETI in CALCESTRUZZO, CEMENTO POROSO, MURATURA o CARTONGESSO

TUBI: RAME CON ISOLAMENTO IN ELASTOMERI ESPANSI

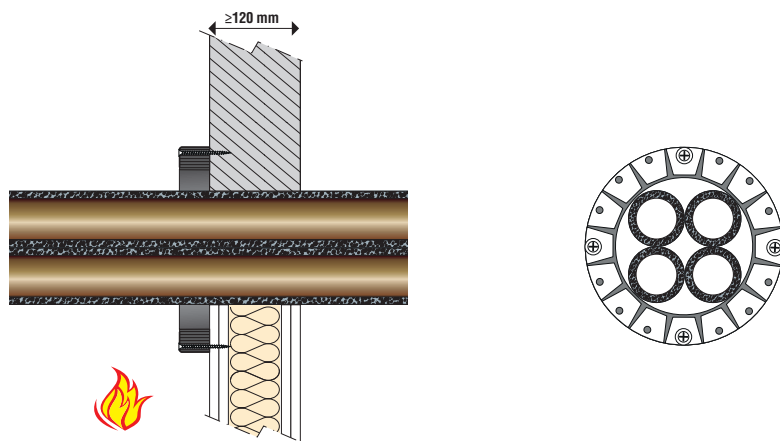

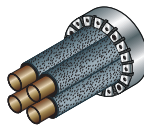
| Tipo di tubo | Diametro tubo (mm) | Spessore tubo (mm) | Parete muratura (mm) | Parete cartongesso (mm) | N. strati nastro intum. | Isolamento elastomeri (mm) | Classe di resistenza al fuoco | Certificato |
|--|--------------------|--------------------|----------------------|-------------------------|-------------------------|----------------------------|-------------------------------|------------------|
| RAME  | 20 | 1,0 | ≥ 120 | ≥ 120 | 4 | 10 | EI 120 C/U | I.G. 380080/4093 |
| | 54 | 1,0 | ≥ 120 | ≥ 120 | 5 | 10 | EI 120 C/U | |

ATTRAVERS. DI TUBI INCOMBUSTIBILI COIBENTATI

NASTRO TERMOESPANDENTE "GB-T"

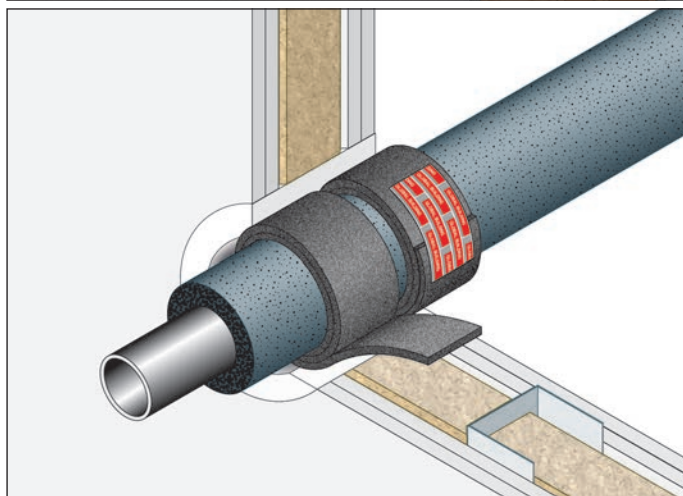
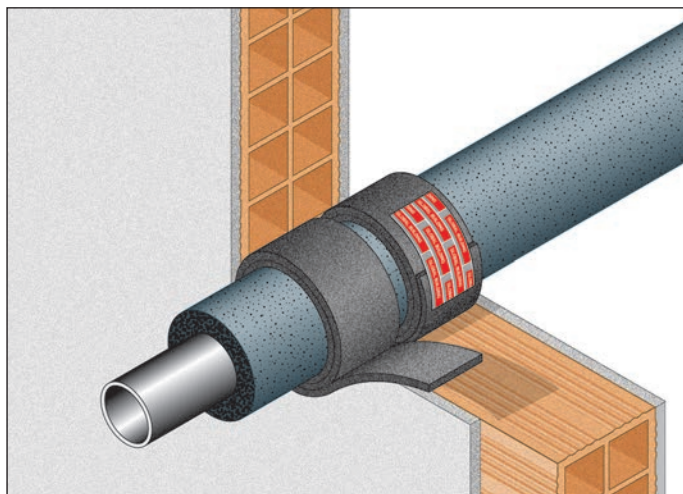

RESISTENZA AL FUOCO: EI 120 C/U

- **Diametri:** fino a 54 mm
- **Tipo di supporto:** parete in muratura spessore ≥ 100 mm o parete in cartongesso spessore ≥ 100 mm
- **Tipo di tubazione:** incombustibile coibentata
- **Prodotto da applicare:** NASTRO TERMOESPANDENTE "GB-T"
- **Fissaggio:** avvolgimento intorno alla tubazione
- **Finitura:** non prevista

Rapporto di classificazione: ETA 13/0640
Norma di prova: EN 1366-3

DESCRIZIONE DI CAPITOLATO

Fornitura e posa in opera di NASTRO TERMOESPANDENTE "GB-T" con resistenza al fuoco EI 120 C/U certificata su pareti in muratura o cartongesso, costituito da materiale intumescente larghezza 50 mm, in conformità al rapporto di classificazione ETA 13/0640.

Il NASTRO TERMOESPANDENTE "GB-T" deve essere avvolto intorno al tubo da proteggere, fissato con nastro adesivo per congiungerne le estremità e inserito nel varco rimasto fra la tubazione e il muro.

Inserire il nastro su entrambi i lati della parete.

È necessario applicare il numero di strati indicati in funzione del diametro

della tubazione e dello spessore della coibentazione.

Nelle pareti in muratura la sigillatura della parte esterna può essere chiusa con materiale incombustibile dimensionalmente stabile, mentre nel caso di pareti in cartongesso i vuoti tra la parete ed il tubo penetrante dovranno essere riempiti con materiale incombustibile dimensionalmente stabile come calcestruzzo, malta cementizia o di gesso, per tutto lo spessore dell'elemento costruttivo.

Per le modalità di applicazione si veda apposito "manuale di posa".

| Tipo di tubo | Diametro tubo (mm) | Spessore tubo (mm) | Parete muratura | Parete cartongesso | N. strati nastro intum. | Isolamento (mm) | Classe di resistenza al fuoco | Certificato |
|--------------|--------------------|--------------------|-----------------|--------------------|-------------------------|-----------------|-------------------------------|-------------|
| RAME/ACCIAIO | ≤ 28 | 1,0 – 14,2 | ≥ 100 mm | ≥ 100 mm | 2 | 6,0 – 35,0 | EI 120 C/U | ETA-13/0640 |
| | ≤ 54 | 1,5 – 14,2 | ≥ 100 mm | ≥ 100 mm | 2 | 35,0 | EI 120 C/U | |
| | | | | | | | | |



RESISTENZA AL FUOCO: EI 120 C/U

- **Diametri:** fino a 200 mm
- **Tipo di supporto:** parete in muratura spessore ≥ 120 mm o parete in cartongesso spessore ≥ 120 mm
- **Tipo di tubazione:** in acciaio coibentato con elastomeri espansi
- **Prodotto da applicare:** pannelli "GB-P", nastro termoespandente "GB-T", sigillante antincendio "GB-MT"
- **Fissaggio:** inserimento nel varco dei pannelli "GB-P", sigillatura con sigillante antincendio "GB-MT" e avvolgimento del nastro termoespandente "GB-T" attorno alla tubazione coibentata con elastomeri espansi
- **Finitura:** non prevista

**Rapporto di classificazione: I.G. 380081/4094
I.G. 380080/4093**

Norma di prova: EN 1366-3

DESCRIZIONE DI CAPITOLATO

Fornitura e posa in opera di protezione di attraversamento di tubazioni metalliche coibentate con resistenza al fuoco EI 120 certificata su pareti in muratura e cartongesso, costituita da NASTRO TERMOESPANDENTE "GB-T" sezione nominale 40x2 mm e da PANNELLI "GB-P" semirigidi in fibra minerale (densità 150 kg/m³) spessore 60 mm, trattati su ambo i lati con uno strato di rivestimento antincendio in conformità ai rapporti di classificazione I.G. 380080/4093 e I.G. 380081/4094.

È necessario misurare il diametro della tubazione da proteggere, comprensiva di isolamento, ed avvolgere il NASTRO TERMOESPANDENTE "GB-T" su entrambi i lati della parete attorno alla tubazione stessa nel numero di giri previsto (vedi tabella).

Rilevare le dimensioni e la forma sia dell'apertura da sigillare che della tubazione attraversante, riportarle sui PANNELLI "GB-P" e provvedere al taglio degli stessi mediante seghetti da cantiere o cutter, avendo cura di lasciare la sagoma leggermente abbondante rispetto alle dimensioni del varco da sigillare. Stendere una piccola quantità di SIGILLANTE ANTINCENDIO "GB-MT" sui fianchi della sagoma o direttamente sul bordo interno della parete ove verrà applicata la sagoma. Applicare la sagoma ed inserirla nel varco per "interferenza" e rasare le giunzioni con una spatola utilizzando il SIGILLANTE "GB-MT".

Per le modalità di applicazione si veda apposito "manuale di posa".

PARETI in CALCESTRUZZO, CEMENTO POROSO, MURATURA o CARTONGESSO

TUBI: ACCIAIO CON ISOLAMENTO IN ELASTOMERI ESPANSI

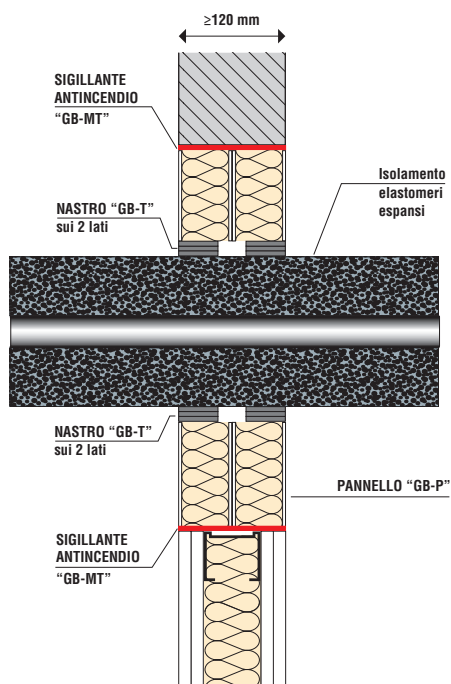

PARETE IN MURATURA O CARTONGESSO CON SPESSORE ≥ 120 mm

| Tipo di tubo | Diametro tubo (mm) | Spessore tubo (mm) | Spessore parete (mm) | Dimensioni varco (mm) | Numero pannelli "GB-P" | Sigillante antinc. "GB-MT" | Numero strati "GB-T" | Isolamento elastomeri (mm) | Classe di resistenza al fuoco | Certificato |
|--------------|--------------------|--------------------|----------------------|-----------------------|------------------------|-----------------------------------|----------------------|----------------------------|-------------------------------|------------------|
| ACCIAIO | 30 | 1,0 | ≥ 120 | 500x600 | 2 | sul perimetro dei pannelli "GB-P" | 6 | 60 | EI 120 C/U | I.G. 380081/4094 |
| | 200 | 1,0 | | | 2 | | 6 | 60 | EI 120 C/C | I.G. 380080/4093 |

ATTRAVERSAMENTI MULTIPLI A PARETE (numero tubi: 2 o 3 con diametro ≤ 110 mm)

TUBI: ACCIAIO CON ISOLAMENTO IN ELASTOMERI ESPANSI

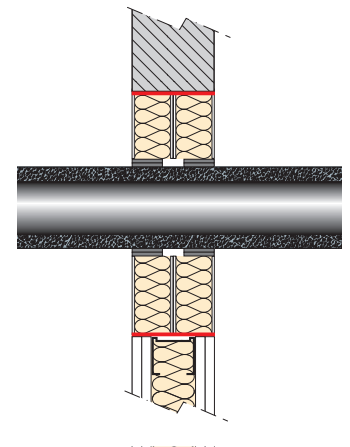
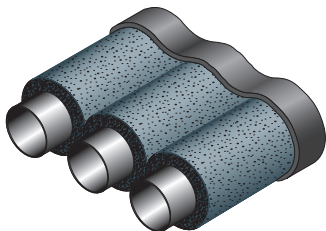

| Tipo di tubo | Diametro tubo (mm) | Spessore tubo (mm) | Spessore parete (mm) | Dimensioni varco (mm) | Numero pannelli "GB-P" | Sigillante antinc. "GB-MT" | Numero strati "GB-T" | Isolamento elastomeri (mm) | Classe di resistenza al fuoco | Certificato |
|--------------|--------------------|--------------------|----------------------|-----------------------|------------------------|-----------------------------------|----------------------|----------------------------|-------------------------------|------------------|
| ACCIAIO | 30 | 1,0 | ≥ 120 | 500x600 | 2 | sul perimetro dei pannelli "GB-P" | 3 | 20 | EI 120 C/U | I.G. 380081/4094 |
| | 110 | 1,0 | | | 2 | | 6 | 20 | EI 120 C/C | I.G. 380081/4094 |

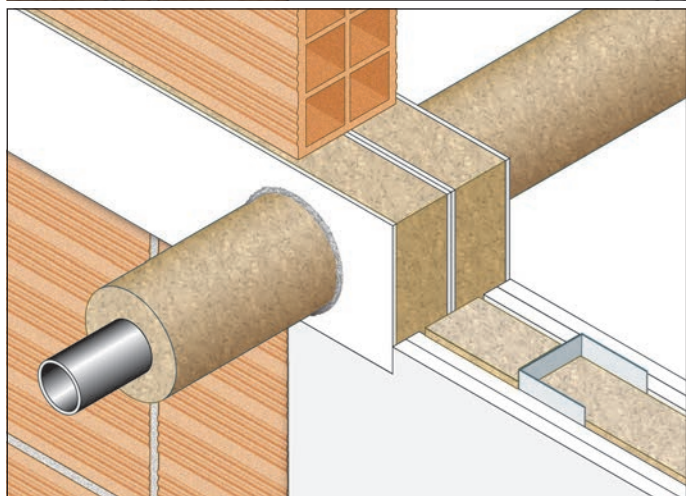
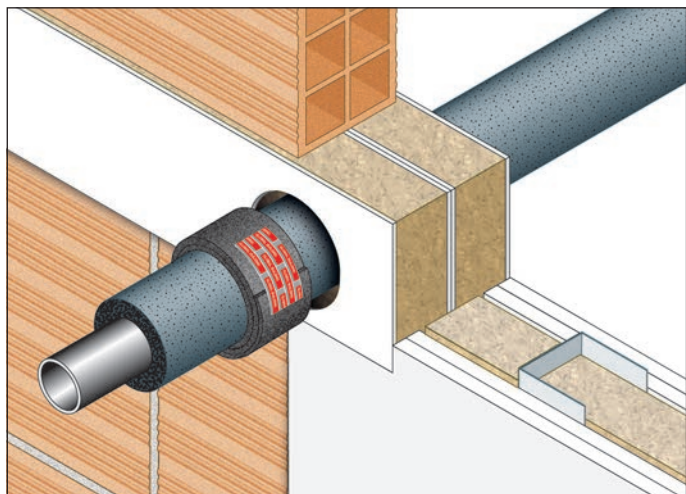

DESCRIZIONE DI CAPITOLATO

Fornitura e posa in opera di protezione di attraversamento di tubazioni metalliche o composite coibentate con resistenza al fuoco EI 60/120 certificata su pareti in muratura e cartongesso spessore ≥ 100 mm, costituita da NASTRO TERMOESP. "GB-T", composto da materiale intumescente larghezza 50 mm e da PANNELLI "GB-P" semirigidi in fibra minerale (densità 150 kg/m^3) spess. 60 mm, trattati su ambo i lati con uno strato di rivestimento antincendio in conformità a ETA 16/0303.

È necessario rilevare le dimensioni e la forma sia dell'apertura da sigillare che della tubazione attraversante, riportarle sui PANNELLI "GB-P" e provvedere al taglio degli stessi mediante seghetti da cantiere o cutter, avendo cura di lasciare la sagoma leggermente abbondante rispetto alle dimensioni del varco da sigillare. Stendere una piccola quantità di SIGILLANTE ANTINCENDIO "GB-MT" sui fianchi della sagoma o direttamente sul bordo

RESISTENZA AL FUOCO: EI 60/120

- **Diametri:** fino a 324 mm
- **Tipo di supporto:** parete in muratura spessore ≥ 100 mm
parete in cartongesso spessore ≥ 100 mm
- **Tipo di tubazione:** metallica o composita coibentata
- **Prodotto da applicare:** PANNELLI "GB-P", NASTRO TERMOESPANDENTE "GB-T", SIGILLANTE ANTINC. "GB-MT"
- **Fissaggio:** inserimento nel varco dei PANNELLI "GB-P", sigillatura con SIGILLANTE ANTINCENDIO "GB-MT" e avvolgimento del NASTRO TERMOESPANDENTE "GB-T" attorno alla tubazione se coibentata con elastomeri espansi
- **Finitura:** non prevista
- **Campo di applicazione diretta:**
Pareti in muratura: illimitata x 1200 mm
Pareti in cartongesso: 2400 x 1200 mm (modulo ripetibile)

Rapporto di Classificazione: ETA 16/0303
Norma di prova: EN 1366-3

interno della parete ove verrà applicata la sagoma. Applicare la sagoma ed inserirla nel varco per "interferenza" e rasare le giunzioni con una spatola utilizzando il SIGILLANTE "GB-MT". È necessario posizionare due PANNELLI "GB-P" accostati tra loro. In caso di tubazione coibentata con elastomeri espansi, il NASTRO TERMOESPANDENTE "GB-T" deve essere avvolto intorno al tubo da proteggere, fissato con nastro adesivo per congiungerne le estremità e inserito nel varco rimasto fra la tubazione ed i PANNELLI "GB-P". Inserire il nastro su entrambi i lati della parete. È necessario applicare il numero di strati indicati in funzione del diametro della tubazione (vedi tabella). La sigillatura della parte esterna può essere effettuata con SIGILLANTE "GB-MT".

Per le modalità di applicazione si veda apposito "manuale di posa".

DIMENSIONI MASSIME VARCO

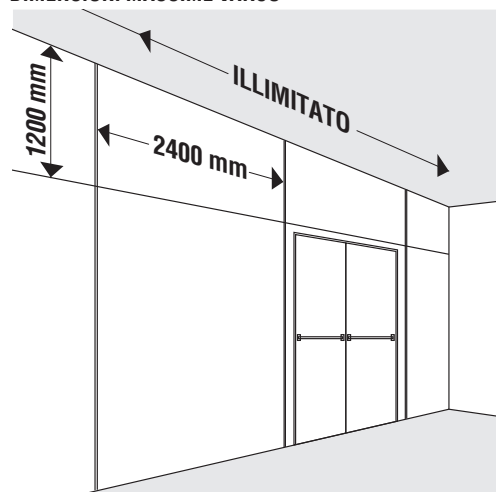

RISPETTO DELLE DISTANZE MINIME

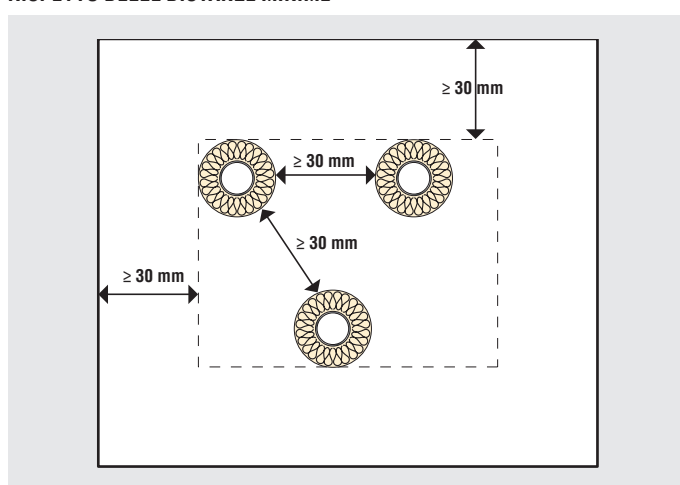

Distanza minima tra tubo e bordi pannello "GB-P" 30 mm.
Distanza minima tra tubo e tubo 30 mm.

PARETE IN MURATURA O CARTONGESSO CON SPESSORE ≥ 100 mm

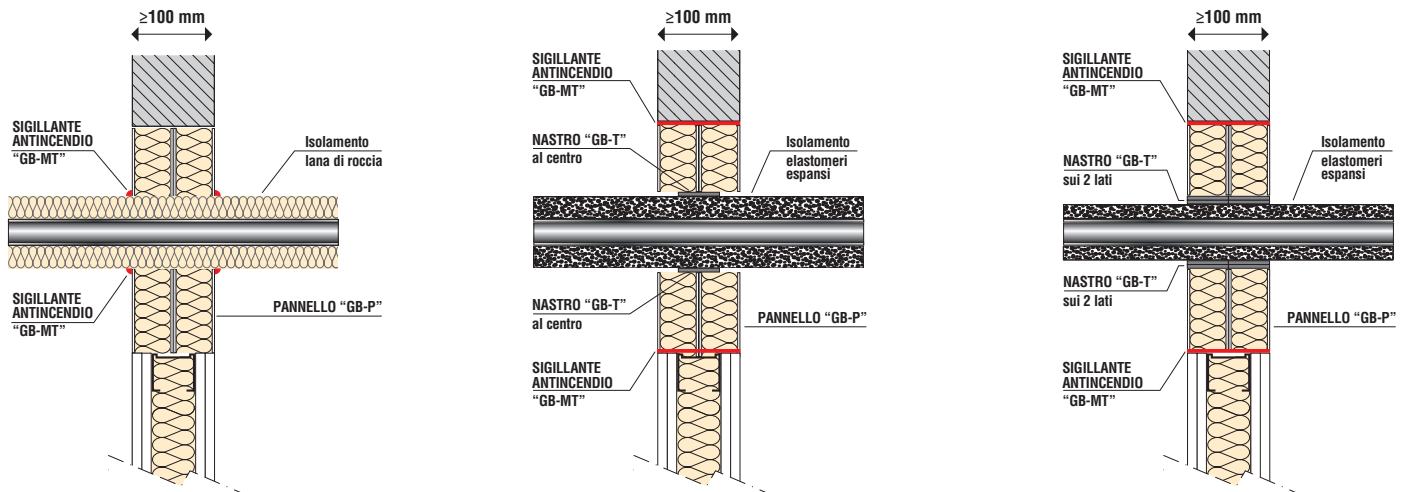

| Tipo di tubo | Diametro tubo (mm) | Spessore tubo (mm) | Spessore parete | Dimensioni varco (mm) | Numero pannelli "GB-P" | Sigillante antinc. "GB-MT" | Numero strati "GB-T" | Isolamento (mm) | Classe di resistenza al fuoco | Certificato | |
|-------------------------|--------------------|--------------------|-----------------|--|--|-----------------------------------|---------------------------------|----------------------------------|----------------------------------|-------------------|-------------|
| RAME | 12 | 1,00 | ≥ 100 mm | su parete in muratura: illimitata x h. 1200 | 2 | sul perimetro dei pannelli "GB-P" | 2 | elastomeri espansi 9 mm | EI 120 C/C | ETA 16/0303 | |
| | da 12 a 54 | 1,00 – 1,2 | ≥ 100 mm | | 2 | | 2 | elastomeri espansi da 9 a 13 mm | EI 90 C/C | ETA 16/0303 | |
| | da 12 a 54 | 1,00 – 1,2 | ≥ 100 mm | | 2 | | 2 | elastomeri espansi da 13 a 25 mm | EI 60 C/C | ETA 16/0303 | |
| ACCIAIO | 40 | 1,0 – 14,2 | ≥ 100 mm | | su parete in cartongesso: 2400 x h. 1200 (modulo ripetibile) | 2 | sul perimetro dell'attrav. | 1 | elastomeri espansi da 9 a 25 mm | EI 120 U/U | ETA 16/0303 |
| | da 40 a 324 | 1,0 – 14,2 | ≥ 100 mm | | | 2 | | 3 | elastomeri espansi da 32 a 50 mm | EI 90 C/U | ETA 16/0303 |
| | da 40 a 324 | 1,0 – 14,2 | ≥ 100 mm | | | 2 | | --- | lana di roccia da 30 a 80 | EI 120 C/U | ETA 16/0303 |
| PEX | 25 | 2,5 | ≥ 100 mm | 2 | --- | nessuno | nessuno | EI 90C/C | ETA 16/0303 | | |
| GEBERIT MEPLA ML | da 16 a 75 | 2,25 – 4,7 | ≥ 100 mm | 2 | --- | 2 | elastomeri espansi da 9 a 25 mm | EI 120 C/C | ETA 16/0303 | | |

ATTRAVERSAMENTO PARETE IN CARTONGESSO

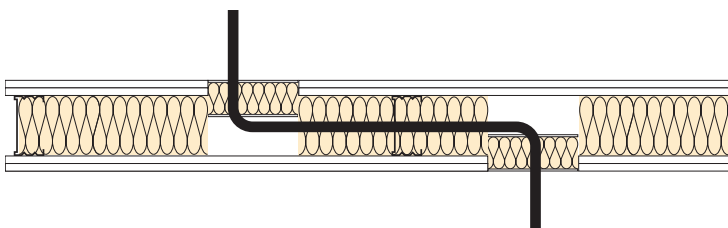

L'attraversamento della parete in cartongesso può avvenire anche in modo sfalsato mantenendo la resistenza al fuoco relativa al tipo di attraversamento.

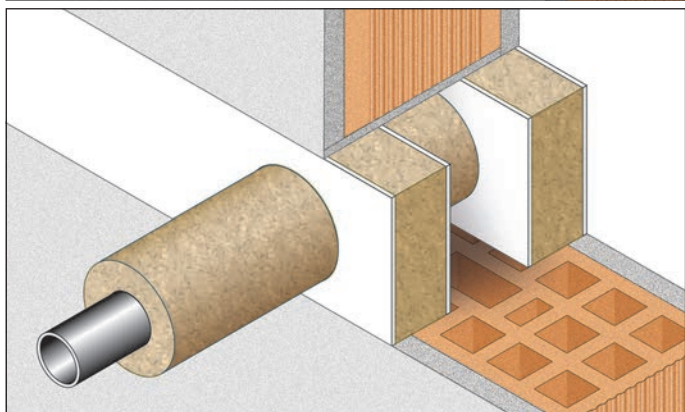
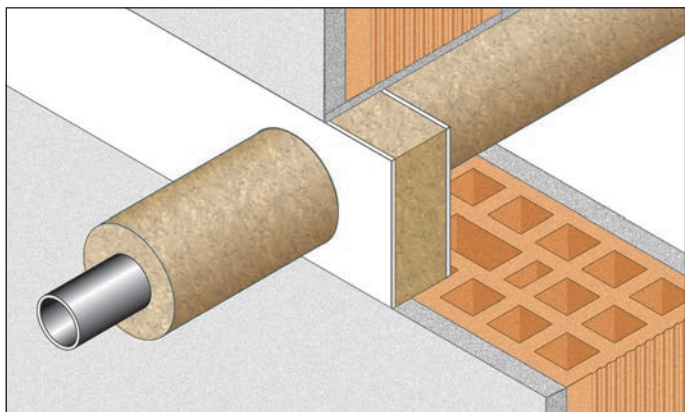

RESISTENZA AL FUOCO: EI 60/180 C/U

- **Diametri:** fino a 324 mm
- **Tipo di supporto:** parete in muratura spessore ≥ 150 mm
- **Tipo di tubazione:** incombustibile coibentata
- **Prodotto da applicare:** PANNELLI "GB-P"
- **Fissaggio:** inserimento nel varco dei PANNELLI "GB-P", sigillatura con SIGILLANTE ANTINCENDIO "GB-MT"
- **Finitura:** non prevista
- **Campo di applicazione diretta:**
Foro di altezza massima 1200 mm e lunghezza illimitata

DESCRIZIONE DI CAPITOLATO

Fornitura e posa in opera di protezione di attraversamento di tubazioni incombustibili coibentate con lana di roccia (densità 80 kg/m^3) con resistenza al fuoco EI 60/180 certificata su pareti in muratura con spessore ≥ 150 mm, costituita da PANNELLI "GB-P" semirigidi in fibra minerale (densità 150 kg/m^3) spessore 60 mm, trattati su ambo i lati con uno strato di rivestimento antincendio, in conformità a ETA 16/0303.

È necessario rilevare le dimensioni e la forma sia dell'apertura da sigillare che della tubazione attraversante, riportarle sui PANNELLI "GB-P" e provvedere al taglio degli stessi mediante seghetti da cantiere o cutter, avendo cura di lasciare la sagoma leggermente abbondante rispetto alle dimensioni

Rapporto di Classificazione: ETA 16/0303
Norma di prova: EN 1366-3

del varco da sigillare. Stendere una piccola quantità di SIGILLANTE ANTINCENDIO "GB-MT" sui fianchi della sagoma o direttamente sul bordo interno della parete ove verrà applicata la sagoma. Applicare la sagoma ed inserirla nel varco per "interferenza" e rasare le giunzioni con una spatola utilizzando il SIGILLANTE ANTINCENDIO "GB-MT".

Per sigillature con classe di resistenza al fuoco EI 60 posizionare un solo PANNELLO "GB-P". Per sigillature con classe di resistenza al fuoco EI 120 è necessario posizionare due PANNELLI "GB-P" a filo dei due lati della parete. Per le modalità di applicazione si veda apposito "manuale di posa".

DIMENSIONI MASSIME VARCO

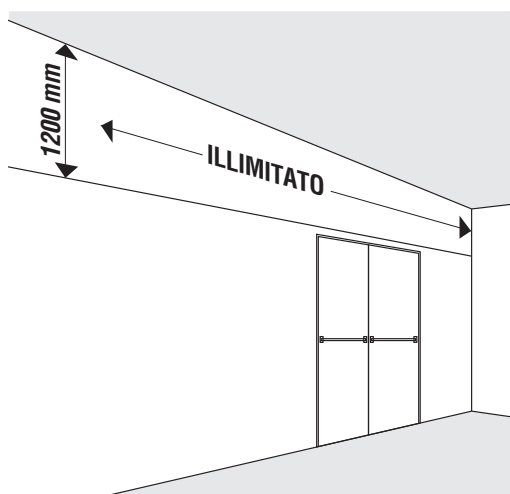

RISPETTO DELLE DISTANZE MINIME

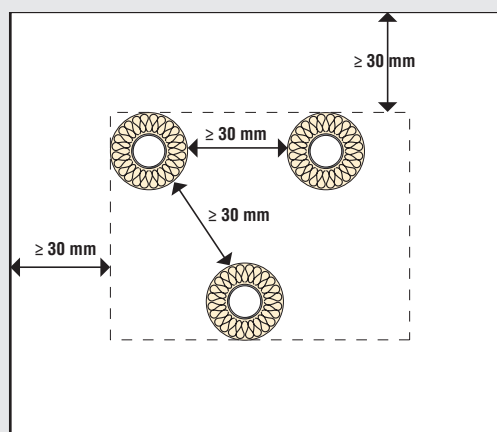

Distanza minima tra tubo e bordi pannello "GB-P" 30 mm.
Distanza minima tra tubo e tubo 30 mm.

PARETE IN MURATURA CON SPESSORE DI 150 mm

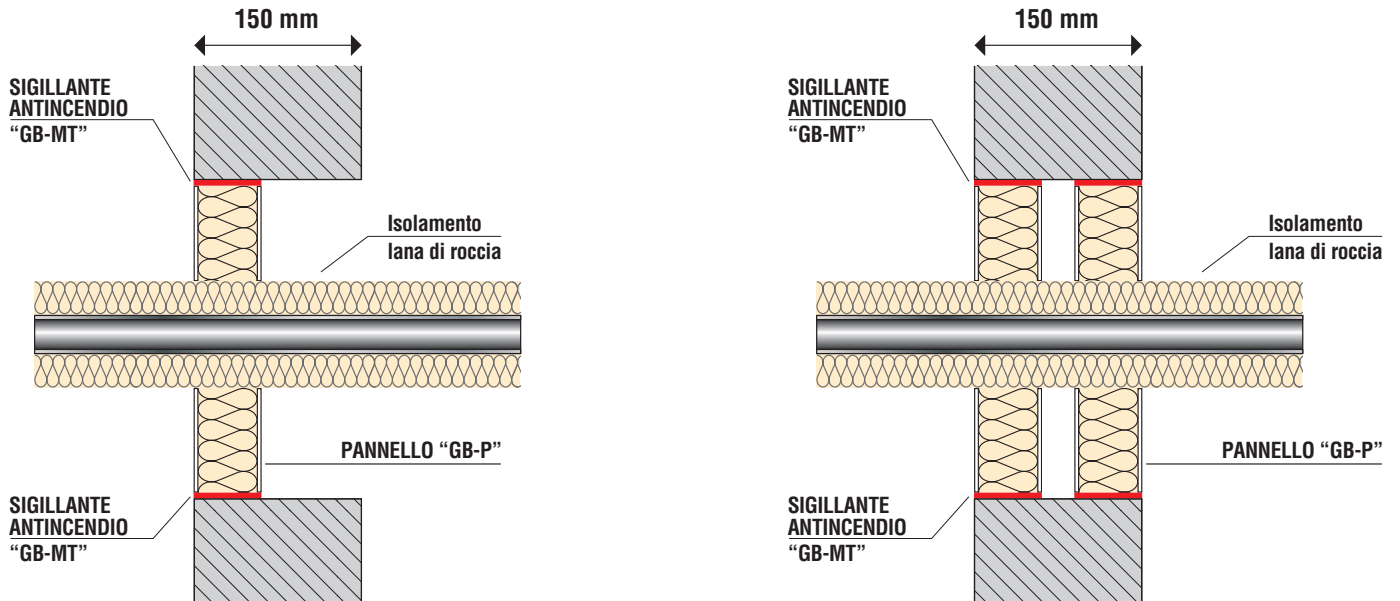

| Tipo di tubo | Diametro tubo (mm) | Spessore tubo (mm) | Spessore parete | Dimensioni varco (mm) | Numero pannelli "GB-P" | Sigillante antinc. "GB-MT" | Numero strati "GB-T" | Isolamento (mm) | Classe di resistenza al fuoco | Certificato |
|----------------|--------------------|---------------------------|-----------------|-----------------------|------------------------|-----------------------------------|----------------------|--|-------------------------------|-------------|
| ACCIAIO | 219 | 5,0 – 14,2 | 150 mm | illimitata x h. 1200 | 1 | sul perimetro dei pannelli "GB-P" | — | lana di roccia 30 mm, densità 80 kg/m ³ | EI 60 | ETA 16/0303 |
| | da 40 a 324 | 1,0 – 14,2 6,35 – 14,2 | | | 2 | | — | lana di roccia da 30 a 80 mm, densità 80 kg/m ³ | EI 180 C/U | ETA 16/0303 |

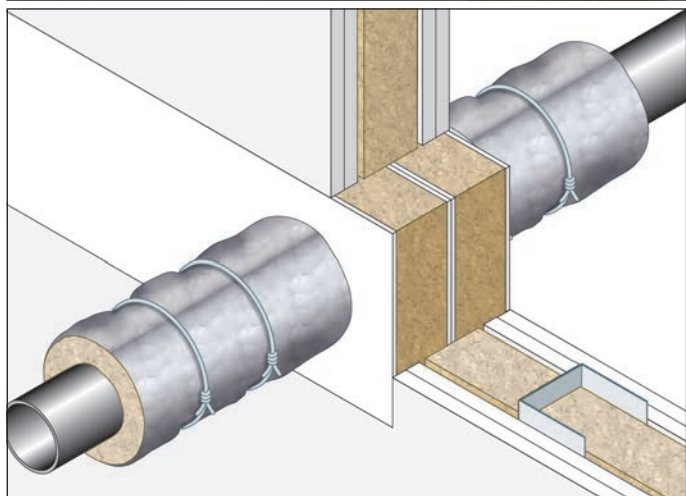
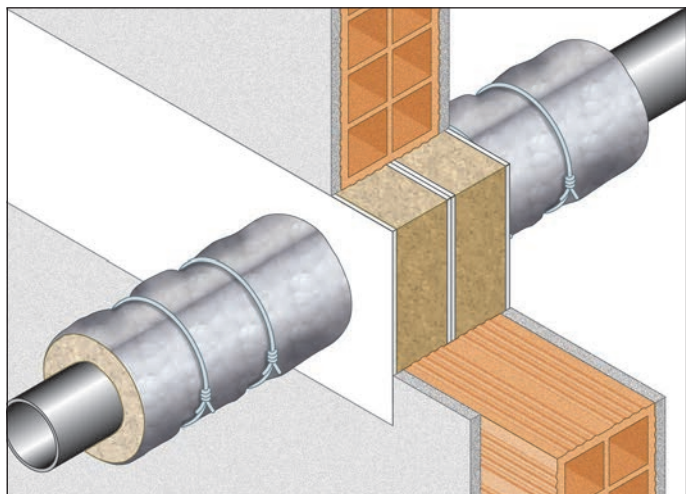

RESISTENZA AL FUOCO: EI 60/120

- **Diametri:** fino a 219 mm
- **Tipo di supporto:** parete in muratura spessore ≥ 100 mm
parete in cartongesso spessore ≥ 100 mm
- **Tipo di tubazione:** metallica o composita non coibentata
- **Prodotto da applicare:** PANNELLI "GB-P" e MANICOTTI "GB-ML"
- **Fissaggio:** inserimento nel varco dei PANNELLI "GB-P", sigillatura con SIGILLANTE ANTINCENDIO "GB-MT"
- **Campo di applicazione diretta:**
Pareti in muratura: illimitata x 1200 mm
Pareti in cartongesso: 2400 x 1200 mm (modulo ripetibile)

Rapporto di Classificazione: ETA 16/0303
Norma di prova: EN 1366-3

DESCRIZIONE DI CAPITOLATO

Fornitura e posa in opera di protezione di attraversamento di tubazioni incombustibili o composite non coibentate con resistenza al fuoco EI 60/120 certificata su pareti in muratura e cartongesso, sp. ≥ 100 mm, costituita da MANICOTTO "GB-ML" costituito da un feltro a base di lane minerali della lunghezza di 500 mm, con sp. 30 mm, densità 90 kg/m^3 e da PANNELLI "GB-P" semirigidi in fibra minerale (densità 150 kg/m^3) spessore 60 mm, trattati su ambo i lati con uno strato di rivestimento antincendio, in conformità a ETA 16/0303. È necessario rilevare le dimensioni e la forma sia dell'apertura da sigillare che della tubazione attraversante, riportarle sui PANNELLI "GB-P" e provvedere al taglio degli stessi mediante seghetti da cantiere o cutter, avendo cura di lasciare la sagoma leggermente abbondante rispetto alle dimensioni del varco da sigillare. Stendere una

piccola quantità di SIGILLANTE "GB-MT" sui fianchi della sagoma o direttamente sul bordo interno della parete ove verrà applicata la sagoma. Applicare la sagoma ed inserirla nel varco per "interferenza" e rasare le giunzioni con una spatola utilizzando il SIGILLANTE "GB-MT". È necessario posizionare due PANNELLI "GB-P" accostati tra loro. Dopo aver posato i PANNELLI "GB-P" misurare il diametro della tubazione da proteggere e tagliare il quantitativo di MANICOTTO "GB-ML" necessario a ricoprirlo. Avvolgere il MANICOTTO "GB-ML" attorno alla tubazione su entrambi i lati, accostando la giunzione e facendo attenzione che la guaina aderisca ai PANNELLI "GB-P". Fissare il MANICOTTO "GB-ML" mediante legacci di filo di acciaio ritorto. Per le modalità di applicazione si veda apposito "manuale di posa".

DIMENSIONI MASSIME VARCO

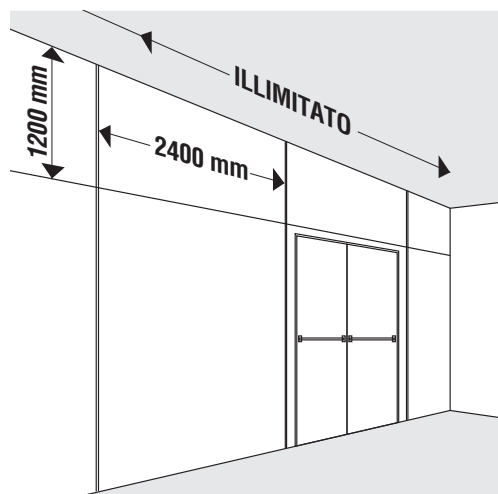

RISPETTO DELLE DISTANZE MINIME

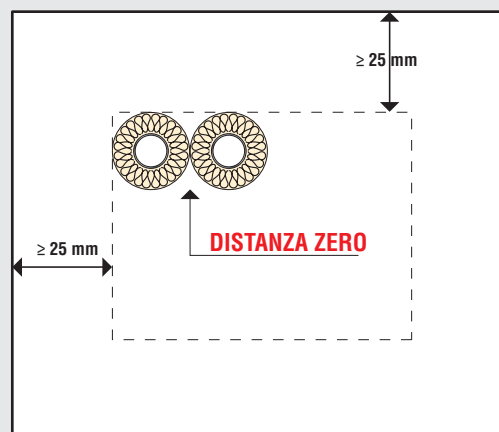

Distanza minima tra tubo e bordi pannello "GB-P" 25 mm.
Distanza minima tra tubo e tubo 0 mm.

PARETE IN MURATURA O CARTONGESSO CON SPESSORE ≥ 100 mm

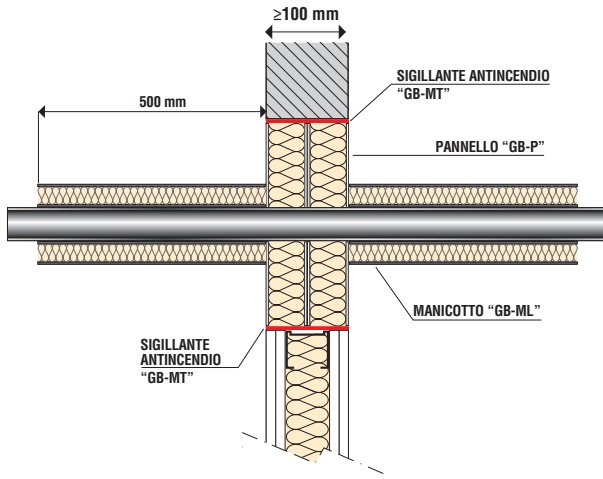

| Tipo di tubo | Diametro tubo (mm) | Spessore tubo (mm) | Spessore parete | Dimensioni varco (mm) | Numero pannelli "GB-P" | Sigillante antinc. "GB-MT" | Classe di resistenza al fuoco | Certificato |
|------------------------------|--------------------|--------------------------|-----------------|--|------------------------|--|-------------------------------|-------------|
| RAME | 54 | 1,0 – 14,2 | ≥ 100 mm | su parete in muratura: illimitata x h. 1200 | 2 | sul perimetro dei pannelli "GB-P" | EI 120 C/C | ETA 16/0303 |
| ACCIAIO | 40 | 1,0 – 14,2 | ≥ 100 mm | | 2 | | EI 120 C/U | ETA 16/0303 |
| | da 40 a 219 | 1,0 – 14,2 4,5 – 14,2 | ≥ 100 mm | | 2 | | EI 90 C/U | ETA 16/0303 |
| ALUPEX | 75 | 7,5 | ≥ 100 mm | su parete in cartongesso: 2400 x h. 1200 (modulo ripetibile) | 2 | | EI 60 C/U | ETA 16/0303 |
| GEBERIT MEPLA MLC | 16 | 2,25 | ≥ 100 mm | 2 | EI 120 C/C | | ETA 16/0303 | |
| | da 20 a 75 | 2,5 4,7 | ≥ 100 mm | | EI 60 C/C | ETA 16/0303 | | |

ATTRAVERSAMENTO PARETE IN CARTONGESSO

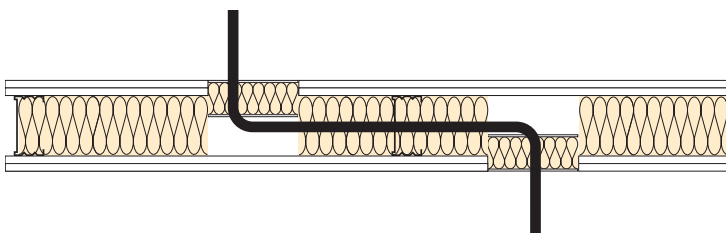

L'attraversamento della parete in cartongesso può avvenire anche in modo sfalsato mantenendo la resistenza al fuoco relativa al tipo di attraversamento.

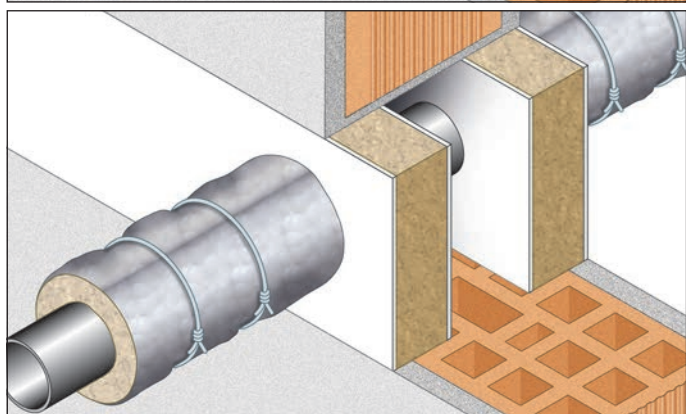
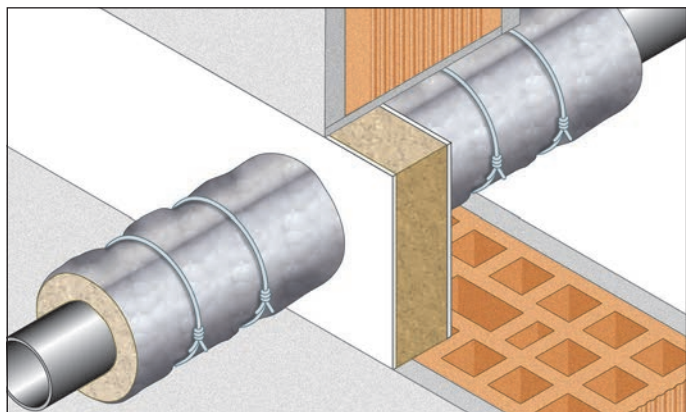

DESCRIZIONE DI CAPITOLATO

Fornitura e posa in opera di protezione di attraversamento di tubazioni incombustibili o composite non coibentate con resistenza al fuoco EI 90/240 certificata su pareti in muratura, costituita da MANICOTTO "GB-ML" costituito da un feltro a base di lane minerali lunghezza 500 mm, sp. 30 mm, densità 90 kg/m³ e da PANNELLI "GB-P" semirigidi in fibra minerale (densità 150 kg/m³) spessore 60 mm, trattati su ambo i lati con un rivestimento antincendio, in conformità a ETA 16/0303.

È necessario rilevare le dimensioni e la forma sia dell'apertura da sigillare che della tubazione attraversante, riportarle sui PANNELLI "GB-P" e provvedere al taglio degli stessi mediante seghetti da cantiere o cutter, avendo cura di lasciare la sagoma leggermente abbondante rispetto alle dimensioni del varco da sigillare. Stendere una piccola quantità di

RESISTENZA AL FUOCO: EI 90/240

- **Diametri:** fino a 219 mm
- **Tipo di supporto:** parete in muratura spessore ≥ 150 mm
- **Tipo di tubazione:** metallica o composita non coibentata
- **Prodotto da applicare:** PANNELLI "GB-P" e MANICOTTO "GB-ML"
- **Fissaggio:** inserimento nel varco dei PANNELLI "GB-P", sigillatura con SIGILLANTE ANTINCENDIO "GB-MT"
- **Campo di applicazione diretta:** Foro di altezza massima 1200 mm e lunghezza illimitata

Rapporto di Classificazione: ETA 16/0303
Norma di prova: EN 1366-3

SIGILLANTE Antincendio "GB-MT" sui fianchi della sagoma o direttamente sul bordo interno della parete ove verrà applicata la sagoma. Applicare la sagoma ed inserirla nel varco per "interferenza" e rasare le giunzioni con una spatola utilizzando il SIGILLANTE Antincendio "GB-MT". Posizionare uno o due PANNELLI "GB-P" distanziati tra loro (vedi tabella). Dopo aver posato i PANNELLI "GB-P" misurare il diametro della tubazione da proteggere e tagliare il quantitativo di MANICOTTO "GB-ML" necessario a ricoprirlo. Avvolgere il MANICOTTO "GB-ML" attorno alla tubazione su entrambi i lati, accostando la giunzione e facendo attenzione che la guaina aderisca ai PANNELLI "GB-P".

Fissare il MANICOTTO "GB-ML" mediante legacci di filo di acciaio ritorto. Per le modalità di applicazione si veda apposito "manuale di posa".

DIMENSIONI MASSIME VARCO

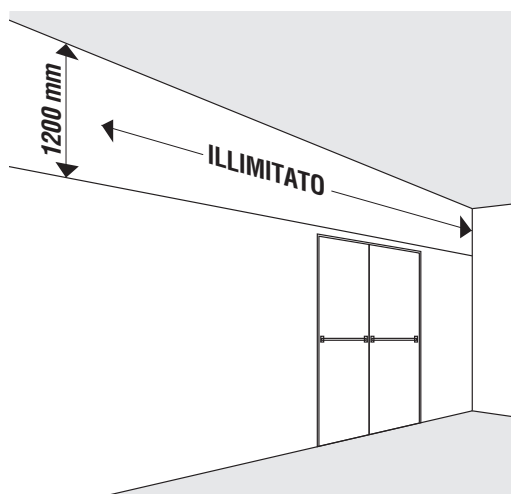

RISPETTO DELLE DISTANZE MINIME

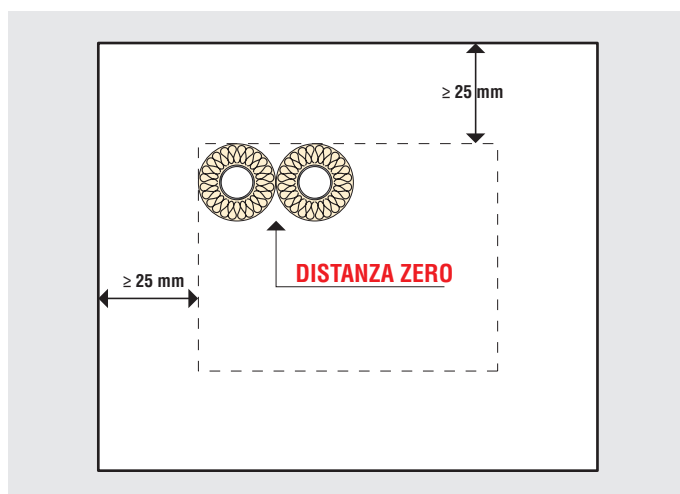

Distanza minima tra tubo e bordi pannello "GB-P" 25 mm.
Distanza minima tra tubo e tubo 0 mm.

PARETE IN MURATURA CON SPESSORE DI 150 mm

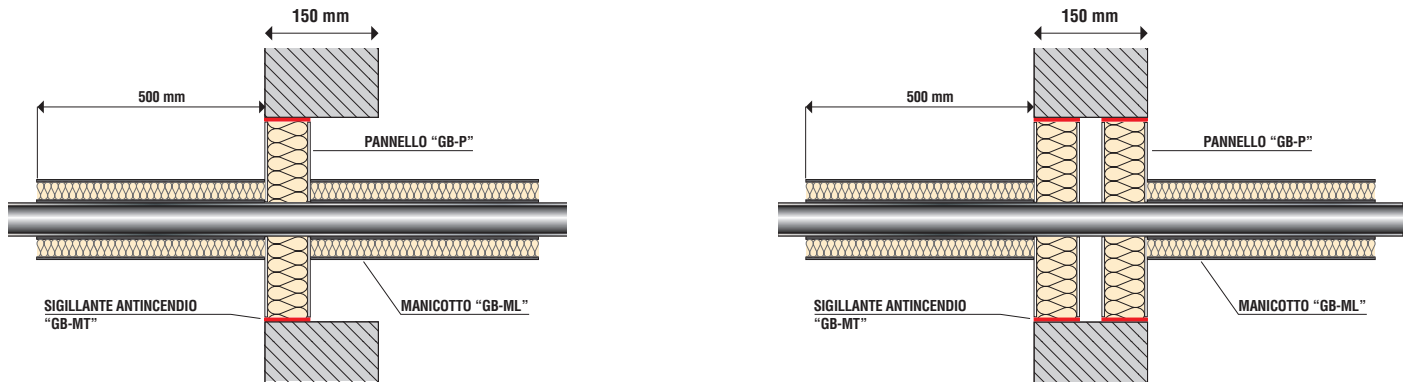

| Tipo di tubo | Diametro tubo (mm) | Spessore tubo (mm) | Spessore parete | Massime dimensioni varco (mm) | Numero pannelli "GB-P" | Sigillante antinc. "GB-MT" | Classe di resistenza al fuoco | Certificato |
|----------------|--------------------|--------------------|-----------------|-------------------------------|------------------------|--|-------------------------------|-------------|
| RAME | fino a 12 | 0,9 – 14,2 | 150 mm | 70 x 70 | 1 | sul perimetro dei pannelli "GB-P" | EI 240 C/U | ETA 16/0303 |
| | fino a 54 | 0,9 – 14,2 | | 115 x 115 | 1 | | EI 120 C/U | ETA 16/0303 |
| | fino a 54 | 0,9 – 14,2 | | illimitata x altezza 1200 | 1 | | EI 90 C/U | ETA 16/0303 |
| ACCIAIO | 40 | 1,5 – 14,2 | 150 mm | 1200 x 1200 | 2 | | EI 240 C/U | ETA 16/0303 |
| | 40 | 1,5 – 14,2 | 150 mm | illimitata x altezza 1200 | 2 | | EI 180 C/U | ETA 16/0303 |
| | da 40 a 219 | 1,5 – 14,2 | 150 mm | 280 x 280 | 1 | | EI 240 C/U | ETA 16/0303 |
| | da 40 a 219 | 1,5 – 14,2 | 150 mm | illimitata x altezza 1200 | 1 | | EI 90 C/U | ETA 16/0303 |
| | da 40 a 219 | 1,5 – 14,2 | 150 mm | illimitata x altezza 1200 | 2 | | EI 90 C/U | ETA 16/0303 |
| | 325 | 6,35 – 14,2 | 150 mm | illimitata x altezza 1200 | 1 | | EI 90 C/U | ETA 16/0303 |
| ALUPEX | 16 | 2,25 | 150 mm | 1200 x 1200 | 2 | EI 240 U/C | ETA 16/0303 | |
| | 16 | 2,25 | 150 mm | illimitata x altezza 1200 | 2 | EI 180 U/C | ETA 16/0303 | |
| | 75* | – | 150 mm | 200 x 200 | 1 | EI 120 C/C | ETA 16/0303 | |
| | fino a 75* | – | 150 mm | illimitata x altezza 1200 | 1 | EI 90 C/C | ETA 16/0303 | |

* doppia lunghezza manicotti GB-ML

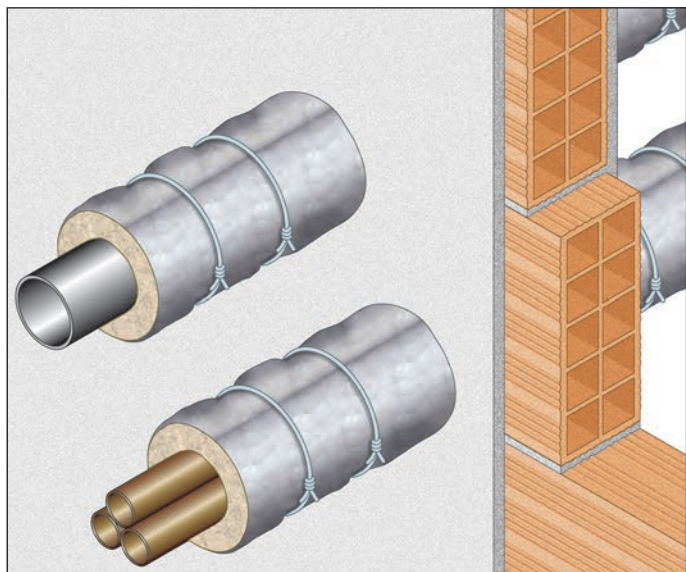

RESISTENZA AL FUOCO: EI 90/120 C/U

- **Diametri:** fino a 250 mm
- **Spessore:** da 1,0 a 14,2 mm
- **Tipo di supporto:** parete in muratura spessore ≥ 100 mm
parete in cartongesso spessore ≥ 100 mm
- **Tipo di tubazione:** incombustibile non coibentata
- **Prodotto da applicare:** MANICOTTO "GB-ML" e SIGILLANTE ANTINCENDIO "GB-MT"
- **Fissaggio:** con legacci in filo di acciaio
- **Finitura:** non prevista
- **Campo di applicazione diretta:**
Per varchi fino a 300 x 300 mm

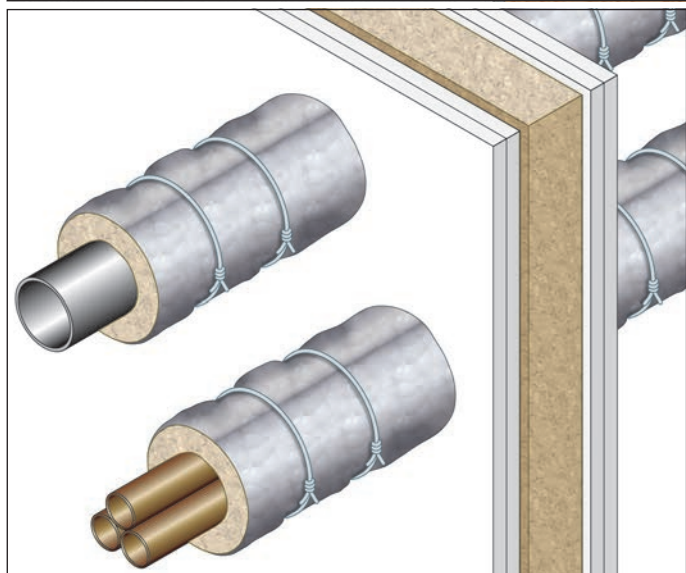

Rapporto di classificazione: ETA 16/0304
I.G. 335023-3808 FR
Norma di prova: EN 1366-3

DESCRIZIONE DI CAPITOLATO

Fornitura e posa in opera di MANICOTTO "GB-ML" con resistenza al fuoco EI 90/120 C/U certificata su pareti in muratura e cartongesso con spessore minimo di 100 mm per la sigillatura di attraversamenti di tubazioni incombustibili non coibentate, costituito da un feltro a base di lane minerali lunghezza 500 mm, sp. 30 mm, densità 90 kg/m³. In conformità al rapporto di classificazione I.G. 335023-3808 FR e ETA 16/0304.

È necessario misurare il diametro della tubazione da proteggere e tagliare il quantitativo di MANICOTTO "GB-ML" necessario a ricoprirla.

Avvolgere il MANICOTTO "GB-ML" attorno alla tubazione accostando la giunzione e facendo attenzione che la guaina aderisca alla parete. Fissare il MANICOTTO "GB-ML" mediante legacci di filo di acciaio ritorto. L'eventuale spazio libero presente tra la parete e la tubazione dovrà essere riempito su ambo i lati con uno strato di lana di roccia spessore 20 mm densità 40 kg/m³ e uno strato di SIGILLANTE ANTINCENDIO "GB-MT" per una profondità di almeno 12,5 mm.

Per le modalità di applicazione si veda apposito "manuale di posa".

PARETE IN MURATURA O CARTONGESSO CON SPESSORE ≥ 100 mm

TUBO IN ADERENZA (I.G. 335023-3808 FR)
 sigillatura sui 2 lati
 lungo tutta la circonferenza
 del doppio manicotto "GB-ML"

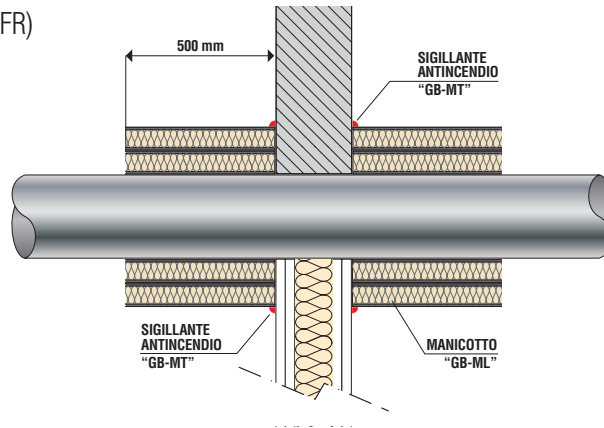

TUBO NON IN ADERENZA (ETA 16/0304)
 sigillatura sui 2 lati
 per tutto lo spessore (min. 10 mm)
 tra attraversamento e parete

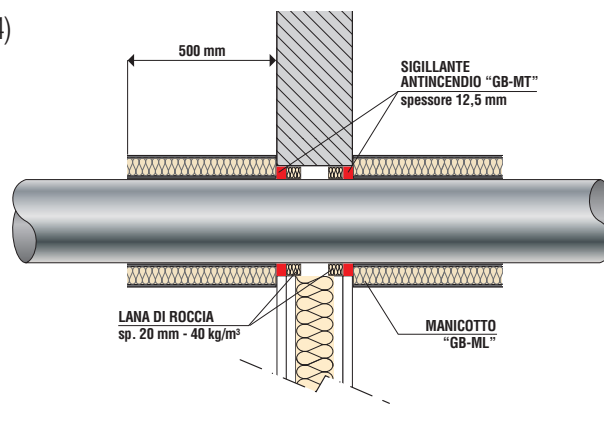

| Tipo di tubo | Diametro tubo (mm) | Spessore tubo (mm) | Dimensioni max varco (mm) | Profondità sigillante "GB-MT" | Classe di resistenza al fuoco | Certificato |
|--|--------------------|--------------------------|---------------------------|-------------------------------|-------------------------------|---------------------|
| RAME (attraversamento multiplo tubi diametro 3 x 50 mm) | 50* | 1,5 | – | – | EI 120 C/U | I.G. 335023-3808 FR |
| RAME | ≤ 54 | 1,0 – 14,2 | 300 x 300 | 12,5 mm | EI 120 C/U | ETA 16/0304 |
| ACCIAIO | 40 | 1,0 – 14,2 | 300 x 300 | 12,5 mm | EI 120 C/U | ETA 16/0304 |
| | da 40 a 219 | 1,0 – 14,2 4,5 – 14,2 | 300 x 300 | 12,5 mm | EI 90 C/U | ETA 16/0304 |
| | 250* | 1,5 | – | – | EI 120 C/U | I.G. 335023-3808 FR |

* doppio strato manicotti GB-ML

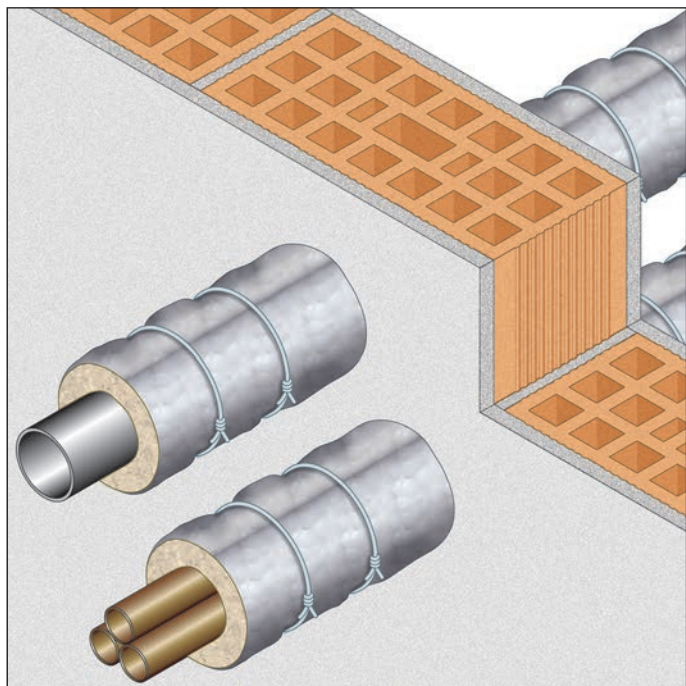

DESCRIZIONE DI CAPITOLATO

Fornitura e posa in opera di MANICOTTO "GB-ML" con resistenza al fuoco EI 60/240 C/U certificata su pareti in muratura con spessore ≥ 150 mm, per la sigillatura di attraversamenti di tubazioni incombustibili non coibentate, costituito da un feltro a base di lane minerali della lunghezza di 500 mm, con spessore 30 mm, densità 90 kg/m^3 , in conformità al rapporto di classificazione I.G. 335023-3808 FR e ETA 16/0304.

Misurare il diametro della tubazione da proteggere e tagliare il quantitativo di MANICOTTO "GB-ML" necessario a ricoprirla.

Avvolgere il MANICOTTO "GB-ML" in singolo/doppio strato e singola/doppia lunghezza (vedi tabelle) attorno alla tubazione su entrambi i lati, accostando la giunzione e facendo attenzione che la guaina aderisca alla parete.

RESISTENZA AL FUOCO: EI 60/240 C/U

- **Diametri:** fino a 250 mm
- **Spessore:** da 0,9 a 14,2 mm
- **Tipo di supporto:** parete in muratura spessore ≥ 150 mm
- **Tipo di tubazione:** incombustibile non coibentata
- **Prodotto da applicare:** MANICOTTO "GB-ML" e SIGILLANTE ANTINCENDIO "GB-MT"
- **Fissaggio:** con legacci in filo di acciaio
- **Finitura:** non prevista
- **Campo di applicazione diretta:**
Per varchi fino a 300 x 300 mm

Rapporto di classificazione: ETA 16/0304
I.G. 335023/3808FR

Norma di prova: EN 1366-3

Fissare il MANICOTTO "GB-ML" mediante legacci di filo di acciaio ritorto. In caso di applicazione del MANICOTTO "GB-ML" in singola lunghezza (500 mm) l'eventuale spazio libero presente tra la parete e la tubazione dovrà essere riempito su entrambi i lati con uno strato di lana di roccia densità 40 kg/m^3 per una profondità di 20 mm e uno strato di SIGILLANTE ANTINCENDIO "GB-MT" per una profondità di almeno 15 mm.

In caso di applicazione del MANICOTTO "GB-ML" in doppia lunghezza l'eventuale spazio libero presente tra la parete e la tubazione dovrà essere riempito su un lato con uno strato di lana di roccia densità 40 kg/m^3 per una profondità di 20 mm e uno strato di SIGILLANTE ANTINCENDIO "GB-MT" per una profondità di almeno 15 mm.

Per le modalità di applicazione si veda apposito "manuale di posa".

PARETE IN MURATURA CON SPESSORE 150 mm

TUBO IN ADERENZA (I.G. 335023-3808 FR)

sigillatura sui 2 lati
lungo tutta la circonferenza
del doppio manicotto "GB-ML"

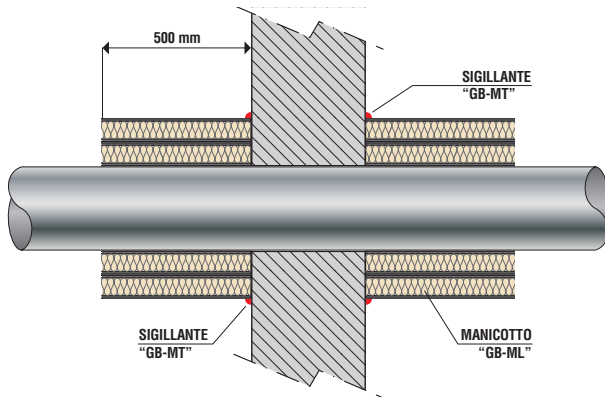

TUBO NON IN ADERENZA (ETA 16/0304)

sigillatura su 1 lato
dello spessore (luce)
tra attraversamento e parete

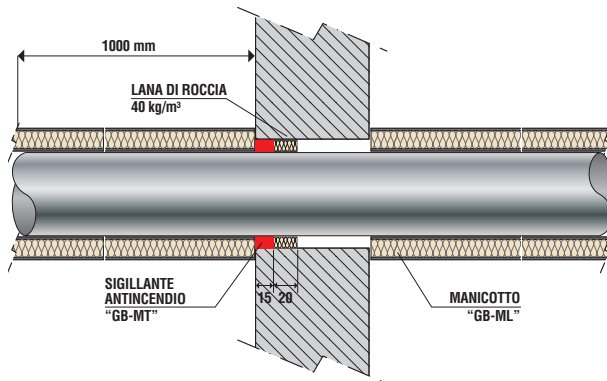

TUBO NON IN ADERENZA (ETA 16/0304)

sigillatura sui 2 lati
dello spessore (luce)
tra attraversamento e parete

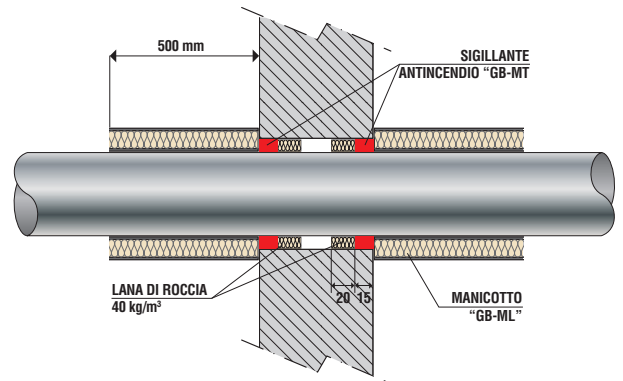

| Tipo di tubo | Diametro tubo (mm) | Spessore tubo (mm) | Sigillante "GB-MT" | Luce attorno al tubo (mm) | Dimensioni max varco (mm) | Classe di resistenza al fuoco | Certificato |
|--|--------------------|--------------------|--------------------|---------------------------|---------------------------|-------------------------------|--------------------|
| RAME | ≤ 12** | 0,9 – 5,0 | 1 lato | 8 mm | – | EI 240 C/U | ETA 16/0304 |
| | ≤ 54** | 0,9 – 14,2 | 1 lato | 8 – 9 mm | – | EI 180 C/U | ETA 16/0304 |
| | ≤ 54** | 0,9 – 14,2 | 1 lato | – | 300 x 300 | EI 60 C/U | ETA 16/0304 |
| RAME (attraversamento multiplo tubi diametro 3 x 50 mm) | 50* | 1,5 | 2 lati | – | – | EI 120 C/U | I.G. 335023/3808FR |
| ACCIAIO | 40** | 1,5 – 14,2 | 1 lato | 6 - 18 mm | – | EI 240 C/U | ETA 16/0304 |
| | da 40** | 1,5 – 14,2 | 1 lato | 6 - 18 mm | – | EI 120 C/U | ETA 16/0304 |
| | a 219** | 5,0 – 14,2 | | | | | |
| | 40 | 1,5 – 14,2 | 2 lati | – | 300 x 300 | EI 240 C/U | ETA 16/0304 |
| | da 40 | 1,5 – 14,2 | | | | | |
| a 219 | 5,0 – 14,2 | 2 lati | – | 300 x 300 | EI 120 C/U | ETA 16/0304 | |
| 250* | 1,5 | 2 lati | – | – | – | EI 120 C/U | I.G. 335023/3808FR |

* doppio strato manicotti GB-ML

** doppia lunghezza manicotti GB-ML

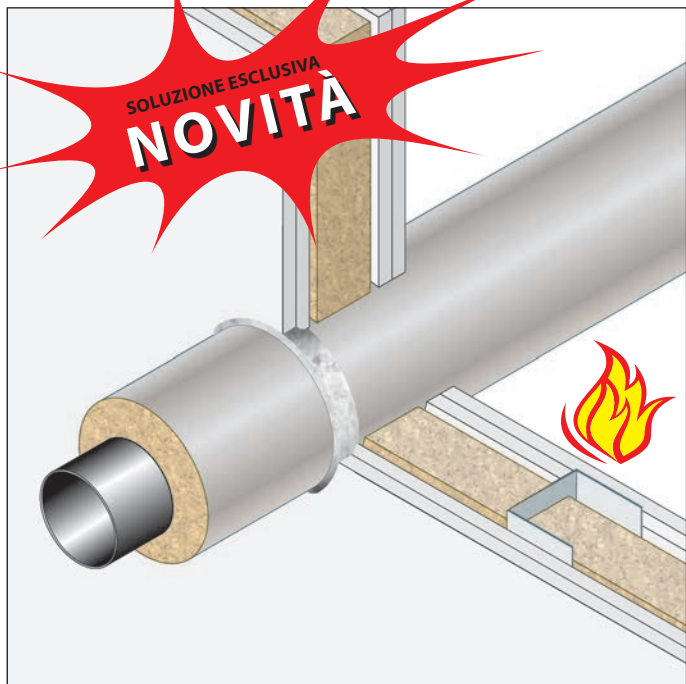

RESISTENZA AL FUOCO: EI 120 C/U

- **Diametri:** fino a 110 mm
- **Tipo di supporto:** parete in muratura spessore ≥ 120 mm o parete in cartongesso spessore ≥ 120 mm
- **Tipo di tubazione:** incombustibile in acciaio isolata con lana di roccia rivestita con lamina in alluminio
- **Prodotto da applicare:** sigillante antincendio "GB-MT"
- **Applicazione:** a mezzo di apposita pistola
- **Finitura:** non prevista

Rapporto di classificazione: I.G. 380080/4093
Norma di prova: EN 1366-3

DESCRIZIONE DI CAPITOLATO

Fornitura e posa in opera di SIGILLANTE ANTINCENDIO "GB-MT" con resistenza al fuoco EI 120 C/U certificato su pareti in muratura o cartongesso, per la sigillatura di attraversamenti di tubazioni incombustibili coibentate con lana di roccia, densità 80 kg/m^3 e spessore nominale 30 mm, rivestita

con lamina in alluminio, in conformità al rapporto di classificazione I.G. 380080/4093.

L'applicazione del sigillante va fatta dal lato non esposto al fuoco. Per le modalità di applicazione si veda apposito "manuale di posa".

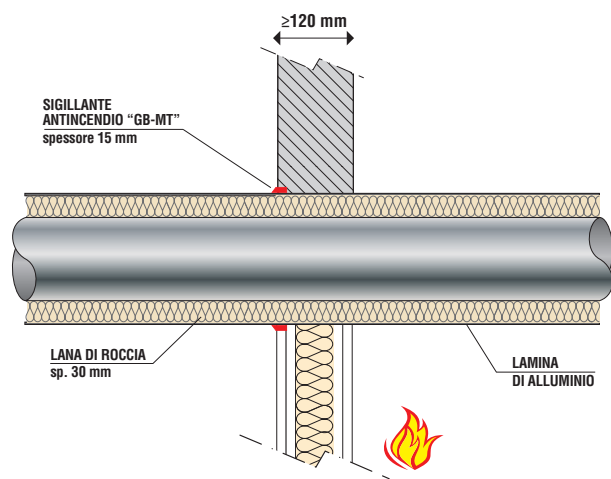

| Tipo di tubo | Diametro tubo (mm) | Spessore tubo (mm) | Parete muratura (mm) | Parete cartongesso (mm) | Sigillante antinc. "GB-MT" | Isolamento (mm) | Classe di resistenza al fuoco | Certificato |
|----------------|--------------------|--------------------|----------------------|-------------------------|-----------------------------------|--|-------------------------------|------------------|
| ACCIAIO | 110 | 1,0 | ≥ 120 | ≥ 120 | sulla faccia non esposta al fuoco | lana di roccia sp. 30 mm densità 80 kg/m^3 | EI 120 C/U | I.G. 380080/4093 |

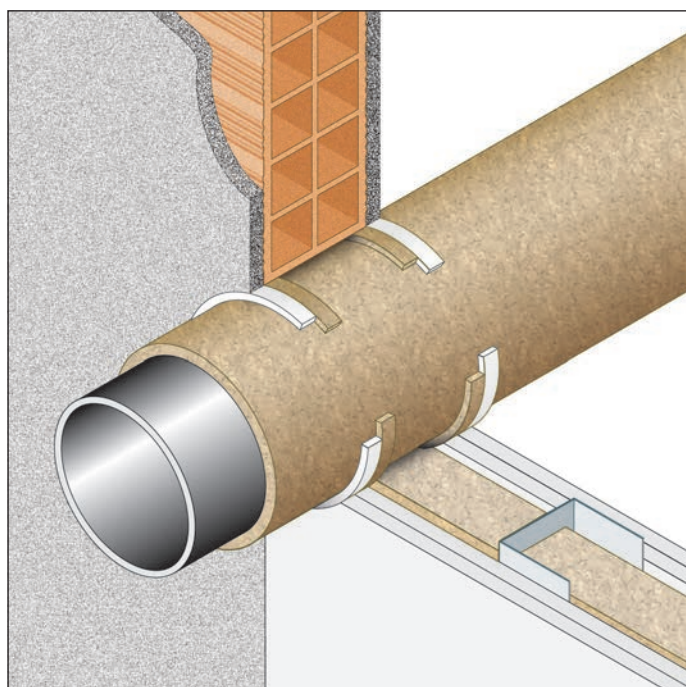

DESCRIZIONE DI CAPITOLATO

Fornitura e posa in opera di SIGILLANTE ANTINCENDIO "GB-MT" con resistenza al fuoco EI 90/120 certificata su pareti in muratura e cartongesso con spessore ≥ 100 mm, per la sigillatura di attraversamenti di tubazioni incombustibili coibentate con lana di roccia o tubazioni composite PEX, in conformità al rapporto di classificazione ETA 16/0304

RESISTENZA AL FUOCO: EI 90/120 C/U

- **Diametri:** fino a 324 mm
- **Tipo di supporto:** parete in muratura spessore ≥ 100 mm
parete in cartongesso spessore ≥ 100 mm
- **Tipo di tubazione:** incombustibile coibentata o PEX
- **Prodotto da applicare:** SIGILLANTE ANTINCENDIO "GB-MT"
- **Fissaggio:** a mezzo di apposita pistola
- **Finitura:** è possibile la verniciatura

Rapporto di classificazione: ETA 16/0304
Norma di prova: EN 1366-3

Il SIGILLANTE ANTINCENDIO "GB-MT" sarà applicato a mezzo di apposita pistola su entrambi i lati della parete per una profondità di almeno 12,5 mm, previo inserimento su entrambi i lati di uno strato in lana di roccia profondità 12,5 mm densità 35 kg/m³ (vedi tabella).

Per le modalità di applicazione si veda apposito "manuale di posa".

SPESSORE PARETE ≥ 100 mm

ACCIAIO - EI 90

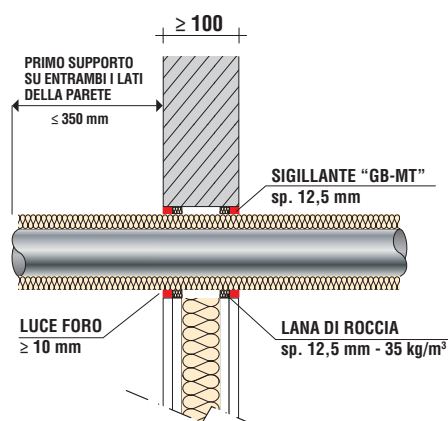

PEX - EI 120

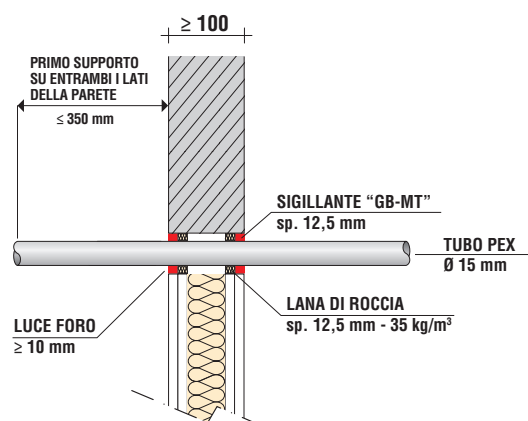

| Tipo di tubo | Diametro tubo (mm) | Spessore tubo (mm) | Isolamento | Sigillante "GB-MT" | Tamponamento posteriore | Apertura massima (mm) | Classe di resistenza al fuoco | Certificato |
|----------------|--------------------|---------------------------|----------------|--------------------------|--|------------------------------------|-------------------------------|-------------|
| ACCIAIO | da 40 a 324 | 1,0 - 14,2 6,35 - 14,2 | lana di roccia | su ambo le facce 12,5 mm | lana di roccia spessore 12,5 mm densità 35 kg/m ³ | 300 x 300 oppure \varnothing 504 | EI 90 C/U | ETA 16/0304 |
| PEX | 15 | 2,5 | nessuno | su ambo le facce 12,5 mm | lana di roccia spessore 12,5 mm densità 35 kg/m ³ | 300 x 300 oppure \varnothing 504 | EI 120 C/C | ETA 16/0304 |

ATTRAVERSAMENTI DI TUBI INCOMBUSTIBILI COIBENTATI

SIGILLANTE "GB-MT"

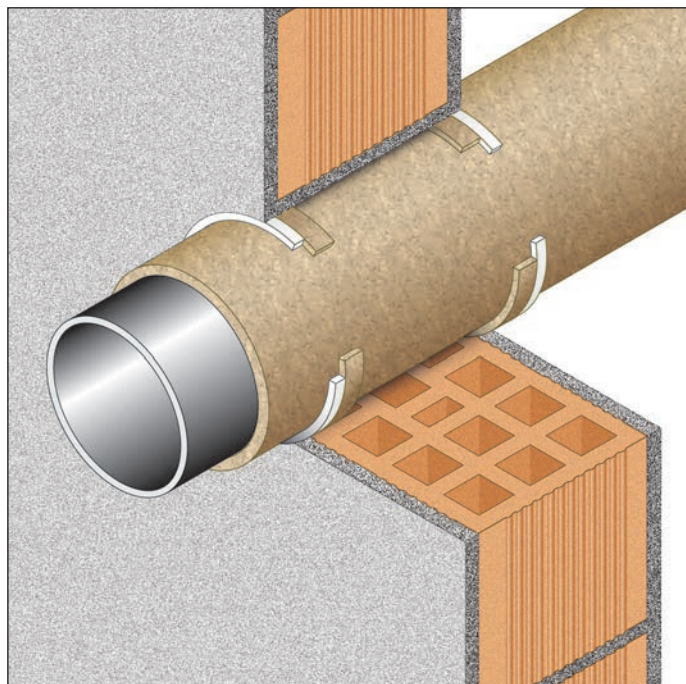

DESCRIZIONE DI CAPITOLATO

Fornitura e posa in opera di SIGILLANTE ANTINCENDIO "GB-MT" con resistenza al fuoco EI 60/240 C/U certificata su pareti in muratura con spessore ≥ 150 mm, per la sigillatura di attraversamenti di tubazioni incombustibili coibentate con lana di roccia, in conformità al rapporto di classificazione ETA 16/0304.

Per sigillature con classe di resistenza al fuoco EI 60 applicare il SIGILLANTE ANTINCENDIO "GB-MT" a mezzo apposita pistola su un lato della parete per una profondità di almeno 25 mm, previo inserimento di un strato in fibra

RESISTENZA AL FUOCO: EI 60/240 C/U

- **Diametri:** fino a 324 mm
- **Tipo di supporto:** parete in muratura spessore ≥ 150 mm
- **Tipo di tubazione:** incombustibile coibentata
- **Prodotto da applicare:** SIGILLANTE ANTINCENDIO "GB-MT"
- **Fissaggio:** a mezzo di apposita pistola
- **Finitura:** è possibile la verniciatura

Rapporto di classificazione: ETA 16/0304
Norma di prova: EN 1366-3

biolubile AES profondità 48 mm (vedi tabella).

Per sigillature con classe di resistenza al fuoco EI 240 applicare il SIGILLANTE ANTINCENDIO "GB-MT" a mezzo apposita pistola su entrambi i lati della parete per una profondità di almeno 15 mm, previo inserimento su entrambi i lati di uno strato lana di roccia profondità 25 mm, con densità 35 kg/m^3 (vedi tabella).

Per le modalità di applicazione si veda apposito "manuale di posa".

SPESSORE PARETE ≥ 150 mm

SIGILLATURA SU 1 LATO - EI 60

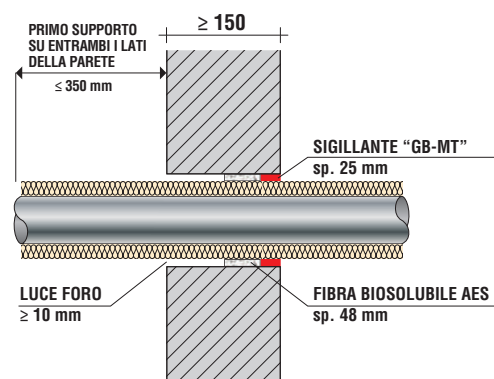

SIGILLATURA SUI 2 LATI - EI 240

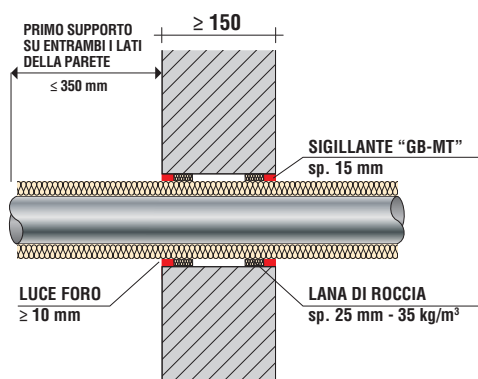

| Tipo di tubo | Diametro tubo (mm) | Spessore tubo (mm) | Sigillante "GB-MT" | Tamponamento posteriore | Apertura massima (mm) | Classe di resistenza al fuoco | Certificato |
|--------------|--------------------|---------------------------|-------------------------|---|--|-------------------------------|-------------|
| ACCIAIO | da 40 a 324 | 1,0 - 14,2 6,35 - 14,2 | su 1 lato 25 mm | fibra biosolubile AES spessore 48 mm | 300 x 300 oppure $\varnothing 504$ | EI 60 C/U | ETA 16/0304 |
| | da 40 a 324 | 1,0 - 14,2 6,35 - 14,2 | su ambo i lati 15 mm | lana di roccia 25 mm - 35 kg/m^3 | 300 x 300 oppure $\varnothing 504$ | EI 240 C/U | ETA 16/0304 |

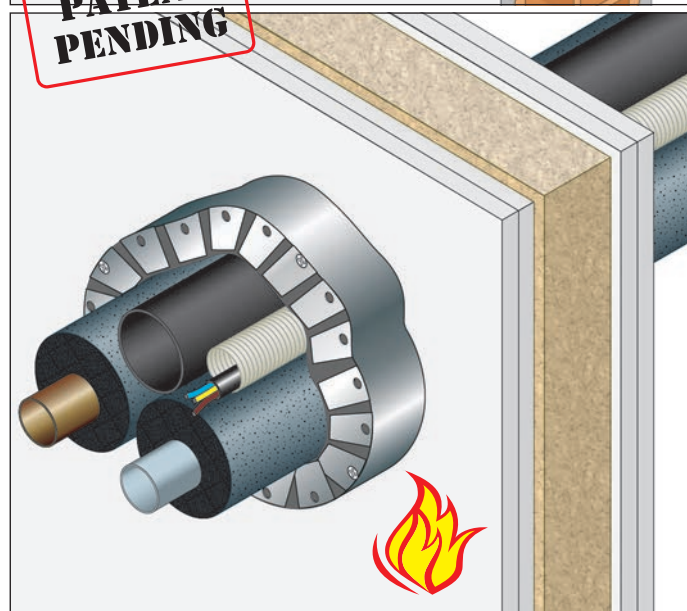
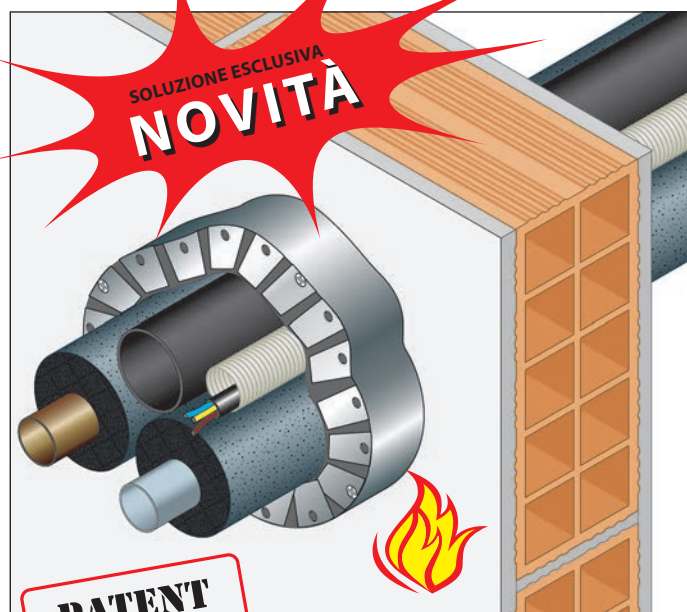

RESISTENZA AL FUOCO: EI 120 U/C

- **Tipo di tubazione:** rame o multistrato o combustibile PP con elastomeri espansi; combustibile PE; corrugato per cavi elettrici
- **Diametri:**
 - rame 42 mm con elastomeri espansi 30 mm,
 - multistrato 42 mm con elastomeri espansi 19 mm,
 - combustibile PE 50 mm,
 - combustibile PP 30 mm con elastomeri esp. 30 mm,
 - corrugato 25 mm
- **Tipo di supporto:** parete in muratura spessore ≥ 120 mm o parete in cartongesso spessore ≥ 120 mm
- **Prodotto da applicare:** collare universale "GLOBAL COLLAR PLUS"
- **Fissaggio:** meccanico con viti autoperforanti fosfatate su pareti in cartongesso o con turboviti su muratura
- **Finitura:** non prevista

TOPICS:

- Soluzione con **UN SOLO COLLARE**, sul lato esposto al fuoco
- Fissato alla parete **SENZA BARRE FILETTATE** passanti

**Rapporto di classificazione: I.G. 380081/4094
I.G. 380080/4093**

Norma di prova: EN 1366-3

DESCRIZIONE DI CAPITOLATO

Fornitura e posa in opera di collare per FASCI DI TUBAZIONI MISTE in configurazione condizionatore denominato "GLOBAL COLLAR PLUS" senza alette di fissaggio, con resistenza al fuoco fino a EI 120 U/C certificata su pareti in muratura o cartongesso, costituito da un guscio metallico in lamierino di acciaio sezione nominale 40x30x0,5 mm contenente guarnizione intumescente a base di grafite, sezione nominale 40x2 mm, in conformità ai Rapporti di classificazione I.G. 380080/4093 e I.G. 380081/4094. È necessario misurare il diametro del fascio di tubazioni da proteggere (comprensivo della eventuale coibentazione) ed avvolgere attorno il nastro intumescente nel numero di strati previsto (vedi

tabella) fissandolo con nastro adesivo; spezzare il lamierino metallico della lunghezza indicata per ciascun diametro (vedi tabella) e avvolgerlo attorno alla guarnizione intumescente serrando le due estremità con viti autoperforante. Fissare il collare alla parete solo sul lato esposto al fuoco con viti autoperforanti fosfatate nel numero indicato nella tabella; nel caso di parete in muratura utilizzare turboviti senza uso del tassello. Prima dell'installazione del collare i vuoti/giunti restanti tra la parete ed il tubo penetrante possono essere riempiti con il sigillante "GB-MT", o in alternativa con materiale incombustibile dimensionalmente stabile come calcestruzzo, malta cementizia o di gesso.

SCHEMA DI APPLICAZIONE in relazione al diametro del fascio tubi

| | | | | | | | | | | |
|-----------------------------------|------|------|------|------|------|------|------|------|--|--|
| DIAMETRO ESTERNO FASCIO TUBI mm | 75 | 75 | 90 | 90 | 110 | 110 | 160 | 160 | | |
| NUMERO STRATI NASTRO INTUMESCENTE | 5 | 6 | 5 | 6 | 5 | 6 | 5 | 6 | | |
| LUNGHEZZA NASTRO INTUMESCENTE mm | 1400 | 1720 | 1650 | 2020 | 1980 | 2415 | 2805 | 3405 | | |
| LUNGHEZZA LAMIERINO mm | 480 | 480 | 500 | 500 | 560 | 560 | 720 | 720 | | |
| NUMERO FISSAGGI | 4 | 4 | 4 | 4 | 4 | 4 | 4 | 4 | | |

La lunghezza del lamierino è calcolata prevedendo un sormonto finale.

Tutte le indicazioni fornite sono soggette a modifiche e sono date solo come guida. Il numero di strati da applicare dipende dal materiale costituente la tubazione. Si prega di consultare il rapporto di classificazione per maggiori dettagli.

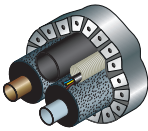
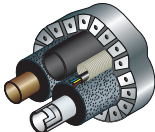
| Tipo di tubo | Diametro tubo (mm) | Spessore tubo (mm) | Spessore parete (mm) | N. strati nastro intum. | Isolamento elastomeri (mm) | Classe di resistenza al fuoco | Certificato |
|---|--------------------|--------------------|----------------------|-------------------------|----------------------------|-------------------------------|------------------|
| RAME PE CORRUGATO PP  | rame 30 | 1,0 | ≥ 120 | 5 | 30 | EI 120 C/C | I.G. 380080/4093 |
| | PE 50 | 4,6 | | | senza | | |
| | corrugato 25 | 2,0 | | | senza | | |
| | PP 30 | 1,0 | | | 30 | | |
| MULTISTRATO PE CORRUGATO RAME  | multistrato 42 | 5,0 | ≥ 120 | 6 | 19 | EI 120 U/C | I.G. 380081/4094 |
| | PE 50 | 4,0 | | | senza | | |
| | corrugato 25 | 2,0 | | | senza | | |
| | rame 42 | 1,2 | | | 19 | | |

PARETI in CALCESTRUZZO, CEMENTO POROSO, MURATURA o CARTONGESSO

TUBI CONFIGURAZIONE CONDIZIONATORE

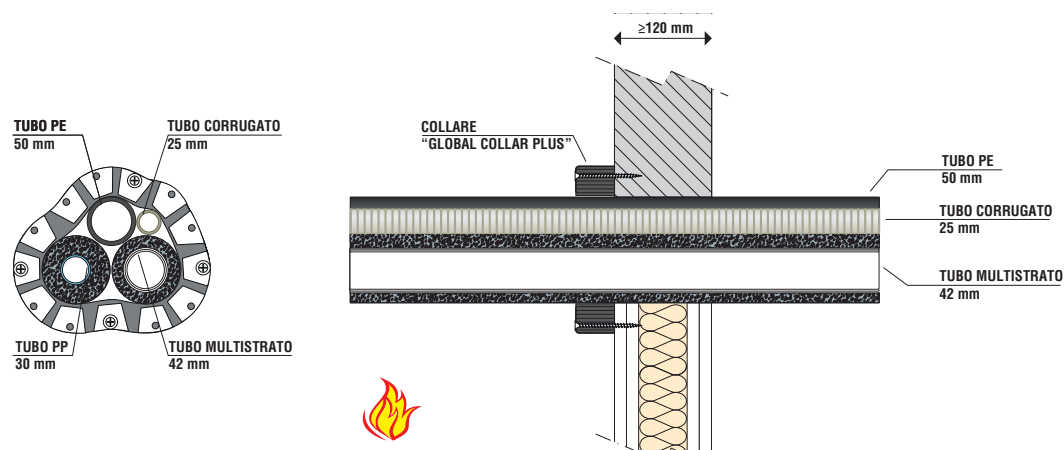

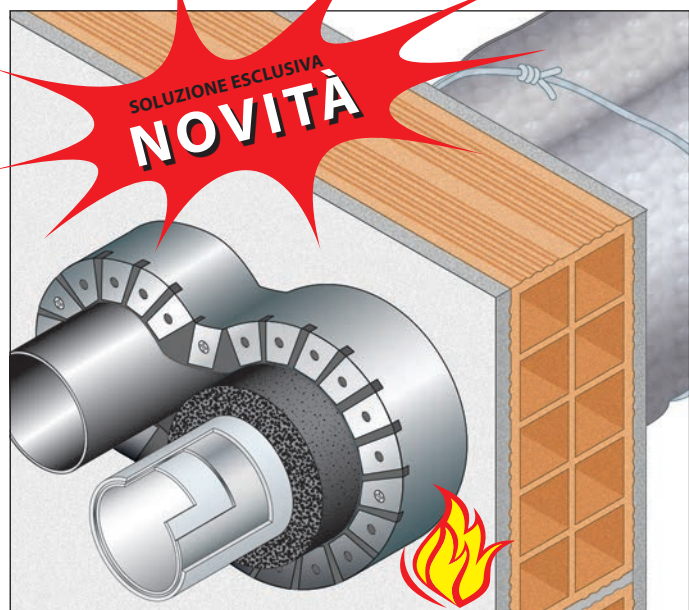

RESISTENZA AL FUOCO: EI 120

- **Tipo di tubazione:** multistrato e multistrato con elastomeri espansi; acciaio e acciaio con elastomeri espansi; rame
- **Diametri:** - multistrato fino a 75 mm anche con isolamento in elastomeri espansi fino a 19 mm;
- acciaio fino a 75 mm anche con isolamento in elastomeri espansi fino a 19 mm;
- rame fino a 20 mm
- **Tipo di supporto:** parete in muratura spessore ≥ 120 mm o parete in cartongesso spessore ≥ 120 mm
- **Prodotto da applicare:** collare universale "GLOBAL COLLAR PLUS" e manicotto "GB-ML"
- **Fissaggio:** meccanico con viti autoperforanti fosfatate su pareti in cartongesso o con turboviti su muratura per il collare e legacci in filo di acciaio per il manicotto
- **Finitura:** non prevista

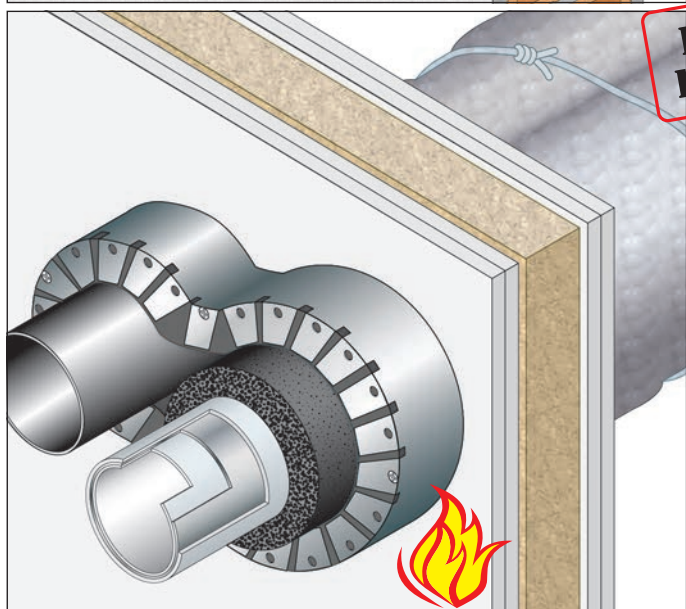

PATENT PENDING

TOPICS:

- Soluzione con **UN SOLO COLLARE**, sul lato esposto al fuoco
- Fissato alla parete **SENZA BARRE FILETTATE** passanti

Rapporto di classificazione: I.G. 380081/4094
Norma di prova: EN 1366-3

DESCRIZIONE DI CAPITOLATO

Fornitura e posa in opera per FASCI DI TUBAZIONI MISTE di COLLARE UNIVERSALE "GLOBAL COLLAR PLUS" senza alette di fissaggio e MANICOTTO "GB-ML" con resistenza al fuoco fino a EI 120 certificata su pareti in muratura o cartongesso, costituito da un guscio metallico in lamierino di acciaio sezione nominale 40x30x0,5 mm contenente guarnizione intumescente a base di grafite, sezione nominale 40x2 mm, in conformità al rapporto di classificazione I.G. 380081/4094.

È necessario misurare il diametro del fascio di tubi da proteggere (comprensivo della coibentazione) e, **dalla parte esposta al fuoco**, avvolgere il nastro intumescente attorno al gruppo di tubi nel numero di giri previsto in funzione del diametro (vedi tabella) fissandolo con nastro adesivo; spezzare il lamierino metallico della lunghezza indicata per ciascun

diametro (vedi tabella) e avvolgerlo attorno alla guarnizione intumescente serrando le due estremità con viti autoperforanti. Fissare il collare alla parete dal lato esposto al fuoco con viti autoperforanti nel numero indicato nella tabella; nel caso di parete in muratura utilizzare turboviti senza uso del tassello.

È poi necessario avvolgere il manicotto "GB-ML" in singolo strato attorno al gruppo di tubi **dalla parte non esposta al fuoco**, mediante legacci di filo di acciaio ritorto.



Prima dell'installazione eventuali vuoti/giunti restanti tra la parete e le tubazioni possono essere riempiti con il sigillante "GB-MT", o in alternativa con materiale incombustibile dimensionalmente stabile come calcestruzzo, malta cementizia o di gesso

SCHEMA DI APPLICAZIONE in relazione al diametro coppia tubi

| DIAMETRO ESTERNO COPPIA TUBI mm | 75 | 75 | 75 | 90 | 90 | 90 | 110 | 110 | 110 |
|-----------------------------------|------|------|------|------|------|------|------|------|------|
| NUMERO STRATI NASTRO INTUMESCENTE | 4 | 5 | 6 | 4 | 5 | 6 | 4 | 5 | 6 |
| LUNGHEZZA NASTRO INTUMESCENTE mm | 1095 | 1400 | 1720 | 1295 | 1650 | 2020 | 1560 | 1980 | 2415 |
| LUNGHEZZA LAMIERINO mm | 480 | 480 | 480 | 500 | 500 | 500 | 560 | 560 | 560 |
| NUMERO FISSAGGI | 4 | 4 | 5 | 4 | 4 | 5 | 4 | 4 | 5 |

La lunghezza del lamierino è calcolata prevedendo un sormonto finale.

Tutte le indicazioni fornite sono soggette a modifiche e sono date solo come guida. Il numero di strati da applicare dipende dal materiale costituente la tubazione. Si prega di consultare il rapporto di classificazione per maggiori dettagli.

| Tipo di tubo | Diametro tubo (mm) | Spessore tubo (mm) | Spessore parete (mm) | N. strati nastro intum. | Manicotto "GB-ML" (mm) | Isolamento elastomeri (mm) | Classe di resistenza al fuoco | Certificato |
|--|--------------------|--------------------|----------------------|-------------------------|------------------------|----------------------------|-------------------------------|------------------|
| MULTISTRATO isolato ACCIAIO  | multistrato 75 | 9,0 | ≥ 120 | 6 | 300 | 19 | EI 120 C/C | I.G. 380081/4094 |
| | acciaio 75 | 2,0 | | | | senza | | |
| MULTISTRATO ACCIAIO isolato  | multistrato 30 | 4,0 | ≥ 120 | 4 | 300 | senza | EI 120 U/C | I.G. 380081/4094 |
| | acciaio 30 | 1,0 | | | | 19 | | |
| | multistrato 75 | 4,0 | ≥ 120 | 5 | 300 | senza | EI 120 C/C | |
| | acciaio 75 | 4,0 | | | | 19 | | |
| MULTISTRATO isolato RAME  | multistrato 30 | 4,0 | ≥ 120 | 4 | 300 | 19 | EI 120 C/C | I.G. 380081/4094 |
| | rame 30 | 1,2 | | | | senza | | |

PARETI in CALCESTRUZZO, CEMENTO POROSO, MURATURA o CARTONGESSO

TUBI: MULTISTRATO O ACCIAIO CON E SENZA ISOLAMENTO IN ELASTOMERI ESPANSI

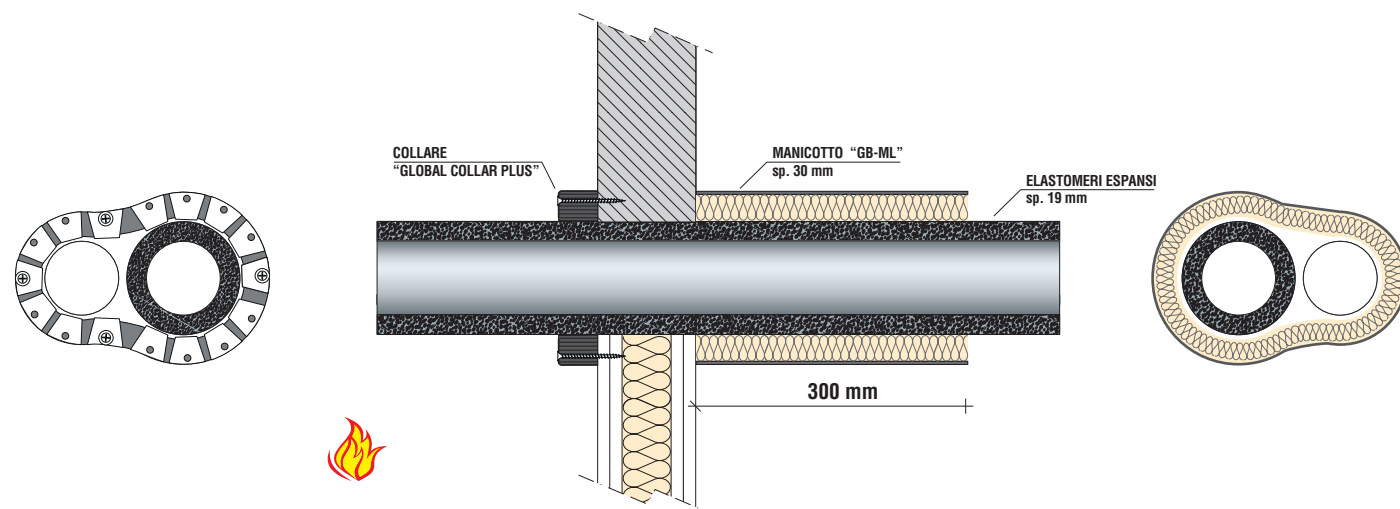

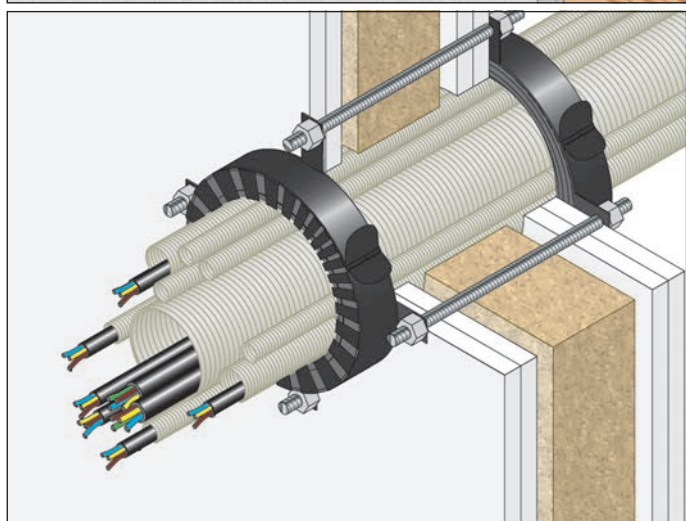
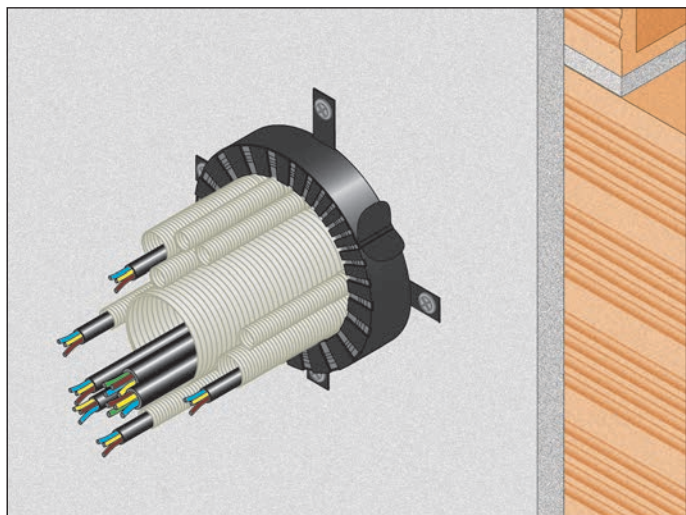

RESISTENZA AL FUOCO: EI 120

- **Tipo di supporto:** parete in muratura spessore ≥ 100 mm o parete in cartongesso spessore ≥ 100 mm
- **Prodotto da applicare:** COLLARE TERMOESPANDENTE PER FASCI CAVI ELETTRICI "GB-C"
- **Fissaggio:** meccanico con tasselli o barre filettate
- **Finitura:** non prevista. La sigillatura dei vuoti nelle guaine corrugate è necessaria solo in caso di interruzione delle stesse in prossimità dell'attraversamento
- **Campo di applicazione diretta:**
 Diametro massimo TUBO CORRUGATO: **63 mm**
 Diametro massimo SINGOLO CAVO: **21 mm**
 Diametro massimo FASCIO DI CAVI: **125 mm**

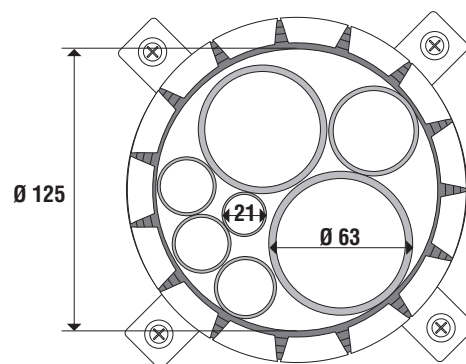

Rapporto di classificazione: ETA 11/0372
Norma di prova: EN 1366-3

DESCRIZIONE DI CAPITOLATO

Fornitura e posa in opera di COLLARE TERMOESPANDENTE PER FASCI CAVI ELETTRICI "GB-C" con resistenza al fuoco EI 120 certificata su pareti in muratura o cartongesso, costituito da un guscio metallico contenente materiale intumescente in conformità al rapporto di classificazione ETA 11/0372.

Il collare deve essere avvolto attorno al fascio di cavi e fissato alla parete su entrambi i lati con tasselli metallici ad espansione diam. 6 mm in numero dipendente dal diametro del fascio da proteggere.

Nel caso di pareti in cartongesso utilizzare barre filettate passanti per il fissaggio dei due collari.

Prima dell'installazione del collare i vuoti/giunti restanti tra la parete e le guaine corrugate dovranno essere riempiti con materiale incombustibile dimensionalmente stabile come calcestruzzo, malta cementizia o di gesso, per tutto lo spessore dell'elemento costruttivo.

Per le modalità di applicazione si veda apposito "manuale di posa".

| Materiale | Diametro tubo corrugato | Spessore tubo corrugato (mm) | Parete muratura | Parete cartongesso | Classe di resistenza al fuoco | Certificato |
|------------|-------------------------|------------------------------|-----------------|--------------------|-------------------------------|-------------|
| PVC | DN 16 – 10,9 mm | 0,3 – 0,5 | ≥ 100 mm | ≥ 100 mm | EI 120 | ETA 11/0372 |
| | DN 20 – 14,2 mm | 0,3 – 0,5 | ≥ 100 mm | ≥ 100 mm | EI 120 | ETA 11/0372 |
| | DN 25 – 18,6 mm | 0,3 – 0,6 | ≥ 100 mm | ≥ 100 mm | EI 120 | ETA 11/0372 |
| | DN 32 – 24,3 mm | 0,3 – 0,6 | ≥ 100 mm | ≥ 100 mm | EI 120 | ETA 11/0372 |
| | DN 40 – 31,3 mm | 0,3 – 0,6 | ≥ 100 mm | ≥ 100 mm | EI 120 | ETA 11/0372 |
| | DN 50 – 40,0 mm | 0,3 – 0,5 | ≥ 100 mm | ≥ 100 mm | EI 120 | ETA 11/0372 |
| | DN 63 – 50,5 mm | 0,3 – 0,5 | ≥ 100 mm | ≥ 100 mm | EI 120 | ETA 11/0372 |
| Poliolfina | DN 16 – 10,4 mm | 0,3 – 0,8 | ≥ 100 mm | ≥ 100 mm | EI 120 | ETA 11/0372 |
| | DN 20 – 13,6 mm | 0,3 – 0,8 | ≥ 100 mm | ≥ 100 mm | EI 120 | ETA 11/0372 |
| | DN 25 – 17,9 mm | 0,4 – 0,8 | ≥ 100 mm | ≥ 100 mm | EI 120 | ETA 11/0372 |
| | DN 32 – 23,4 mm | 0,4 – 0,8 | ≥ 100 mm | ≥ 100 mm | EI 120 | ETA 11/0372 |
| | DN 40 – 30,0 mm | 0,5 – 0,8 | ≥ 100 mm | ≥ 100 mm | EI 120 | ETA 11/0372 |
| | DN 50 – 38,8 mm | 0,5 – 0,8 | ≥ 100 mm | ≥ 100 mm | EI 120 | ETA 11/0372 |
| | DN 63 – 48,8 mm | 0,7 – 0,8 | ≥ 100 mm | ≥ 100 mm | EI 120 | ETA 11/0372 |

ATTRAVERSAMENTO DI TUBO CORRUGATO

NASTRO TERMOESPANDEnte "GB-T"

SOLUZIONE ESCLUSIVA
NOVITÀ



RESISTENZA AL FUOCO: EI 120

- **Diametri:** fino a 50 mm
- **Tipo di supporto:** parete in muratura spessore ≥ 120 mm o parete in cartongesso spessore ≥ 120 mm
- **Tipo di tubazione:** guaina corrugata
- **Prodotto da applicare:** nastro termoespandente "GB-T"
- **Fissaggio:** avvolgimento attorno alla tubazione
- **Finitura:** non prevista

Rapporto di classificazione: I.G. 380081/4094
Norma di prova: EN 1366-3

DESCRIZIONE DI CAPITOLATO

Fornitura e posa in opera di NASTRO TERMOESPANDEnte "GB-T" sezione nominale 40x2 mm per la protezione di attraversamento di tubazioni combustibili corrugate (anche in gruppo) con resistenza al fuoco EI 120 certificata su pareti in muratura e cartongesso, in conformità al rapporto di classificazione I.G. 380081/4094.

È necessario misurare il diametro della tubazione da proteggere ed avvolgere la guarnizione termoespandente attorno alla tubazione stessa nel numero di giri previsto (vedi tabella) sul lato della parete esposto al fuoco. Per le modalità di applicazione si veda apposito "manuale di posa".

PARETI in CALCESTRUZZO, CEMENTO POROSO, MURATURA o CARTONGESSO

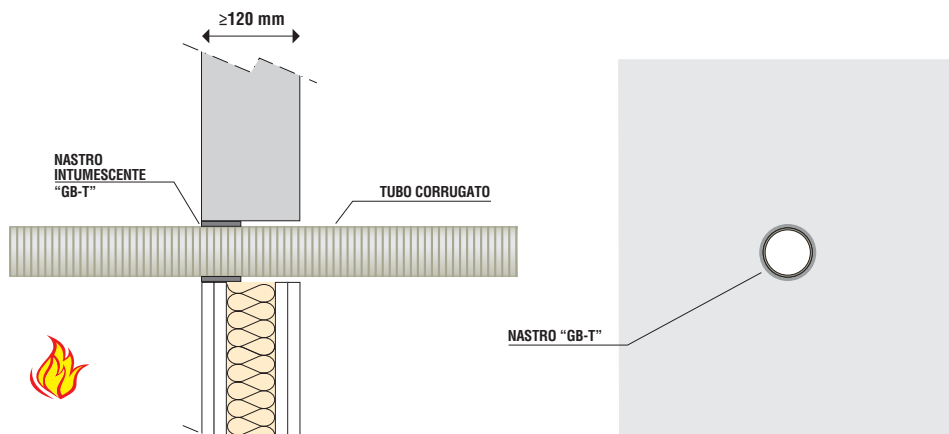

| Tipo di tubo | Tubo corrugato | | Spessore parete (mm) | NASTRO "GB-T" | | Classe di resistenza al fuoco | Certificato |
|-------------------------------|----------------|----------|----------------------|---------------|------------|-------------------------------|------------------|
| | diametro | spessore | | n° giri | profondità | | |
| COMBUSTIBILE CORRUGATO | 32 mm | 2 mm | ≥ 100 mm | 2 | 40 mm | EI 120 | I.G. 380081/4094 |
| | 50 mm | 2 mm | ≥ 100 mm | 2 | 40 mm | EI 120 | I.G. 380081/4094 |

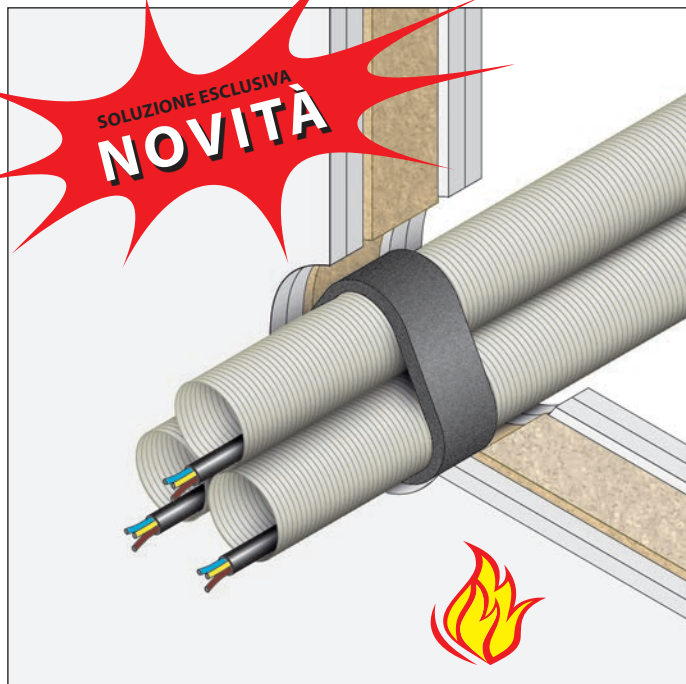

RESISTENZA AL FUOCO: EI 120

- **Diametri:** fino a 3 x 50 mm
- **Tipo di supporto:** parete in muratura spessore ≥ 120 mm o parete in cartongesso spessore ≥ 120 mm
- **Tipo di tubazione:** guaina corrugata
- **Prodotto da applicare:** nastro termoespandente "GB-T"
- **Fissaggio:** avvolgimento attorno alle tubazioni
- **Finitura:** non prevista

Rapporto di classificazione: I.G. 380081/4094
Norma di prova: EN 1366-3

DESCRIZIONE DI CAPITOLATO

Fornitura e posa in opera di NASTRO TERMOESPANDENTE "GB-T" sezione nominale 40x2 mm per la protezione di attraversamento di tubazioni combustibili corrugate (anche in gruppo) con resistenza al fuoco EI 120 certificata su pareti in muratura e cartongesso, in conformità al rapporto di classificazione I.G. 380081/4094.

È necessario misurare il diametro della tubazione da proteggere ed avvolgere la guarnizione termoespandente attorno alla tubazione stessa nel numero di giri previsto (vedi tabella) sul lato della parete esposto al fuoco. Per le modalità di applicazione si veda apposito "manuale di posa".

PARETI in CALCESTRUZZO, CEMENTO POROSO, MURATURA o CARTONGESSO

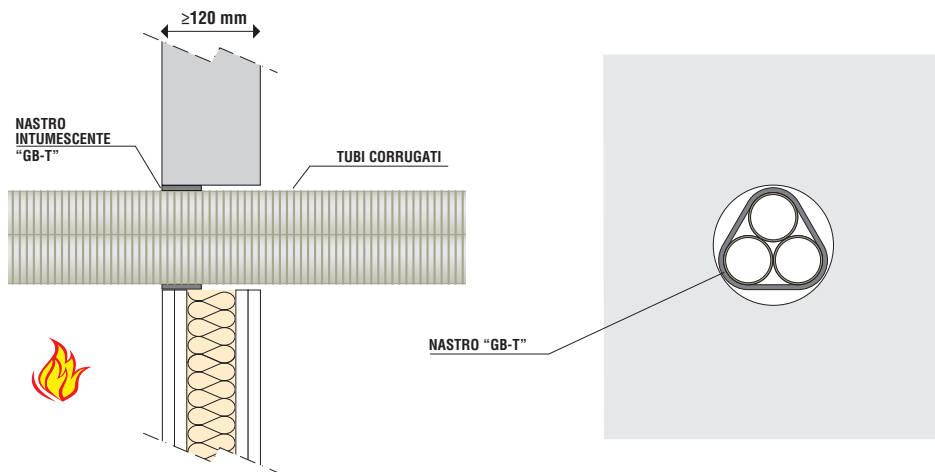

| Tipo di tubo | Tubo corrugato | | Spessore parete (mm) | NASTRO "GB-T" | | Classe di resistenza al fuoco | Certificato |
|------------------------|----------------|----------|----------------------|---------------|------------|-------------------------------|------------------|
| | diametro | spessore | | n° giri | profondità | | |
| COMBUSTIBILE CORRUGATO | 32 mm | 2 mm | ≥ 100 mm | 3 | 40 mm | EI 120 | I.G. 380081/4094 |
| | 50 mm | 2 mm | ≥ 100 mm | 4 | 40 mm | EI 120 | I.G. 380081/4094 |

ATTRAVERS. DI 3 TUBI CORRUGATI

PANNELLI "GB-P" - NASTRO TERMOESPANDEnte "GB-T"

SOLUZIONE ESCLUSIVA
NOVITÀ

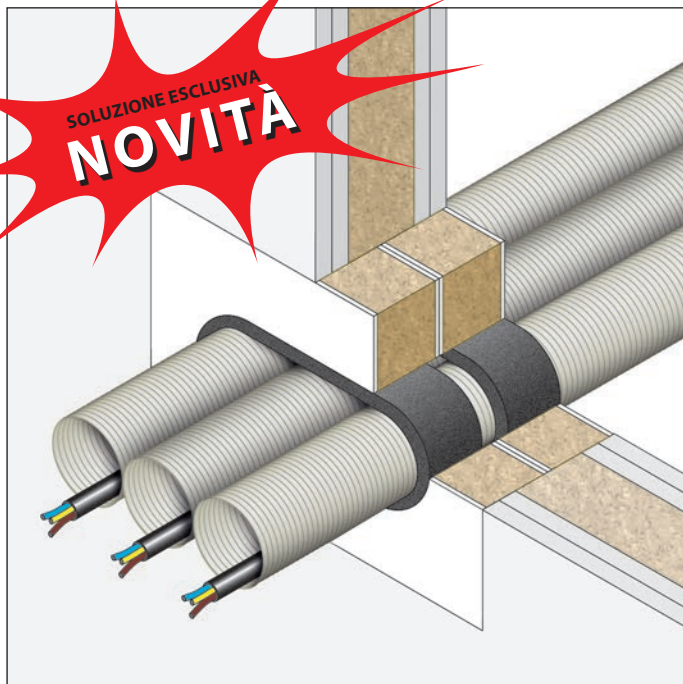

DESCRIZIONE DI CAPITOLATO

Fornitura e posa in opera di protezione di attraversamento di TUBAZIONI COMBUSTIBILI CORRUGATE con resistenza al fuoco EI 120 certificata su pareti in muratura e cartongesso, costituita da NASTRO TERMOESPANDEnte "GB-T" sezione nominale 40x2 mm e da PANNELLI "GB-P" semirigidi in fibra minerale (densità 150 kg/m³) spess. 60 mm, trattati su ambo i lati con uno strato di rivestimento antincendio in conformità ai rapporti di classificazione I.G. 380080/4093 e I.G. 380081/4094.

È necessario avvolgere la guarnizione termoespandente attorno al gruppo

RESISTENZA AL FUOCO: EI 120

- **Diametri:** fino a 3 x 50 mm
- **Tipo di supporto:** parete in muratura spessore ≥ 120 mm o parete in cartongesso spessore ≥ 120 mm
- **Tipo di tubazione:** guaine corrugate allineate e affiancate
- **Prodotto da applicare:** pannelli "GB-P"
sigillante antincendio "GB-MT"
nastro termoespandente "GB-T"
- **Fissaggio:** inserimento nel varco dei pannelli "GB-P", loro sigillatura con sigillante antincendio "GB-MT" e avvolgimento del nastro termoespandente "GB-T" attorno alle tre tubazioni allineate
- **Finitura:** non prevista

Rapporto di classificazione: I.G. 380081/4094

I.G. 380080/4093

Norma di prova: EN 1366-3

di tubi su ambo i lati nel numero di giri previsto (vedi tabella). Rilevare le dimensioni e la forma sia dell'apertura da sigillare che delle tubazioni attraversanti, riportarle sui pannelli "GB-P" e provvedere al taglio degli stessi mediante seghetti da cantiere o cutter, avendo cura di lasciare la sagoma leggermente abbondante rispetto alle dimensioni del varco da sigillare. Stendere il sigillante antincendio "GB-MT" sui fianchi della sagoma. Inserire il pannello per "interferenza" e rasare le giunzioni con una spatola utilizzando il sigillante "GB-MT".

PARETI in CALCESTRUZZO, CEMENTO POROSO, MURATURA o CARTONGESSO

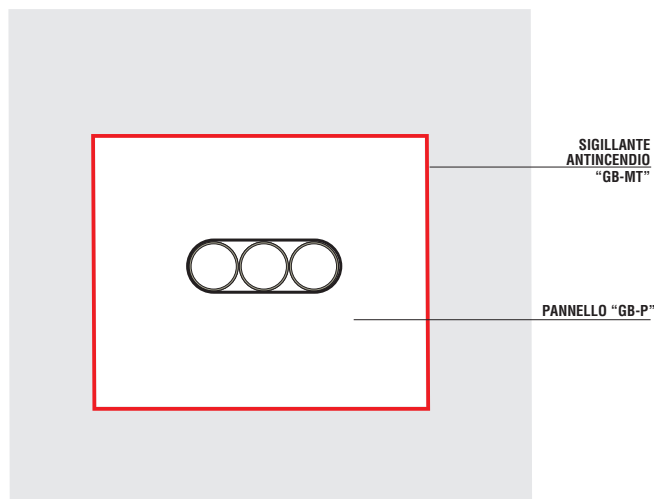
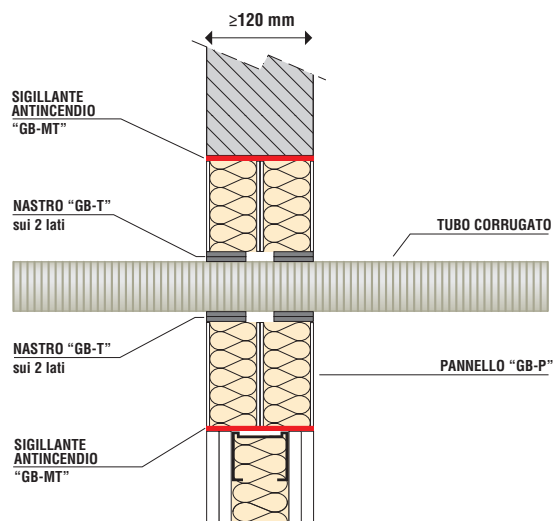

| Tipo di tubo | Tubo corrugato | | Spessore parete (mm) | Numero strati "GB-T" | Numero pannelli "GB-P" | Classe di resistenza al fuoco | Certificato |
|-------------------------------|----------------|----------|----------------------|----------------------|------------------------|-------------------------------|------------------|
| | diametro | spessore | | | | | |
| COMBUSTIBILE CORRUGATO | 32 mm | 0,3 mm | ≥ 120 mm | 3 | 2 | EI 120 | I.G. 380080/4093 |
| | 50 mm | 2 mm | ≥ 120 mm | 4 | 2 | EI 120 | I.G. 380081/4094 |



RESISTENZA AL FUOCO: EI 120

- **Diametri:** fino a 50 mm
- **Tipo di supporto:** parete in muratura spessore ≥ 120 mm o parete in cartongesso spessore ≥ 120 mm
- **Tipo di tubazione:** guaina corrugata
- **Prodotto da applicare:** sigillante "GB-MT GRAPHITE"
- **Fissaggio:** a mezzo di apposita pistola
- **Finitura:** non prevista

Rapporto di classificazione: I.G. 380081/4094
Norma di prova: EN 1366-3

DESCRIZIONE DI CAPITOLATO

Fornitura e posa in opera di SIGILLANTE "GB-MT GRAPHITE" con resistenza al fuoco EI 120 certificata su pareti in muratura e cartongesso, per la sigillatura di attraversamenti di tubazioni combustibili corrugate in conformità al rapporto di classificazione I.G. 380081/4094.

Il SIGILLANTE ANTINCENDIO "GB-MT GRAPHITE" sarà applicato a mezzo di apposita pistola sul lato della parete esposto al fuoco per una profondità di almeno 25 mm ed uno spazio anulare di 10 mm (vedi tabella). Per le modalità di applicazione si veda apposito "manuale di posa".

PARETI in CALCESTRUZZO, CEMENTO POROSO, MURATURA o CARTONGESSO

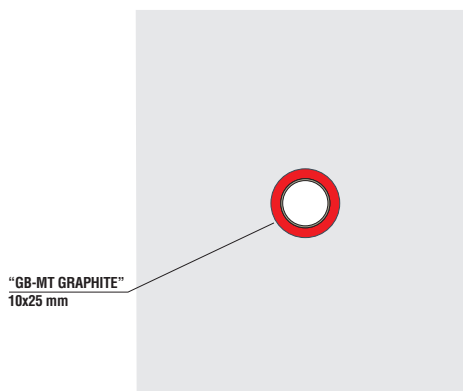
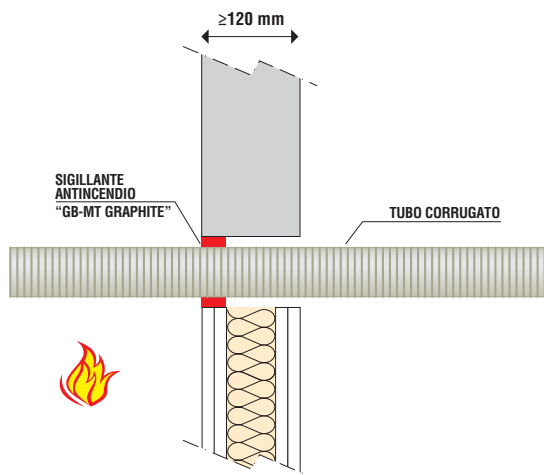

| Tipo di tubo | Tubo corrugato | | Spessore parete (mm) | Sigillante "GB-MT GRAPHITE" | | Classe di resistenza al fuoco | Certificato |
|------------------------|----------------|----------|----------------------|-----------------------------|------------|-------------------------------|------------------|
| | diametro | spessore | | larghezza | profondità | | |
| COMBUSTIBILE CORRUGATO | 32 mm | 2 mm | ≥ 120 mm | 10 mm | 25 mm | EI 120 | I.G. 380081/4094 |
| | 50 mm | 2 mm | ≥ 120 mm | 10 mm | 25 mm | EI 120 | I.G. 380081/4094 |

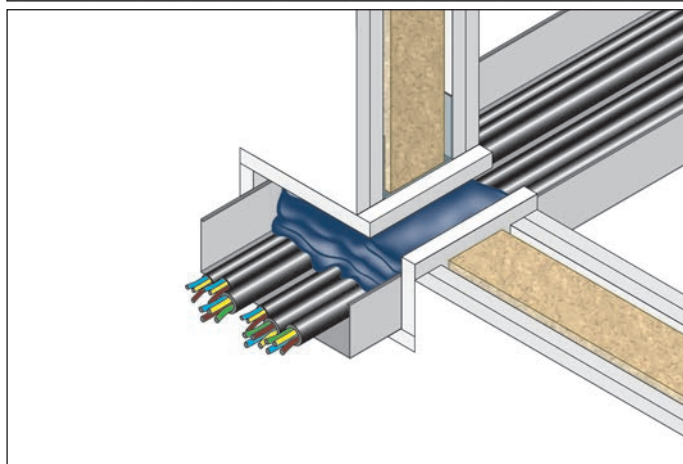
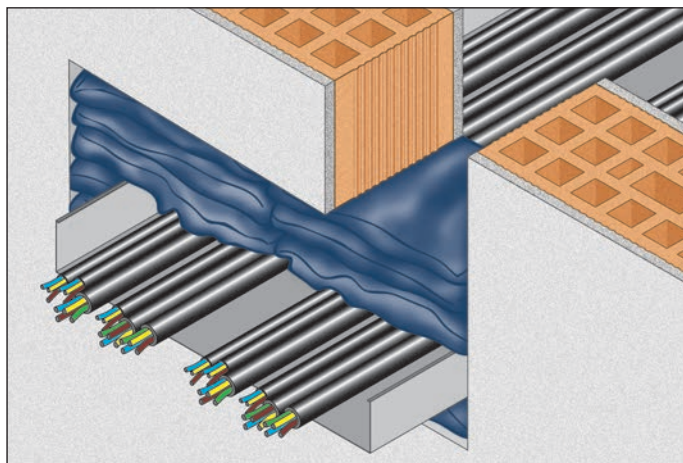

RESISTENZA AL FUOCO: EI 120

- **Tipo di supporto:** parete in muratura spessore ≥ 100 mm o parete in cartongesso spessore ≥ 100 mm
- **Prodotto da applicare:** SACCHETTI PER PASSAGGI CAVI ELETTRICI "GB-S"
- **Fissaggio:** semplice inserimento nel varco
- **Finitura:** non prevista

Rapporto di classificazione: I.G. 332016/3776FR
Norma di prova: EN 1366-3

DESCRIZIONE DI CAPITOLATO

Fornitura e posa in opera di SACCHETTI PER PASSAGGI CAVI ELETTRICI "GB-S" con resistenza al fuoco EI 120 certificata su pareti in muratura o cartongesso, costituiti da robusta tela in fibra di vetro incombustibile, trattata con particolare prodotto poliuretano che avvolge un involucro contenente materiale granulare termo espansivo, inerti termocoibenti e materiali a graduale rilascio di acqua, in conformità al rapporto di classificazione I.G. 332016/3776FR.

I sacchetti devono essere inseriti fino a completa chiusura del varco sul lato corto (120 mm). È necessario, posizionare un primo strato di sacchetti, ordinare i cavi sulla canalina fino a fasci di diametro 110 mm e cavi fino a diametro 15 mm, rimuovere eventuale sporcizia o detriti e completare la chiusura del varco.

Per le modalità di applicazione si veda apposito "manuale di posa".

| Descrizione | Dim. del varco (max) | Dimensione passerella | Tipo di attraversamento | Tipo di sacchetti "GB-S" | Tipo di supporto | Class. | Rapporto di classificazione |
|--|---------------------------|--------------------------|--|--------------------------------|--|--------|-----------------------------|
| Sacchetti "GB-S" posizionati sul lato di dimensione 120 mm | Muratura: 550 x 550 mm | Muratura: 400 x 80 mm | Fasci di cavi elettrici fino a un diametro 110 mm con cavi elettrici di diametro variabile da 5 a 15 mm. | 100x120x25 mm 200x120x30 mm | Parete in calcestruzzo o muratura spessore ≥ 100 mm | EI 120 | I.G. 332016/3776FR |
| | Cartongesso: 550 x 550 mm | Cartongesso: 400 x 80 mm | | | Parete in cartongesso spessore ≥ 100 mm | | |

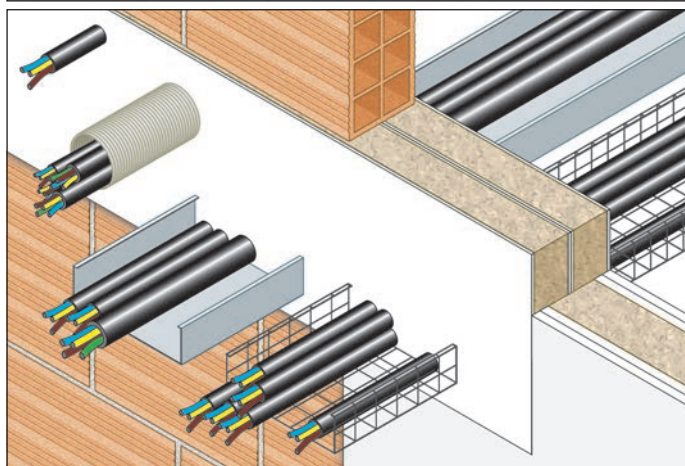
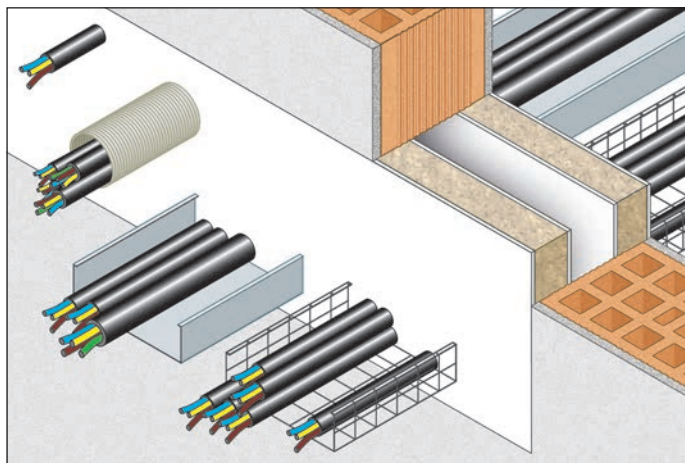

DESCRIZIONE DI CAPITOLATO

Fornitura e posa in opera di PANNELLI "GB-P" con resistenza al fuoco EI 60/240 certificata su pareti in muratura con spessore ≥ 150 mm o muratura e cartongesso con spessore ≥ 100 mm, per la sigillatura di attraversamenti di cavi elettrici singoli, in fasci o su passerella, costituiti da pannelli semirigidi in fibra minerale (densità 150 kg/m^3) spessore 60 mm, trattati su ambo i lati con un rivestimento antincendio, in conformità a ETA 16/0303.

È necessario rilevare le dimensioni e la forma dell'apertura da sigillare, riportarle sul pannello e provvedere al taglio dello stesso mediante seghetti da cantiere o cutter, avendo cura di lasciare la sagoma leggermente abbondante rispetto alle dimensioni del varco da sigillare.

RESISTENZA AL FUOCO: EI 60/240

- **Tipo di supporto:** parete in muratura spessore ≥ 150 mm oppure parete in muratura spessore ≥ 100 mm parete in cartongesso spessore ≥ 100 mm
- **Prodotto da applicare:** PANNELLI "GB-P"
- **Fissaggio:** semplice inserimento nel varco e sigillatura con SIGILLANTE ANTINCENDIO "GB-MT"
- **Finitura:** non prevista
- **Campo di applicazione diretta:** Foro di altezza massima 1200 mm e lunghezza illimitata

Rapporto di classificazione: ETA 16/0303
Norma di prova: EN 1366-3

Stendere una piccola quantità di SIGILLANTE Antincendio "GB-MT" sui fianchi della sagoma o direttamente sul bordo interno della parete ove verrà applicata la sagoma. Applicare la sagoma ed inserirla nel varco per "interferenza" e rasare le giunzioni con una spatola utilizzando il SIGILLANTE Antincendio "GB-MT". Per pareti in muratura ≥ 150 mm è necessario posizionare uno o due pannelli "GB-P" distanziati tra loro (vedi tabella).

Per pareti in muratura e cartongesso ≥ 100 mm è necessario posizionare due pannelli "GB-P" accostati tra loro.

Per le modalità di applicazione si veda apposito "manuale di posa".

PARETE IN MURATURA

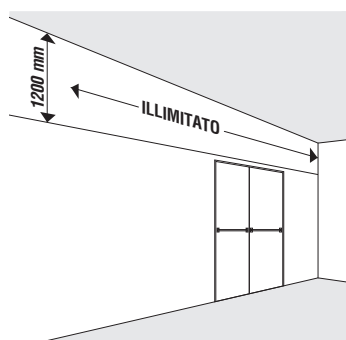

PARETE IN CARTONGESSO

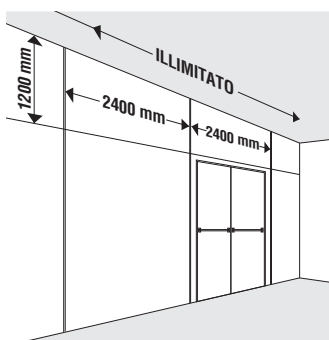

ATTRAVERSAMENTO PARETE IN CARTONGESSO

L'attraversamento della parete in cartongesso può avvenire anche in modo sfalsato mantenendo la resistenza al fuoco relativa al tipo di attraversamento.

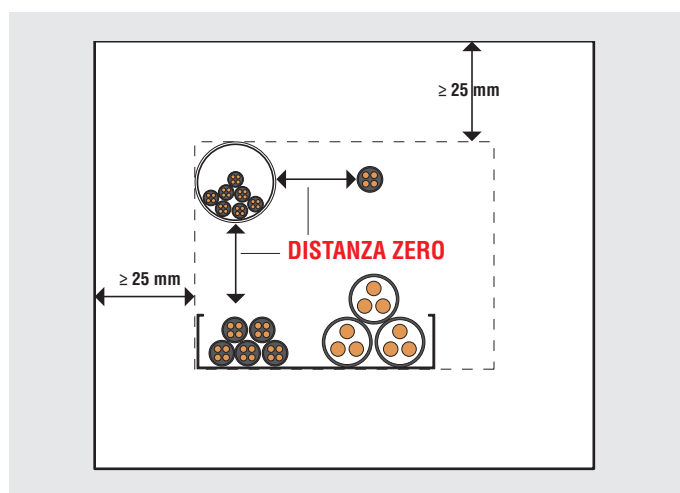
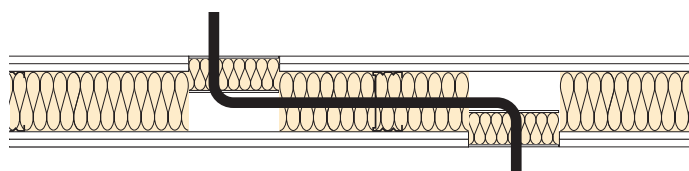

Distanza minima tra cavi e bordi pannello "GB-P" 25 mm.
Distanza tra cavi 0 mm.

PARETE IN MURATURA CON SPESSORE ≥ 150 mm

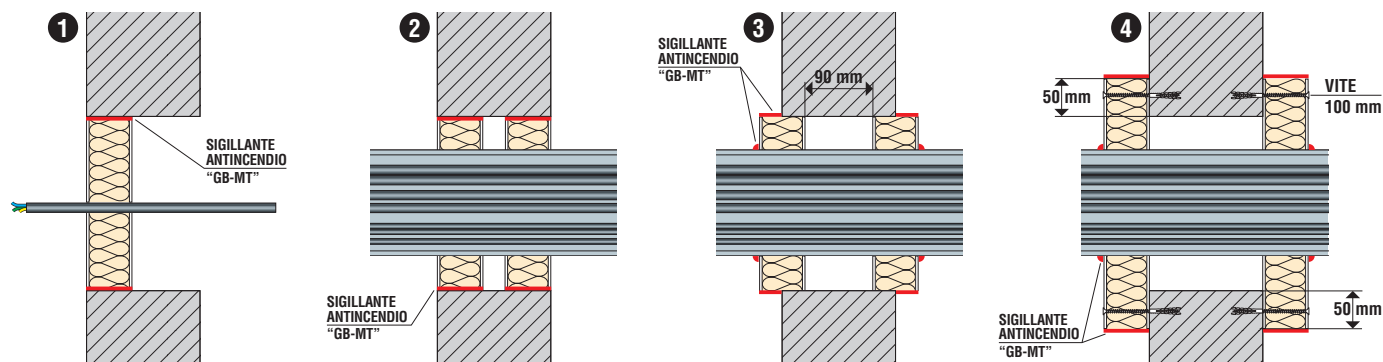

| Descrizione | Tipo di attraversamento | Dimensione max del varco | Classe di resist. al fuoco | Certificato |
|---|---|--------------------------|----------------------------|-------------|
| 1 Muratura Chiusura varco con 1 pannello a filo muro | Singolo cavo elettrico tipo A1 - HD 603.3 - \varnothing 14 mm | 70 x 70 mm | EI 240 | ETA 16/0303 |
| | Singolo cavo elettrico tipo A2 - HD 22.4 - \varnothing 14,4 mm | | EI 240 | |
| | Singolo cavo elettrico tipo A3 - HD 604.5 - \varnothing 13 mm | | EI 240 | |
| | Singolo cavo elettrico fino a \varnothing 21 mm | illimitato x 1200 mm | EI 90 | |
| 2 Muratura Chiusura varco con 2 pannelli a filo muro | Singolo cavo elettrico fino a \varnothing 21 mm | illimitato x 1200 mm | EI 180 | ETA 16/0303 |
| | Singolo cavo elettrico o fascio di cavi elettrici fino a \varnothing 21 mm, con o senza passerella | | EI 180 | |
| | Singolo cavo elettrico o fascio di cavi elettrici da \varnothing 21 a \varnothing 80 mm su passerella | | EI 60 | |
| | Cavi elettrici fino a \varnothing 21 mm in fascio fino a \varnothing 100 mm | | EI 120 | |
| | Passerelle in acciaio o in rete di acciaio | | EI 60 | |
| | Tubi corrugati in PVC fino a \varnothing 16 mm | | EI 180 C/U - C/C | |
| 3 Muratura Chiusura varco con 2 pannelli distanziati di 90 mm | Fascio di cavi elettrici fino a \varnothing 21 mm, con o senza passerella | 600 x 600 mm | EI 120 | ETA 16/0303 |
| | Fascio di cavi elettrici da \varnothing 21 a \varnothing 80 mm su passerella | | EI 60 | |
| | Cavi elettrici fino a \varnothing 21 mm in fascio fino a \varnothing 100 mm | | EI 240 | |
| | Passerelle in acciaio o in rete di acciaio | | EI 180 | |
| | Cavi non schermati fino a \varnothing 17 mm | | EI 180 | |
| | Cavi non schermati fino a \varnothing 24 mm | | EI 90 | |
| 4 Muratura Chiusura varco con 2 pannelli esterni al muro | Fascio di cavi elettrici fino a \varnothing 50 mm, con o senza passerella | 600 x 600 mm | EI 90 | ETA 16/0303 |
| | Fascio di cavi elettrici fino a \varnothing 80 mm su passerella | | EI 60 | |
| | Cavi elettrici fino a \varnothing 21 mm in fascio fino a \varnothing 100 mm | | EI 240 | |
| | Passerelle in acciaio o in rete di acciaio | | EI 180 | |
| | Cavi non schermati fino a \varnothing 24 mm | | EI 120 | |

PARETE IN MURATURA O CARTONGESSO CON SPESSORE ≥ 100 mm

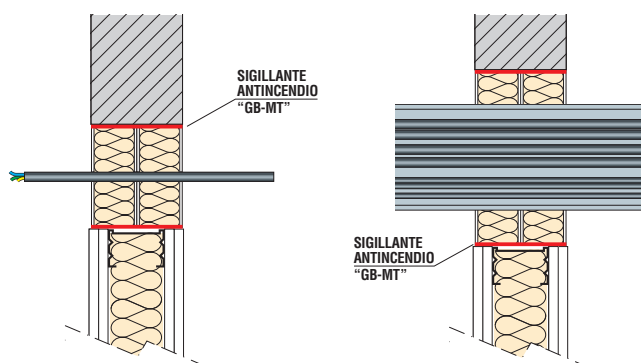

| Descrizione | Tipo di attraversamento | Dimensione max del varco | Classe di resist. al fuoco | Certificato |
|--|--|--------------------------|----------------------------|-------------|
| Muratura o cartongesso Chiusura varco con 2 pannelli | Singolo cavo elettrico fino a \varnothing 21 mm | 2400 x 1200 mm | EI 60 | ETA 16/0303 |
| | Singolo cavo elettrico o fascio di cavi elettrici fino a \varnothing 80 mm su passerella | | EI 60 | |
| | Cavi elettrici fino a \varnothing 21 mm in fascio fino a \varnothing 100 mm | | EI 60 | |
| | Passerelle in acciaio o in rete di acciaio | | EI 60 | |
| | Tubi corrugati in acciaio fino a \varnothing 16 mm | | EI 60 C/U | |
| | Tubi corrugati in PVC fino a \varnothing 16 mm | | EI 60 C/U - C/C | |

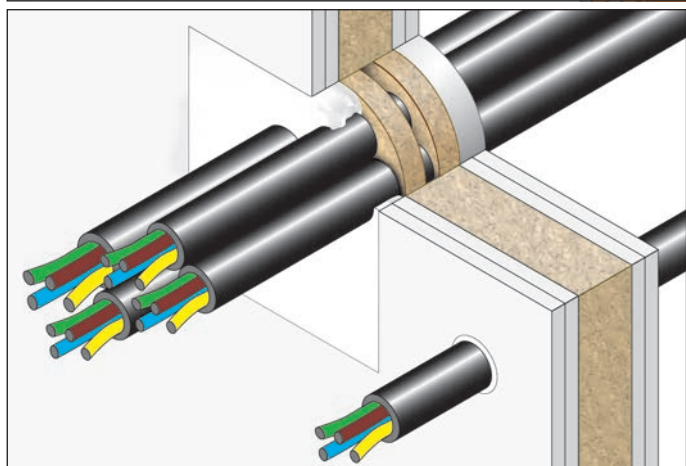
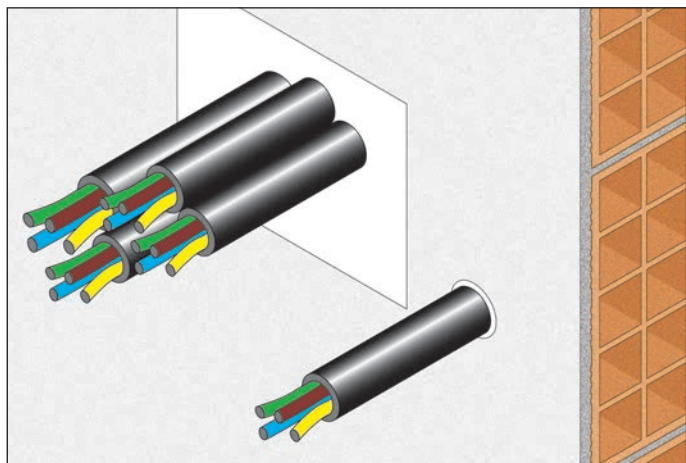

RESISTENZA AL FUOCO: EI 60/240

- **Tipo di supporto:** parete in muratura spessore ≥ 100 mm o parete in cartongesso spessore ≥ 100 mm
- **Prodotto da applicare:** SIGILLANTE ANTINCENDIO "GB-MT"
- **Fissaggio:** a mezzo di apposita pistola
- **Finitura:** è possibile la verniciatura
- **Campo di applicazione diretta:**
 - Per varchi fino a 300 x 300 mm
 - Per varchi fino a 30 x 3000 mm
 - Per singolo cavo \varnothing 15 senza lana di roccia: EI 120
 - Per 3 cavi \varnothing 13 con foro di 30 mm senza lana di roccia: EI 120

Rapporto di classificazione: ETA 16/0304
I.G. 332016/3776FR.

Norma di prova: EN 1366-3

DESCRIZIONE DI CAPITOLATO

Fornitura e posa in opera di SIGILLANTE ANTINCENDIO "GB-MT" con resistenza al fuoco EI 60/240 certificata su pareti in muratura o in cartongesso, per la sigillatura di attraversamenti di cavi elettrici singoli e fasci di cavi in conformità al rapporto di classificazione I.G. 332016/3776FR e ETA 16/0304.

Il sigillante sarà applicato a mezzo apposita pistola su entrambi i lati della parete per una profondità di almeno 15/25 mm, previo inserimento nella parete di uno strato in lana di roccia/fibra biosolubile AES (vedi tabelle). Per le modalità di applicazione si veda apposito "manuale di posa".

PARETE IN MURATURA - spessore ≥ 150 mm Distanza minima cavo dai bordi 7 mm

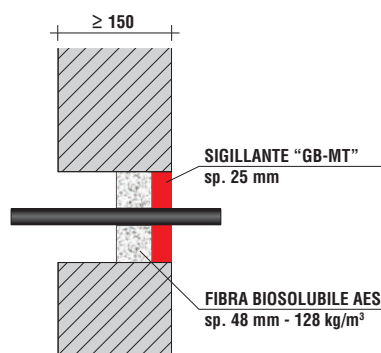
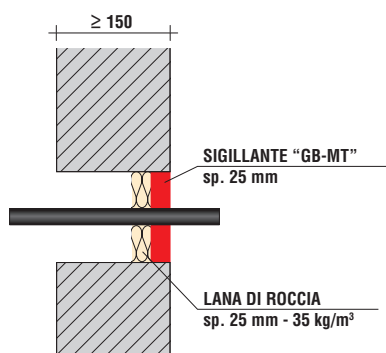

| Descrizione | Sigillante "GB-MT" | Tamponamento posteriore | Apertura massima | Class. | Certificato |
|--|--------------------|--|--|--------|-------------|
| Singolo cavo elettrico fino ad un diametro esterno max. di 21 mm | 25 mm | fibra biosolubile AES spessore 48 mm densità 128 kg/m ³ | \varnothing 87 mm | EI 90 | ETA 16/0304 |
| Singolo cavo elettrico fino ad un diametro esterno max. di 21 mm | 25 mm | oppure | 300 x 300 mm | EI 60 | ETA 16/0304 |
| Singolo cavo elettrico fino ad un diametro esterno max. di 21 mm | 25 mm | lana di roccia spessore 25 mm densità 35 kg/m ³ | 35 x 35 mm oppure \varnothing 36 mm | EI 120 | ETA 16/0304 |

PARETE IN MURATURA - spessore ≥ 150 mm

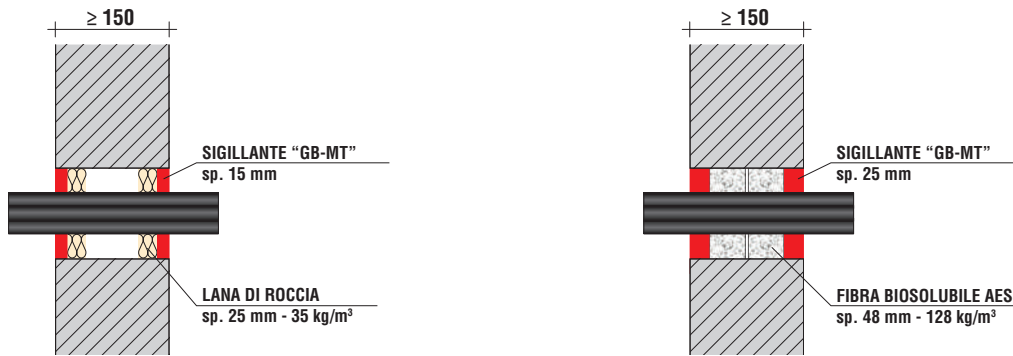

| Descrizione | Sigillante "GB-MT" | Tamponamento posteriore | Apertura massima | Class. | Certificato |
|---|---------------------------|--|------------------|--------|-------------|
| Cavi elettrici fino ad un diametro esterno max. di 21 mm, singoli o in fascio | su ambo le facce 15 mm | lana di roccia spessore 25 mm densità 35 kg/m ³ | 300 x 300 mm | EI 120 | ETA 16/0304 |
| Cavi elettrici fino ad un diametro esterno massimo da 22 mm a 80 mm, singoli o in fascio | su ambo le facce 15 mm | lana di roccia spessore 25 mm densità 35 kg/m ³ | 300 x 300 mm | EI 60 | ETA 16/0304 |
| Cavi elettrici fino ad un diametro esterno massimo di 80 mm, singoli o in fascio | su ambo le facce 25 mm | fibra biosolubile AES spessore 48 mm densità 128 kg/m ³ | 300 x 300 mm | EI 60 | ETA 16/0304 |
| Cavi elettrici fino ad un diametro esterno max di 21 mm, singoli o in fasci fino a 100 mm di diametro | su ambo le facce 25 mm | fibra biosolubile AES spessore 48 mm densità 128 kg/m ³ | 300 x 300 mm | EI 240 | ETA 16/0304 |

PARETE IN MURATURA O IN CARTONGESSO - spessore ≥ 100 mm

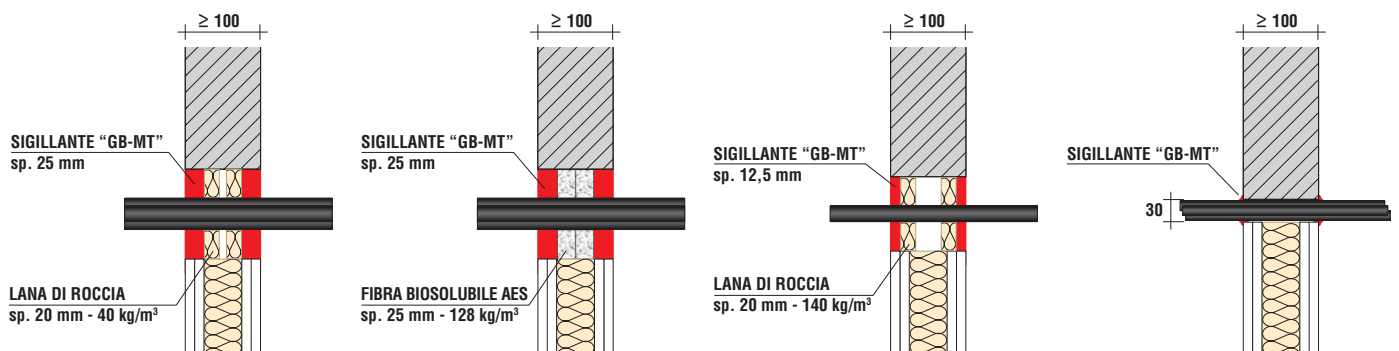

| Descrizione | Sigillante "GB-MT" | Tamponamento posteriore | Apertura massima | Class. | Certificato |
|--|-----------------------------|--|--|--------|--------------------|
| Cavi elettrici fino ad un diametro esterno max di 21 mm, singoli o in fasci fino a 100 mm di diametro | su ambo le facce 25 mm | lana di roccia spessore 20 mm densità 40 kg/m ³ | 300 x 300 mm oppure 30 x 3000 mm | EI 120 | ETA 16/0304 |
| Cavi elettrici fino ad un diametro esterno max di 80 mm, singoli o in fasci fino a 100 mm di diametro | su ambo le facce 25 mm | fibra biosolubile AES spessore 25 mm densità 128 kg/m ³ | 300 x 300 mm | EI 60 | ETA 16/0304 |
| Cavi telefonici fino ad un diametro esterno max di 21 mm, singoli o in fasci fino a 100 mm di diametro | su ambo le facce 25 mm | lana di roccia spessore 20 mm densità 40 kg/m ³ | 300 x 300 mm oppure 30 x 3000 mm | EI 120 | ETA 16/0304 |
| Cavo tipo "E" cavo singolo 1 x 185 mm ² Cavo tipo "HD603.3" cavo con isolamento in PVC e guaina in PVC diametro 23-27 mm | su ambo le facce 12,5 mm | lana di roccia spessore 20 mm densità 140 kg/m ³ | 300 x 300 mm | EI 60 | ETA 16/0304 |
| Singolo cavo elettrico diametro esterno di 15 mm | su ambo le facce | --- | 15 mm | EI 120 | I.G. 332016/3776FR |
| 3 cavi elettrici da \varnothing 13 mm - foro da 30 mm | su ambo le facce | --- | 30 mm | EI 120 | I.G. 332016/3776FR |

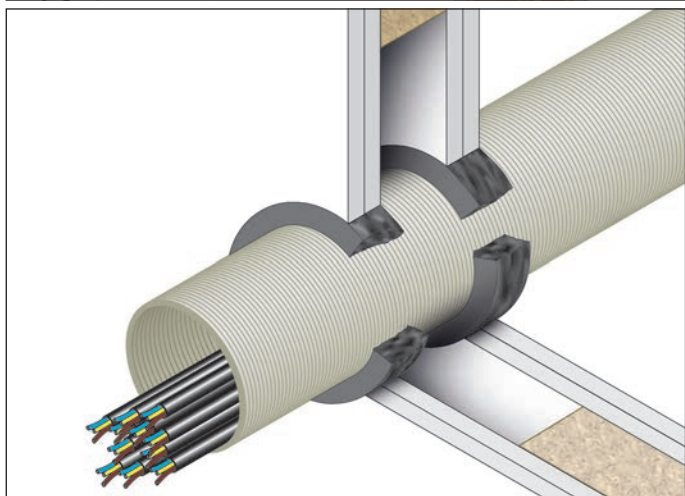

RESISTENZA AL FUOCO: EI 60/90 U/C

- **Diametri:** fino a 110 mm
- **Tipo di supporto:** parete in muratura spessore ≥ 100 mm o parete in cartongesso spessore ≥ 100 mm
- **Tipo di tubazione:** tubo corrugato PVC, PE e PP
- **Prodotto da applicare:** SIGILLANTE "GB-MT GRAPHITE"
- **Fissaggio:** a mezzo di apposita pistola
- **Finitura:** è possibile la verniciatura

Rapporto di classificazione: ETA 17/0820
Norma di prova: EN 1366-3

DESCRIZIONE DI CAPITOLATO

Fornitura e posa in opera di SIGILLANTE ANTINCENDIO "GB-MT GRAPHITE" con resistenza al fuoco EI 60/90 U/C certificata su pareti in muratura e cartongesso con spessore ≥ 100 mm, per la sigillatura di attraversamenti di tubazioni corrugate in PVC, PE, PP e ABS, in conformità al rapporto di classificazione ETA 17/0820.

Il SIGILLANTE ANTINCENDIO "GB-MT GRAPHITE" sarà applicato a mezzo apposita pistola su entrambi i lati della parete per una profondità di almeno 25 mm (vedi tabella).

Per le modalità di applicazione si veda apposito "manuale di posa".

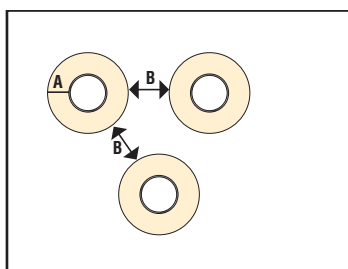
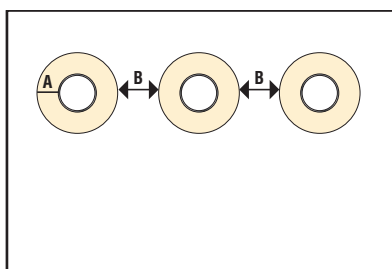

A $\geq 10-30$ mm - dist. minima tra foro e tubo
B ≥ 30 mm - distanza minima tra fori

TUBI: PVC

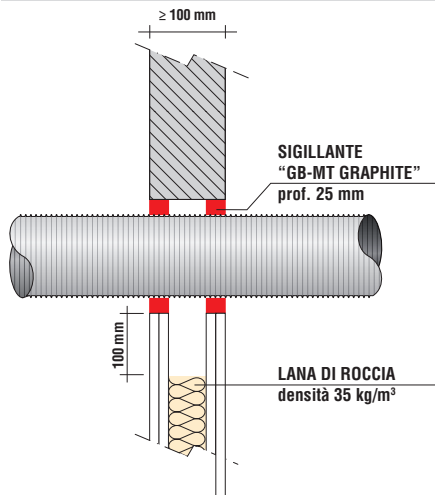

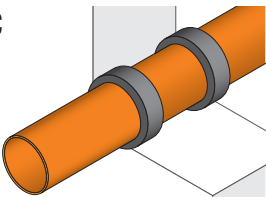
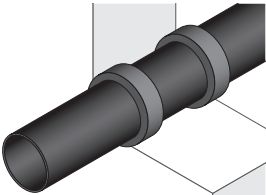
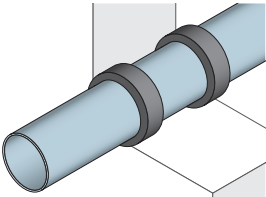
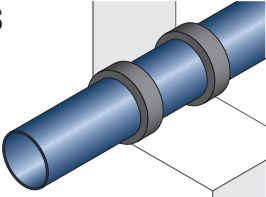
| Tipo di tubo | Diametro tubo corrugato (mm) | Spessore tubo corrugato (mm) | Sigillante "GB-MT GRAPHITE" | Parete muratura o cartongesso | Luce varco (mm) | Classe di resistenza al fuoco | Certificato |
|---|------------------------------|------------------------------|-----------------------------|-------------------------------|-----------------|-------------------------------|-------------|
| PVC  | max 110 | 1,9 - 6,6 | 25 mm su ambo i lati | ≥ 100 mm | 10 - 30 | EI 90 U/C | ETA 17/0820 |
| | | | | | | | |
| PE  | max 110 | 2,4 - 10,0 | 25 mm su ambo i lati | ≥ 100 mm | 10 - 30 | EI 60 U/C | ETA 17/0820 |
| | | | | | | | |
| PP  | max 110 | 2,7 - 6,6 | 25 mm su ambo i lati | ≥ 100 mm | 10 - 30 | EI 90 U/C | ETA 17/0820 |
| | | | | | | | |
| ABS  | max 110 | 2,4 - 10,0 | 25 mm su ambo i lati | ≥ 100 mm | 10 - 30 | EI 60 U/C | ETA 17/0820 |
| | | | | | | | |

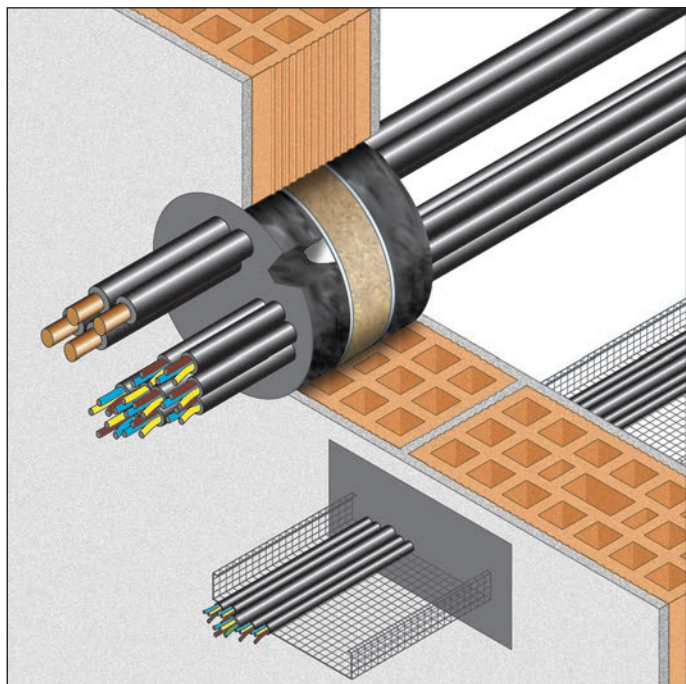

DESCRIZIONE DI CAPITOLATO

Fornitura e posa in opera di SIGILLANTE "GB-MT GRAPHITE" con resistenza al fuoco EI 60/180 certificata su pareti in muratura con spessore ≥ 150 mm, per la sigillatura di attraversamenti di cavi elettrici in fasci o su passerella in conformità al rapporto di classificazione ETA 17/0820.

RESISTENZA AL FUOCO: EI 60/180

- **Tipo di supporto:** parete in muratura spessore ≥ 150 mm
- **Prodotto da applicare:** SIGILLANTE "GB-MT GRAPHITE"
- **Fissaggio:** a mezzo di apposita pistola
- **Finitura:** è possibile la verniciatura

Rapporto di classificazione: ETA 17/0820
Norma di prova: EN 1366-3

Il SIGILLANTE ANTINCENDIO "GB-MT GRAPHITE" sarà applicato a mezzo di apposita pistola su entrambi i lati della parete per una profondità di almeno 40 mm, previo inserimento nella parete di un PANNELLO "GB-P" (vedi tabella).
Per le modalità di applicazione si veda apposito "manuale di posa".

PARETE IN MURATURA - spessore ≥ 150 mm

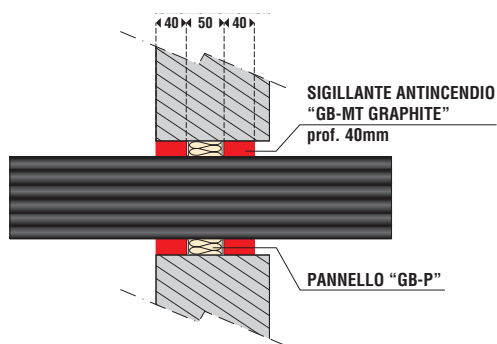

| Descrizione | Sigillante antincendio "GB-MT GRAPHITE" | Tamponamento centrale | Apertura massima | Classe di resistenza al fuoco | Certificato |
|--|---|-----------------------|----------------------|-------------------------------|-------------|
| Passerella in acciaio 150 x 25 mm | su ambo le facce profondità 40 mm | pannello "GB-P" | 200 x 100 mm | EI 180 | ETA 17/0820 |
| Cavi in rame singolo cavo con diametro esterno massimo da 20 mm | su ambo le facce profondità 40 mm | pannello "GB-P" | 200 x 100 mm | EI 180 | ETA 17/0820 |
| Cavi elettrici cavo doppio + terra | su ambo le facce profondità 40 mm | pannello "GB-P" | 200 x 100 mm | EI 180 | ETA 17/0820 |
| Fascio di cavi elettrici fino ad un diametro esterno max di 100 mm | su ambo le facce profondità 40 mm | pannello "GB-P" | \varnothing 150 mm | EI 60 | ETA 17/0820 |

ATTRAVERS. CAVI ELETTRICI SINGOLI O FASCI

SIGILLANTE "GB-MT GRAPHITE"

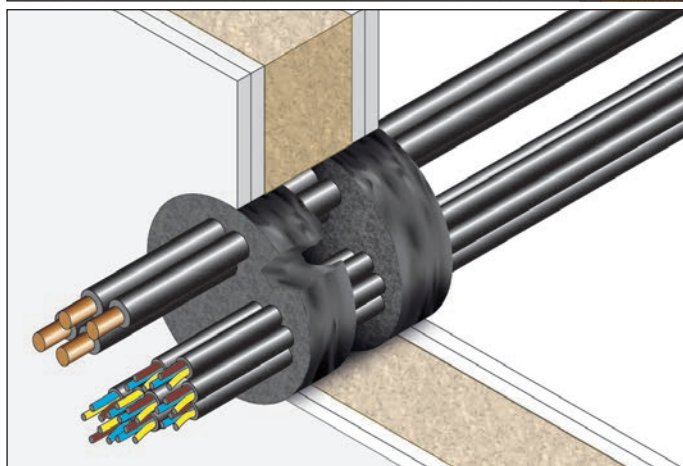
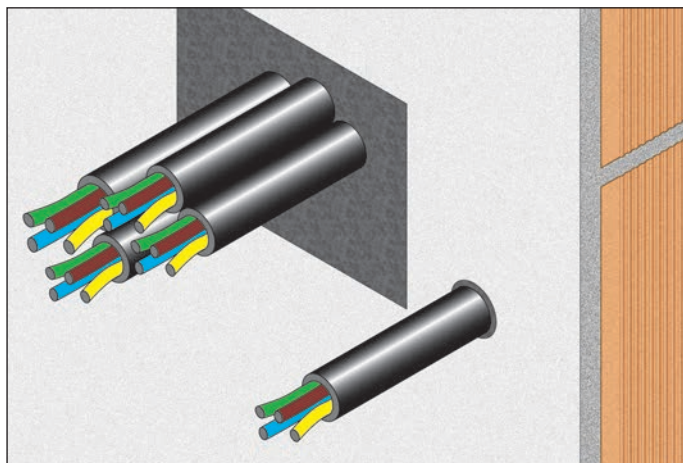

RESISTENZA AL FUOCO: EI 120

TENUTA ALLA PRESSIONE:

fino a press. differenziale di 600 Pa: **NESSUNA PERDITA**

- **Tipo di supporto:** parete in muratura spessore ≥ 150 mm
parete in cartongesso spessore ≥ 150 mm

- **Prodotto da applicare:**
SIGILLANTE ANTINCENDIO "GB-MT GRAPHITE"

- **Fissaggio:** a mezzo di apposita pistola

- **Finitura:** è possibile la verniciatura

- **Campo di applicazione diretta:**

- Per varchi fino a 100 x 100 mm
- Per varchi fino a \varnothing 113 mm
- Per cavi fino a \varnothing 21 mm
- Distanza tra i cavi e il bordo attraversamento: 0 mm

- **Uso:** uso interno in ambienti con umidità superiore all'85%

- **Applicazione:** sigillatura perimetrale tubi combustibili, cavi elettrici e fasci di cavi elettrici.

Rapporto di classificazione: ETA 13/0093

Norma di prova: EN 1366-3

DESCRIZIONE DI CAPITOLATO

Fornitura e posa in opera di SIGILLANTE "GB-MT GRAPHITE" con resistenza al fuoco EI 120 e con tenuta alla pressione di 600 Pa senza perdite, adatto per locali filtro-fumo pressurizzati, certificata su pareti in muratura o in cartongesso, per la sigillatura di attraversamenti di cavi elettrici singoli e fasci di cavi in conformità al rapporto di classificazione ETA 113/0093.

Il sigillante sarà applicato a mezzo apposita pistola su entrambi i lati della parete per una profondità di almeno 50 mm.
Per le modalità di applicazione si veda apposito "manuale di posa".

PARETE IN MURATURA O IN CARTONGESSO: spessore ≥ 150 mm

Il sigillante "GB-MT GRAPHITE" è un sigillante elastomerico di colore antracite, con formulazione a base di grafite altamente specifica, studiato per impedire la diffusione di fuoco, fumo e gas attraverso aperture in pareti e solai.

Certificato anche con tenuta alla pressione per locali filtro-fumo pressurizzati

Quando è soggetto all'azione del fuoco "GB-MT GRAPHITE" espande chiudendo lo spazio lasciato aperto da materiali con basso punto di fusione.

"GB-MT GRAPHITE" è in grado di sigillare attraversamenti di tubazioni combustibili di grande diametro, dove solitamente i normali mastici antincendio non arrivano.

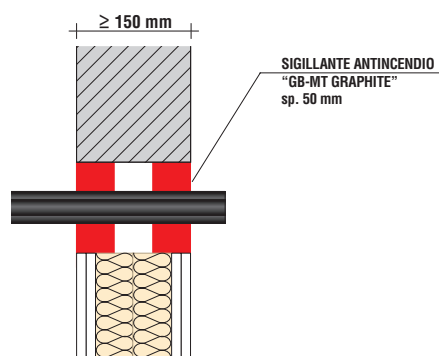

| Descrizione | Sigillante "GB-MT GRAPHITE" | Apertura massima | Class. | Certificato |
|---|--------------------------------------|--|--------|-------------|
| Cavi elettrici fino ad un diametro esterno max di 21 mm, singoli o in fasci fino a 113 mm di diametro | su ambo le facce profondità 50 mm | 100 x 100 mm oppure \varnothing 113 mm | EI 120 | ETA 13/0093 |

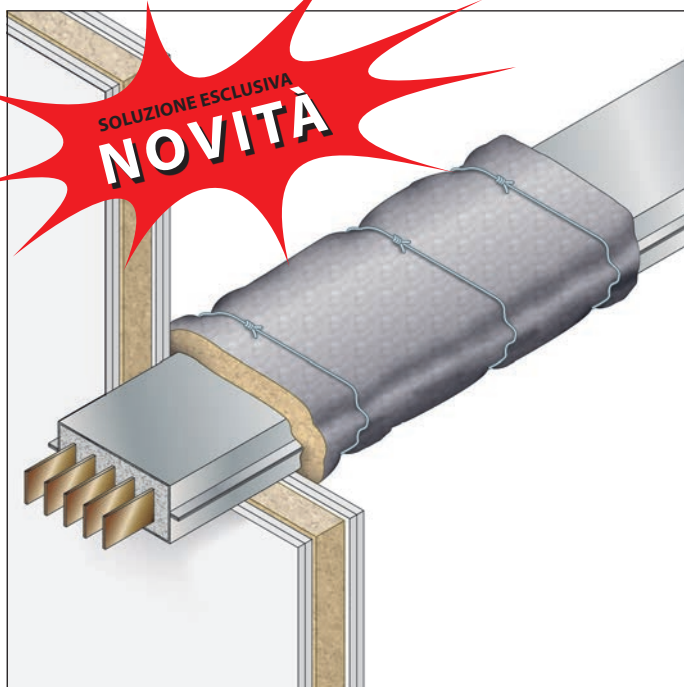

DESCRIZIONE DI CAPITOLATO

Fornitura e posa in opera di protezione di attraversamento di barre per la distribuzione elettrica del tipo "Blindosbarra" con resistenza al fuoco EI 120 certificata su pareti in cartongesso e muratura, eseguita con MANICOTTO "GB-ML" costituito da un feltro a base di lane minerali spessore 30 mm, densità 90 kg/m³ in conformità al rapporto di classificazione I.G. 380081/4094.

RESISTENZA AL FUOCO: EI 120

- **Dimensione:** blindosbarra 200 x 90 mm
- **Tipo di supporto:** parete in muratura spessore ≥ 120 mm o parete in cartongesso spessore ≥ 120 mm
- **Prodotto da applicare:** sigillante antincendio "GB-MT" manicotto "GB-ML"
- **Fissaggio:** applicazione del sigillante a mezzo di apposita pistola e applicazione del manicotto con legacci in filo di acciaio
- **Finitura:** non prevista

Rapporto di classificazione: I.G. 380081/4094
Norma di prova: EN 1366-3

Misurare le dimensioni della barra elettrica da proteggere e tagliare il quantitativo di MANICOTTO "GB-ML" necessario a ricoprirla. Avvolgere il MANICOTTO "GB-ML" attorno alla barra sul lato della parete esposto al fuoco, accostandolo alla parete. Fissare il MANICOTTO "GB-ML" mediante legacci di filo di acciaio ritorto.

Per le modalità di applicazione si veda apposito "manuale di posa".

PARETI in CALCESTRUZZO, CEMENTO POROSO, MURATURA o CARTONGESSO

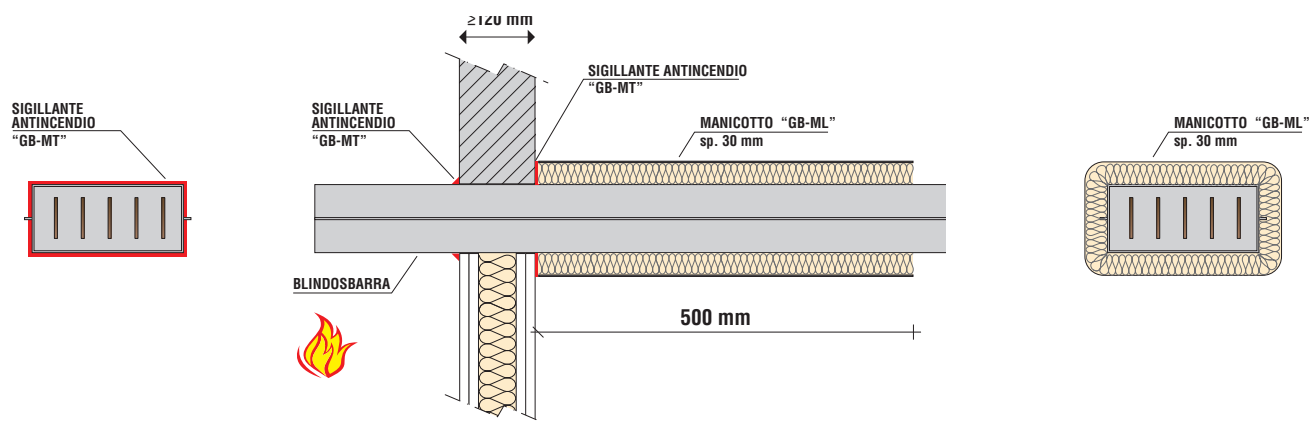

ATTRAVERSAMENTO DI BLINDOSBARRA

PANNELLI "GB-P" - MANICOTTO "GB-ML"

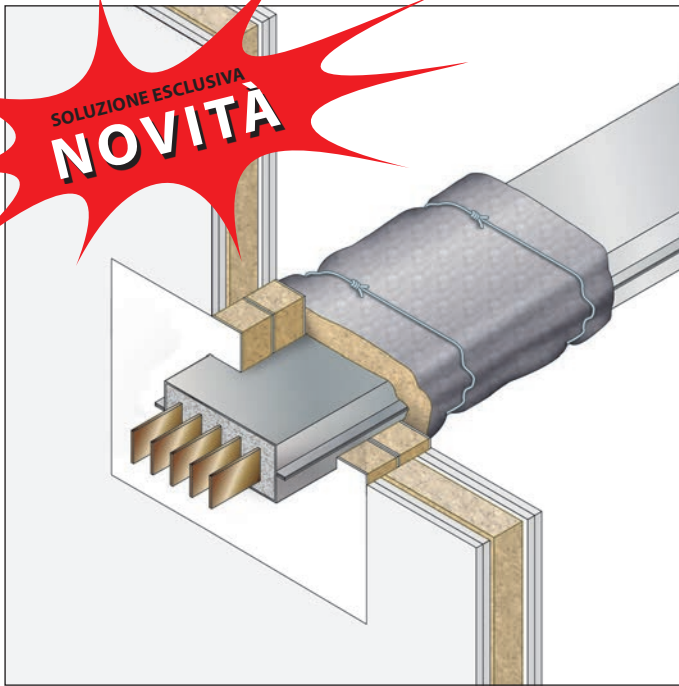

DESCRIZIONE DI CAPITOLATO

Fornitura e posa in opera di protezione di attraversamento di barre per la distribuzione elettrica del tipo "Blindosbarra" con resistenza al fuoco EI 120 certificata su pareti in cartongesso e muratura, eseguita con MANICOTTO "GB-ML" costituito da un feltro a base di lane minerali spessore 30 mm, densità 90 kg/m³ e da PANNELLI "GB-P" semirigidi in fibra minerale (densità 150 kg/m³) spessore 60 mm, trattati su ambo i lati con un rivestimento antincendio, in conformità al rapporto di classificazione I.G. 380080/4093. È necessario rilevare le dimensioni e la forma sia dell'apertura da sigillare che della barra elettrica attraversante, riportarle sui PANNELLI "GB-P" e provvedere al taglio degli stessi mediante seghetti da cantiere o cutter, avendo cura di lasciare la sagoma leggermente abbondante rispetto alle dimensioni del varco da sigillare. Stendere una piccola quantità

RESISTENZA AL FUOCO: EI 120

- **Dimensione:** blindosbarra 200 x 90 mm
- **Tipo di supporto:** parete in muratura spessore ≥ 120 mm o parete in cartongesso spessore ≥ 120 mm
- **Prodotto da applicare:** pannelli "GB-P"
sigillante antincendio "GB-MT"
manicotto "GB-ML"
- **Fissaggio:** inserimento nel varco dei pannelli "GB-P", loro sigillatura con sigillante antincendio "GB-MT" e fissaggio del manicotto "GB-ML" previa applicazione di sigillante antincendio "GB-MT" nelle aree di contatto con il pannello "GB-P"
- **Finitura:** non prevista

Rapporto di classificazione: I.G. 380080/4093
Norma di prova: EN 1366-3

di SIGILLANTE ANTINCENDIO "GB-MT" sui fianchi della sagoma o direttamente sul bordo interno della parete ove verrà applicata la sagoma. Applicare la sagoma ed inserirla nel varco per "interferenza" e rasare le giunzioni con una spatola utilizzando il SIGILLANTE ANTINCENDIO "GB-MT".

Dopo aver posato i PANNELLI "GB-P" misurare le dimensioni della barra elettrica da proteggere e tagliare il quantitativo di MANICOTTO "GB-ML" necessario a ricoprirlo. Avvolgere il MANICOTTO "GB-ML" attorno alla barra sul lato della parete esposto al fuoco, accostando la giunzione e facendo attenzione che il manicotto aderisca ai PANNELLI "GB-P".

Fissare il MANICOTTO "GB-ML" mediante legacci di filo di acciaio ritorto. Per le modalità di applicazione si veda apposito "manuale di posa".

PARETI in CALCESTRUZZO, CEMENTO POROSO, MURATURA o CARTONGESSO

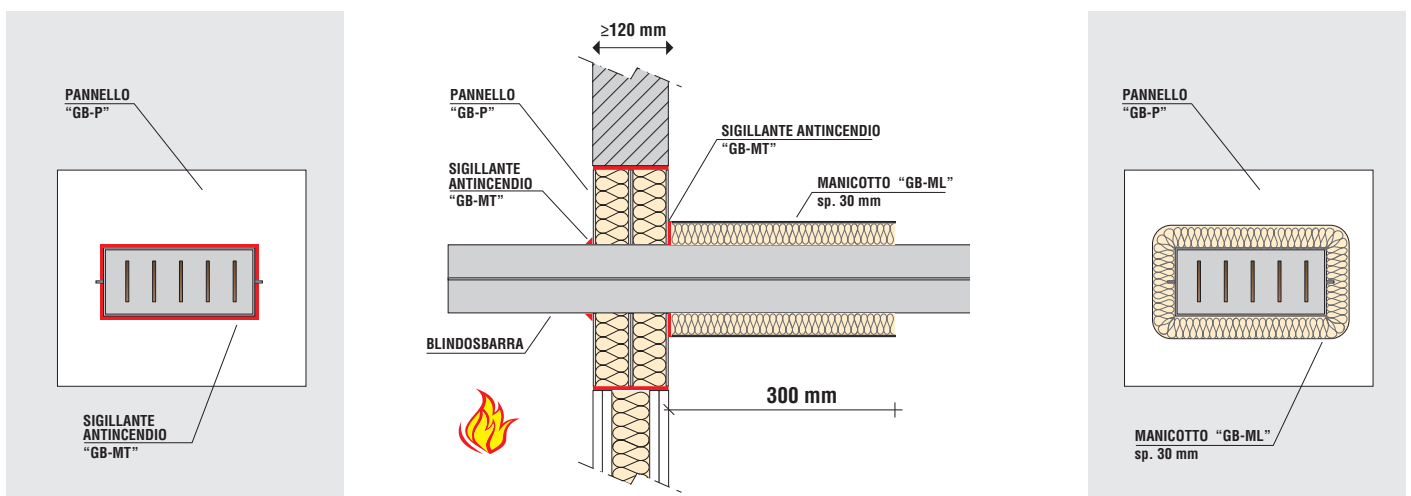

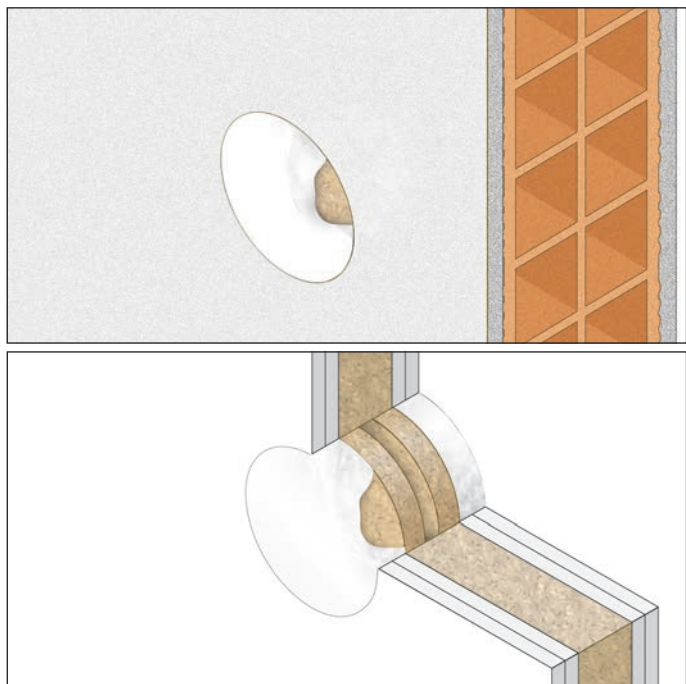

RESISTENZA AL FUOCO: EI 120/240

- **Tipo di supporto:** parete in muratura spessore ≥ 150 mm o parete in cartongesso spessore ≥ 100 mm
- **Prodotto da applicare:** SIGILLANTE ANTINCENDIO "GB-MT"
- **Fissaggio:** a mezzo di apposita pistola
- **Finitura:** è possibile la verniciatura
- **Campo di applicazione diretta:**
Per varchi fino a 300 x 300 mm

Rapporto di classificazione: ETA 16-0304
Norma di prova: EN 1366-3

DESCRIZIONE DI CAPITOLATO

Fornitura e posa in opera di SIGILLANTE ANTINCENDIO "GB-MT" con resistenza al fuoco EI 120/240 certificata su pareti in muratura o in cartongesso, per la sigillatura di piccoli varchi o fori in conformità al rapporto di classificazione ETA 16/0304.

Il sigillante sarà applicato a mezzo apposita pistola su entrambi i lati della parete per una profondità di almeno 12,5/15/25 mm, previa inserimento nella parete di uno strato in lana di roccia/fibra biosolubile AES (vedi tabelle). Per le modalità di applicazione si veda apposito "manuale di posa".

| Descrizione | Tipo di supporto | Spessore sigillante | Tamponamento posteriore | Apertura massima | Class. | Certificato |
|---|--|---------------------|--|----------------------------------|--------|-------------|
| Chiusura fori su entrambi i lati | Parete in calcestruzzo o muratura spessore ≥ 150 mm | 15 mm | lana di roccia spessore 25 mm densità 35 kg/m ³ | 300 x 300 mm | EI 240 | ETA 16/0304 |
| | | 25 mm | fibra biosolubile AES spessore 48 mm densità 128 kg/m ³ | 300 x 300 mm | EI 240 | ETA 16/0304 |
| | Parete in muratura o in cartongesso spessore ≥ 100 mm | 12,5 mm | lana di roccia spessore 20 mm densità 35-140 kg/m ³ | 300 x 300 mm oppure 30 x 3000 mm | EI 120 | ETA 16/0304 |

| Descrizione | Tipo di supporto | Spessore sigillante | Tamponamento posteriore | Apertura massima | Class. | Certificato |
|--------------------------------------|--|---------------------|--|---------------------------------------|--------|-------------|
| Chiusura fori su un solo lato | Parete in calcestruzzo o muratura spessore ≥ 150 mm | 25 mm | fibra biosolubile AES spessore 48 mm densità 128 kg/m ³ | 300 x 300 mm | EI 60 | ETA 16/0304 |
| | | | | 35 x 35 mm oppure $\varnothing 36$ mm | EI 120 | ETA 16/0304 |

PROTEZIONE SCATOLE ELETTRICHE

PROTEZIONE "GB-PRF"

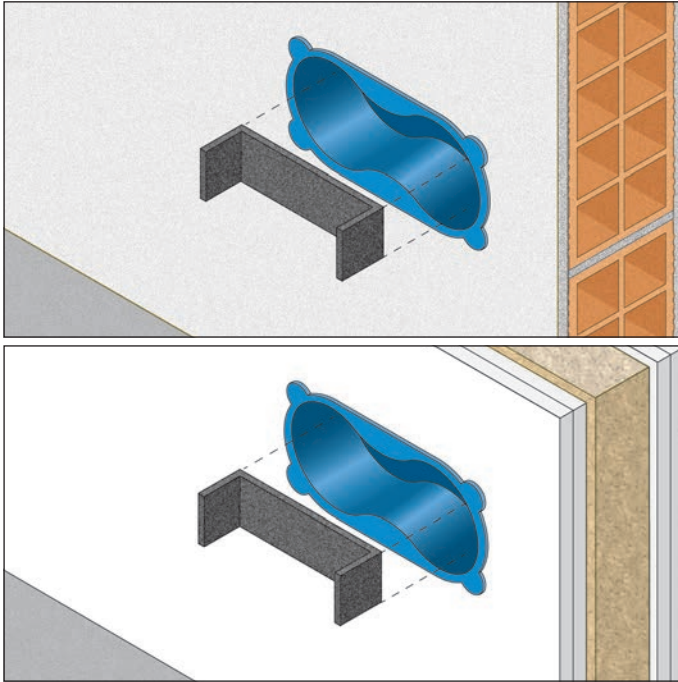

DESCRIZIONE DI CAPITOLATO

Fornitura e posa in opera di PROTEZIONE PER SCATOLE ELETTRICHE "GB-PRF" con resistenza al fuoco EI 120 certificata su pareti in muratura o cartongesso, costituite da elemento intumescente termoespandente, in conformità al rapporto di classificazione I.G. 332016/3776FR.

RESISTENZA AL FUOCO: EI 120

- **Tipo di supporto:** pareti in muratura o in cartongesso
- **Prodotto da applicare:** PROTEZIONE PER SCATOLE ELETTRICHE "GB-PRF"
- **Fissaggio:** inserimento all'interno della scatola portafrutto
- **Finitura:** non prevista
- **Campo di applicazione diretta:**
Per scatole tipo 160 x 110 mm

Per applicazioni su pareti in muratura e calcestruzzo spessore ≥ 100 mm

Per applicazione su pareti in cartongesso applicabile a pareti certificate almeno EI 120 di qualunque tipologia

Rapporto di classificazione: I.G. 332016/3776FR
Norma di prova: EN 1366-3

Le PROTEZIONI PER SCATOLE ELETTRICHE "GB-PRF" verranno inserite all'interno della scatola elettrica 503 o 504 già inserita nella parete. Non è necessario estrarre la scatola elettrica dalla parete. Per le modalità di applicazione si veda apposito "manuale di posa".

PROTEZIONE SCATOLE DI DERIVAZIONE

PROTEZIONE "GB-DEV"

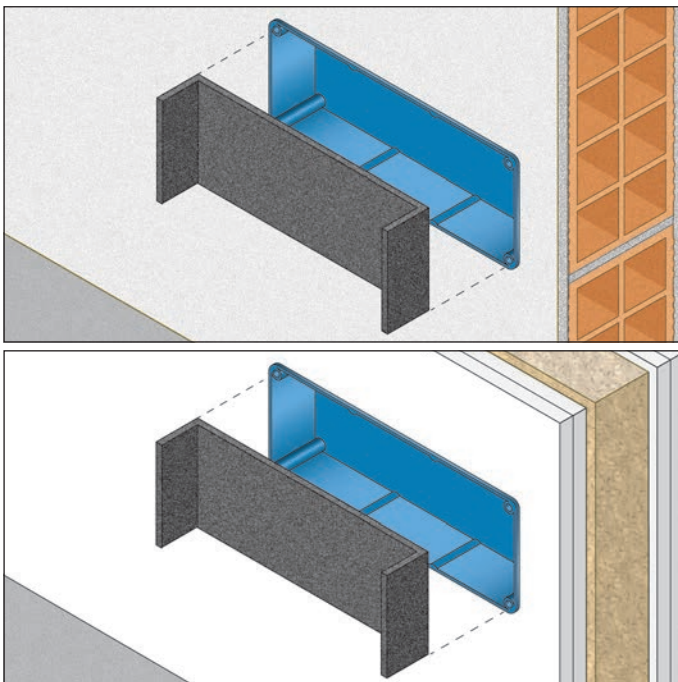

DESCRIZIONE DI CAPITOLATO

Fornitura e posa in opera di PROTEZIONE PER SCATOLE DI DERIVAZIONE "GB-DEV" con resistenza al fuoco EI 120 certificata su pareti in muratura o cartongesso, costituite da elemento intumescente termoespandente, in conformità al rapporto di classificazione I.G. 332016/3776FR.

RESISTENZA AL FUOCO: EI 120

- **Tipo di supporto:** pareti in muratura o in cartongesso
- **Prodotto da applicare:** PROTEZIONE PER SCATOLE DI DERIVAZIONE "GB-DEV"
- **Fissaggio:** inserimento all'interno della scatola di derivazione
- **Finitura:** non prevista
- **Campo di applicazione diretta:**
Per scatole 320x180x64 mm

Per applicazioni su pareti in muratura e calcestruzzo spessore ≥ 100 mm

Per applicazione su pareti in cartongesso applicabile a pareti certificate almeno EI 120 di qualunque tipologia

Rapporto di classificazione: I.G. 332016/3776FR
Norma di prova: EN 1366-3

Le PROTEZIONI PER SCATOLE DI DERIVAZIONE "GB-DEV" verranno inserite all'interno della scatola già inserita nella parete. Non è necessario estrarre la scatola di derivazione dalla parete. Per le modalità di applicazione si veda apposito "manuale di posa".

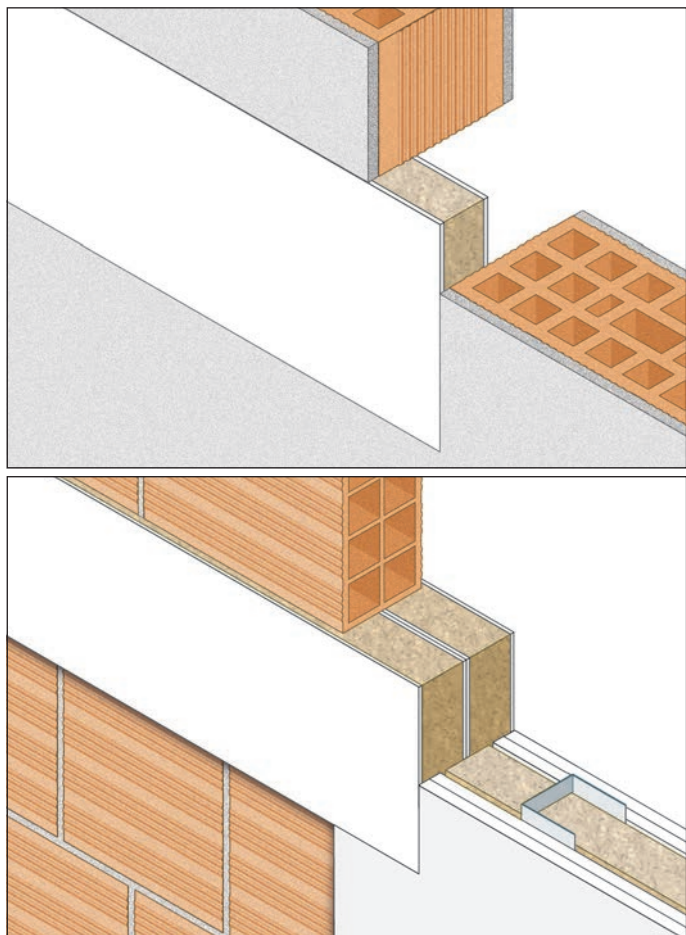

RESISTENZA AL FUOCO: EI 90/240

- **Tipo di supporto:** parete in muratura spessore ≥ 150 mm oppure parete in muratura spessore ≥ 100 mm parete in cartongesso spessore ≥ 100 mm
- **Prodotto da applicare:** PANNELLI "GB-P"
- **Fissaggio:** semplice inserimento nel varco e sigillatura con SIGILLANTE ANTINCENDIO "GB-MT"
- **Finitura:** non prevista

PARETE IN MURATURA

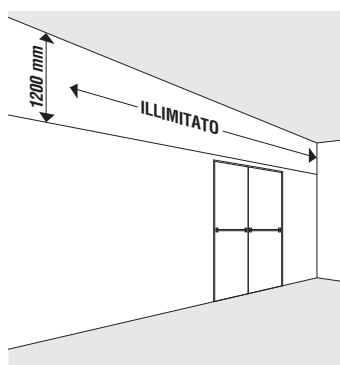

PARETE IN CARTONGESSO

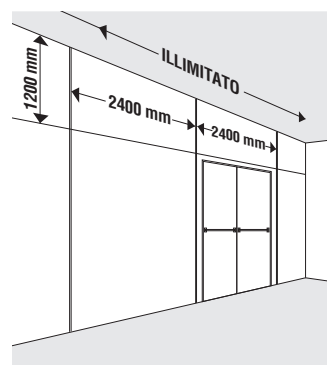

Rapporto di classificazione: ETA 16/0303
Norma di prova: EN 1366-3

DESCRIZIONE DI CAPITOLATO

Fornitura e posa in opera di PANNELLI "GB-P" con resistenza al fuoco EI 90/240 certificata su pareti in muratura con spessore ≥ 150 mm e pareti in muratura e cartongesso spessore ≥ 100 mm, per la chiusura di varchi, costituiti da pannelli semirigidi in fibra minerale (dens. 150 kg/m³) spessore 60 mm, trattati sul su ambo i lati con rivestimento antincendio, in conformità a ETA 16/0303.

È necessario rilevare le dimensioni e la forma dell'apertura da sigillare, riportarle sul pannello e provvedere al taglio dello stesso mediante seghetti da cantiere o cutter, avendo cura di lasciare la sagoma leggermente abbondante rispetto alle dimensioni del varco da sigillare.

Stendere una piccola quantità di SIGILLANTE ANTINCENDIO "GB-MT" sui fianchi della sagoma o direttamente sul bordo interno della muratura ove verrà applicata la sagoma. Applicare la sagoma ed inserirla nel varco per "interferenza" e rasare le giunzioni con una spatola utilizzando il SIGILLANTE ANTINCENDIO "GB-MT". Su pareti in muratura per tamponamenti con classe di resistenza al fuoco EI 90 è necessario posizionare un solo pannello "GB-P", per resistenza al fuoco EI 180/240 posizionare due pannelli "GB-P" distanziati tra loro. Su pareti in cartongesso è necessario posizionare due pannelli "GB-P" accostati. Per le modalità di applicazione si veda apposito "manuale di posa".

TABELLA RIASSUNTIVA DEL SISTEMA A PANNELLI "GB-P"

| Descrizione | Tipo di attraversamento | Dimensione max del varco | Classe di resistenza al fuoco | Certificato |
|---|-------------------------|--------------------------|-------------------------------|-------------|
| Muratura sp. 150 mm Chiusura varco con 1 pannello a filo muro | Nessuno | illimitato x 1200 mm | EI 90 | ETA 16/0303 |
| Muratura sp. 150 mm Chiusura varco con 2 pannelli | Nessuno | illimitato x 1200 mm | EI 180 | ETA 16/0303 |
| Muratura sp. 150 mm Chiusura varco con 2 pannelli | Nessuno | 1200 x 1200 mm | EI 240 | ETA 16/0303 |
| Muratura o Cartongesso sp. 100 mm Chiusura varco con 2 pannelli | Nessuno | 2400 x 1200 mm | EI 120 | ETA 16/0303 |

DISPOSIZIONE PANNELLI SU PARETI IN MURATURA E IN CARTONGESSO

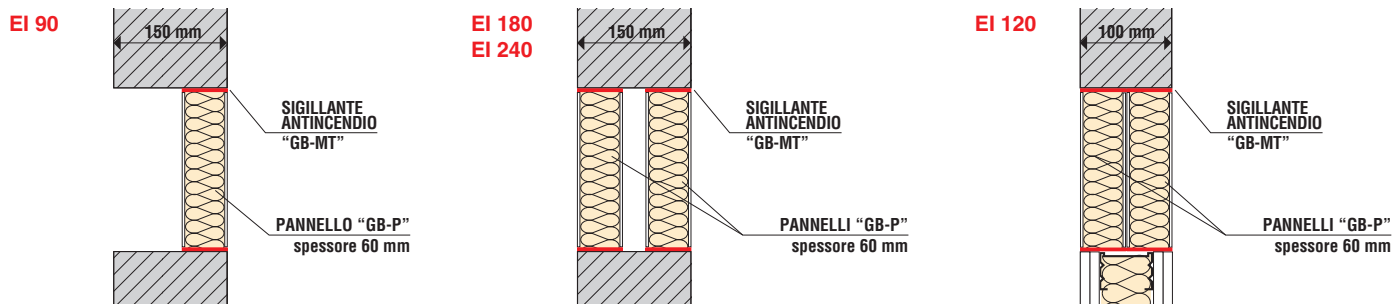

TAMPONAMENTO VARCHI

FIREGUARD 13 x 2

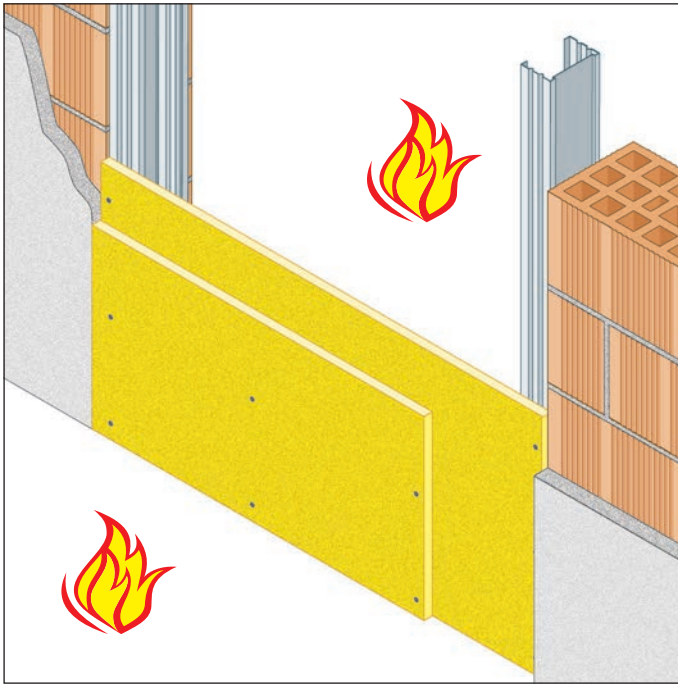

DESCRIZIONE DI CAPITOLATO

Fornitura e posa in opera di setto verticale per tamponamento di varchi ciechi, con resistenza al fuoco EI 60 realizzato con due lastre FIREGUARD® 13, sp. 12,7 mm, dimensioni massime 1220x2000 mm, costituite da silicati e solfati di calcio, esenti da amianto, prodotte per laminazione con controllo dell'essiccazione in stabilimento, in classe A1 (incombustibile) di reazione al fuoco, in conformità al rapporto di classificazione I.G. 260329/3145FR.

RESISTENZA AL FUOCO: EI 60

- **Orditura metallica:** profili verticali a "C" 75x50x0,6 mm ai lati del varco
- **Rivestimento protettivo:** lastre FIREGUARD® 13 spessore 2x12,7 mm
- **Finitura:** con FIREGUARD COMPOUND non necessaria ai fini antincendio
- **Campo di applicazione diretta:** altezza fino a 4 metri
- **Campo di applicazione estesa: fascicolo tecnico approvato da Istituto Giordano N° 313970**
Altezza massima 12 metri solo con fuoco lato lastre (per il dimensionamento consultare l'ufficio tecnico)

Rapporto di classificazione: I.G. 260329/3145FR
Norma di prova: EN 1364-1

Le lastre saranno applicate con posa verticale a giunti sfalsati con viti auto perforanti fosfatate diametro 3,5 mm lunghezza 25 mm con passo 600 mm per lo strato interno e con lunghezza 35 mm con passo 250 mm per lo strato esterno, a profili metallici a "C" 75x50x0,6 mm posti ai lati del varco e ad interasse 600 mm e inseriti in guide a "U" 75x40x0,6 mm, poste alla base ed in sommità del varco.
Per le modalità di applicazione si veda apposito "manuale di posa".

TAMPONAMENTO VARCHI

FIREGUARD 25 x 2

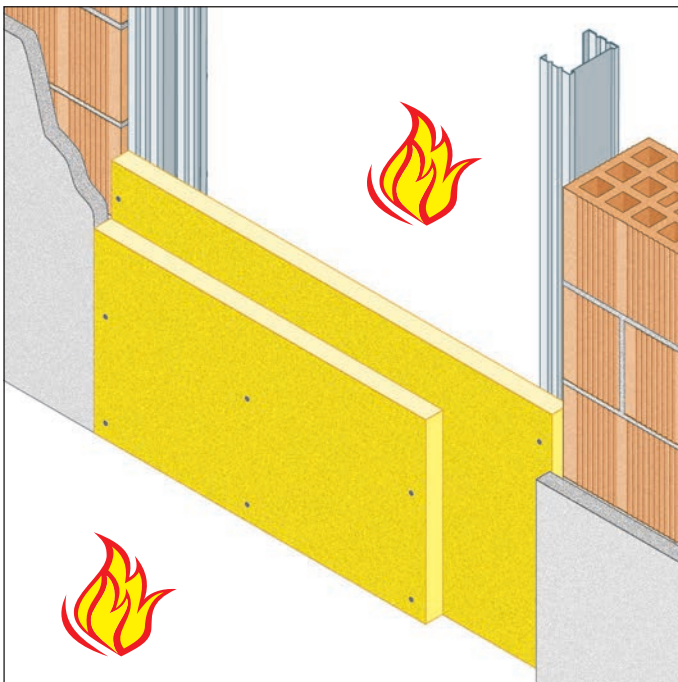

DESCRIZIONE DI CAPITOLATO

Fornitura e posa in opera di setto verticale per tamponamento di varchi ciechi, con resistenza al fuoco EI 120 realizzato con due lastre FIREGUARD® 25, sp. 25,4 mm, dimensioni massime 610x2200 mm, costituite da silicati e solfati di calcio, esenti da amianto, prodotte per laminazione con controllo dell'essiccazione in stabilimento, in classe A1 (incombustibile) di reazione al fuoco, in conformità al rapporto di classificazione I.G. 260330/3146FR.

RESISTENZA AL FUOCO: EI 120

- **Orditura metallica:** profili verticali a "C" 75x50x0,6 mm ai lati del varco
- **Rivestimento protettivo:** lastre FIREGUARD® 25 spessore 2x25,4 mm
- **Finitura:** con FIREGUARD COMPOUND non necessaria ai fini antincendio
- **Campo di applicazione diretta:** altezza fino a 4 metri
- **Campo di applicazione estesa: fascicolo tecnico approvato da Istituto Giordano N° 313971**
Altezza massima 12 metri solo con fuoco lato lastre (per il dimensionamento consultare l'ufficio tecnico)

Rapporto di classificazione: I.G. 260330/3146FR
Norma di Prova: EN 1364-1

Le lastre saranno applicate con posa orizzontale a giunti sfalsati con viti auto perforanti fosfatate diametro 3,5 mm lunghezza 35 mm con passo 600 mm per lo strato interno e con lunghezza 70 mm con passo 250 mm per lo strato esterno, a profili metallici a "C" 75x50x0,6 mm posti ai lati del varco e ad interasse 550 mm e inseriti in guide a "U" 75x40x0,6 mm, poste alla base ed in sommità del varco.
Per le modalità di applicazione si veda apposito "manuale di posa".

TAMPONAMENTO VARCHI

FIREGUARD 25 x 3

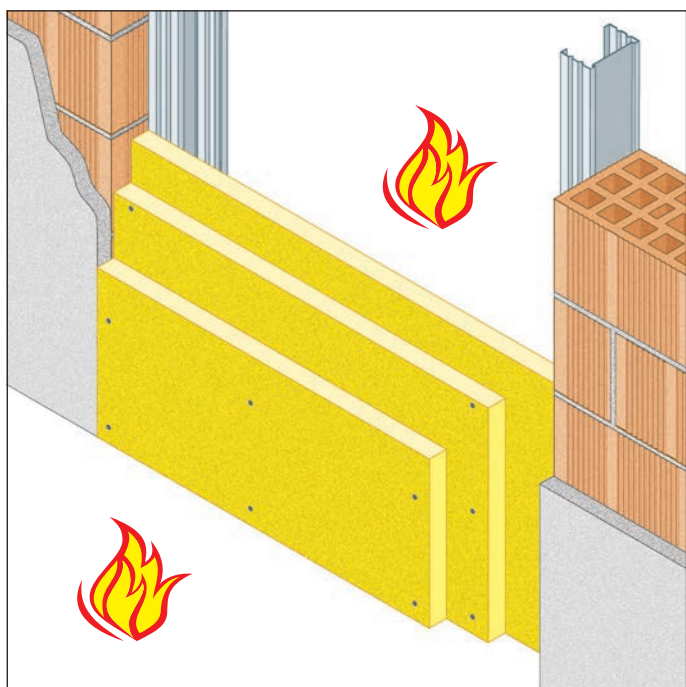

RESISTENZA AL FUOCO: EI 180

- **Orditura metallica:** profili verticali a "C" 75x50x0,6 mm ai lati del varco
- **Rivestimento protettivo:** lastre FIREGUARD® 25 spessore 3x25,4 mm
- **Finitura:** con FIREGUARD COMPOUND non necessaria ai fini antincendio
- **Campo di applicazione diretta:** altezza fino a 4 metri
- **Campo di applicazione estesa: fascicolo tecnico approvato da Istituto Giordano N° 313972**
Altezza massima 12 metri solo con fuoco lato lastre (per il dimensionamento consultare l'ufficio tecnico)

Rapporto di classificazione: I.G. 260331/3147FR
Norma di prova: EN 1364-1

DESCRIZIONE DI CAPITOLATO

Fornitura e posa in opera di setto verticale per tamponamento di varchi ciechi, con resistenza al fuoco EI 180 realizzato con tre lastre FIREGUARD® 25, sp. 25,4 mm, dimensioni massime 610x2200 mm, costituite da silicati e solfati di calcio, esenti da amianto, prodotte per laminazione con controllo dell'essiccazione in stabilimento, in classe A1 (incombustibile) di reazione al fuoco, in conformità al rapporto di classificazione I.G. 260331/3147FR.

Le lastre saranno applicate con posa orizzontale a giunti sfalsati con viti auto perforanti fosfatate diametro 3,5 mm lunghezza 35 mm con passo 600 mm per lo strato interno e con lunghezza 70 mm con passo 600 mm per lo strato intermedio e lunghezza 90 mm con passo 300 mm per lo strato esterno, a profili metallici a "C" 75x50x0,6 mm posti ai lati del varco e ad interasse 550 mm e inseriti in guide a "U" 75x40x0,6 mm, poste a alla base ed in sommità del varco.

Per le modalità di applicazione si veda apposito "manuale di posa".

TAMPONAMENTO VARCHI

FIREGUARD 25 x 2

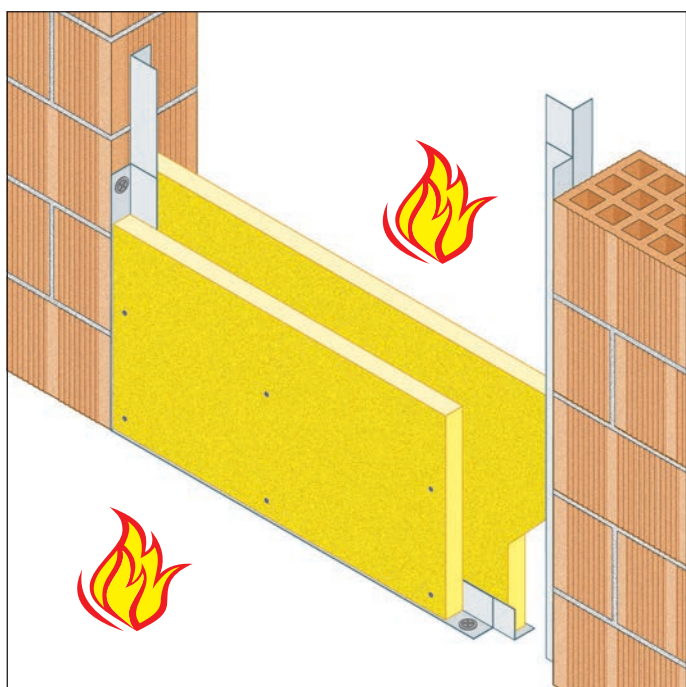

REAZIONE AL FUOCO: A1

RESISTENZA AL FUOCO: EI 120

- **Orditura metallica:** angolare a "L" 40x30x0,6 mm perimetrale
- **Rivestimento protettivo:** lastre FIREGUARD® 25 spessore 2x25,4 mm
- **Finitura:** stuccatura giunti e teste delle viti con FIREGUARD COMPOUND
- **Campo di applicazione diretta:**
altezza: fino a 4 metri
- **Campo di applicazione estesa:** consultare l'ufficio tecnico

Rapporto di classificazione: I.G. 331596/3771FR
Norma di Prova: EN 1364-1

DESCRIZIONE DI CAPITOLATO

Fornitura e posa in opera di setto verticale autoportante con resistenza al fuoco EI 120 realizzato con due lastre FIREGUARD® 25 spessore 25,4 mm, dimensioni massime 600x2200 mm, costituite da silicati e solfati di calcio, esenti da amianto, prodotte per laminazione con controllo dell'essiccazione in stabilimento, in classe A1 (incombustibile) di reazione al fuoco, in conformità al rapporto di classificazione I.G. 331596/3771FR.

Le lastre saranno applicate con posa orizzontale a giunti sfalsati con viti auto perforanti fosfatate diametro 3,5 mm lunghezza 45 mm con passo 400 mm a profili metallici a "L" 40x30x0,6 mm posti perimetralmente. Per le modalità di applicazione si veda apposito "manuale di posa".

SCHEMA RIASSUNTIVO TAMPONAMENTO VARCHI

Montanti a "C" e guide a "U"

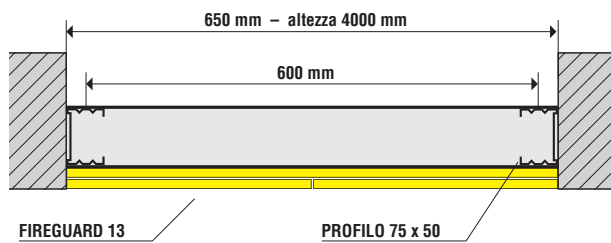

EI 60

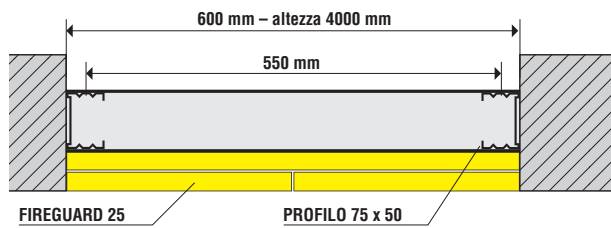
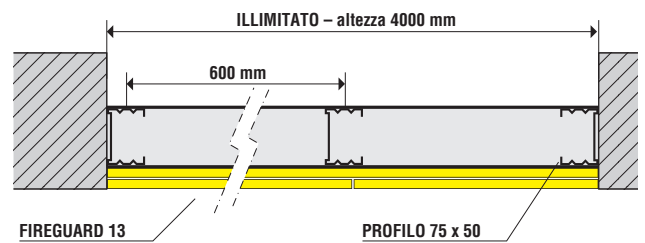

EI 120

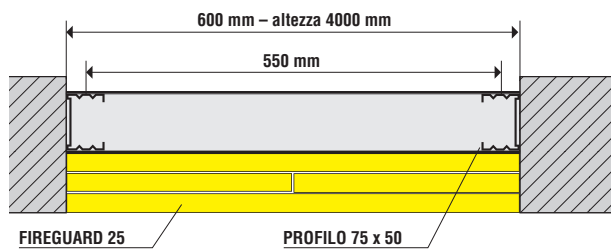
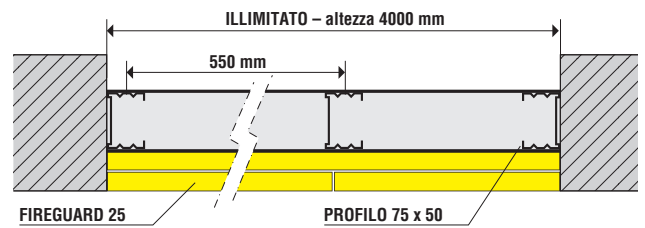

EI 180

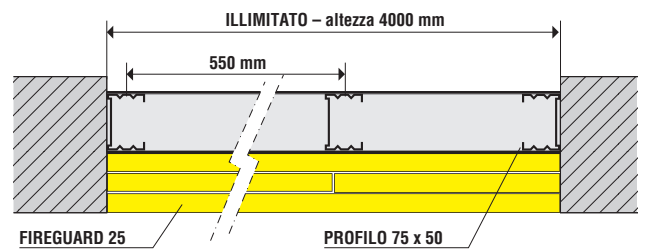

Profili perimetrali a "L"

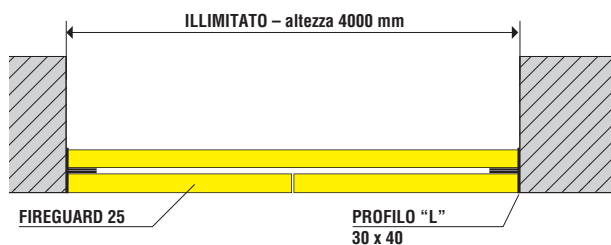

EI 120

GRIGLIA DI AERAZIONE ANTINCENDIO

GRIGLIA "GB-GA 60"

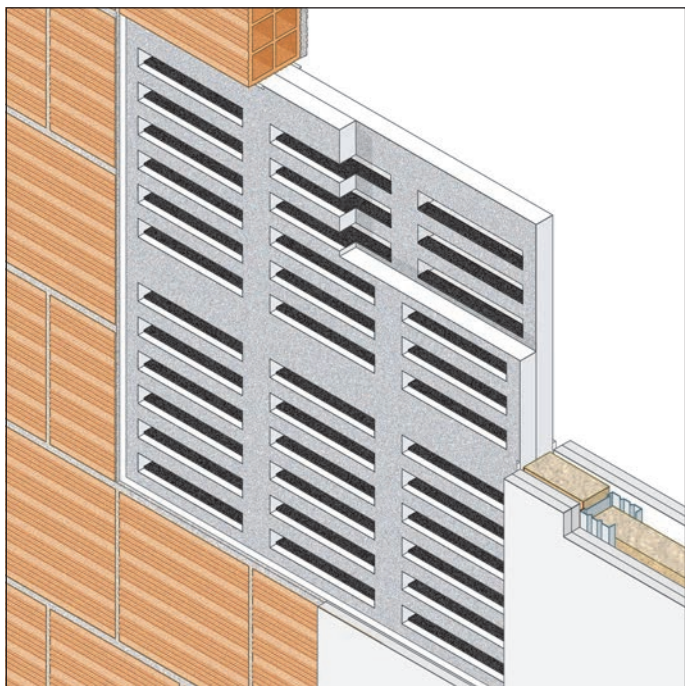

DESCRIZIONE DI CAPITOLATO

Fornitura e posa in opera di GRIGLIE DI AERAZIONE "GB-GA 60", con resistenza al fuoco EI 60 certificate su pareti in muratura o cartongesso con spessore minimo 100 mm, costituite da lastre in silicati e solfati di calcio asolate e corredate di materiale intumescente, spessore 50,8 mm, in conformità al rapporto di classificazione I.G. 335023/3808FR.

RESISTENZA AL FUOCO: EI 60

- **Tipo di supporto:** parete in muratura o cartongesso spessore ≥ 100 mm.
- **Prodotto da applicare:** GRIGLIA ANTINCENDIO "GB-GA"
 Misure disponibili: 197 x 312 mm 197 x 623 mm
 394 x 312 mm 590 x 312 mm
 393 x 623 mm 590 x 623 mm

- **Campo di applicazione diretta:**
 Installazione in batteria: 590 x 1246 mm

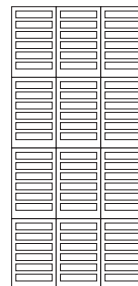

Rapporto di classificazione: I.G. 335023/3808FR
Norma di prova: EN 1366-3

Le griglie dovranno essere posizionate all'interno del foro e la battuta perimetrale tra griglia e foro della parete sarà sigillata su ambo i lati con SIGILLANTE ANTINCENDIO "GB-MT".

Per le modalità di applicazione si veda apposito "manuale di posa".

GRIGLIA DI AERAZIONE ANTINCENDIO

GRIGLIA "GB-GA 120"

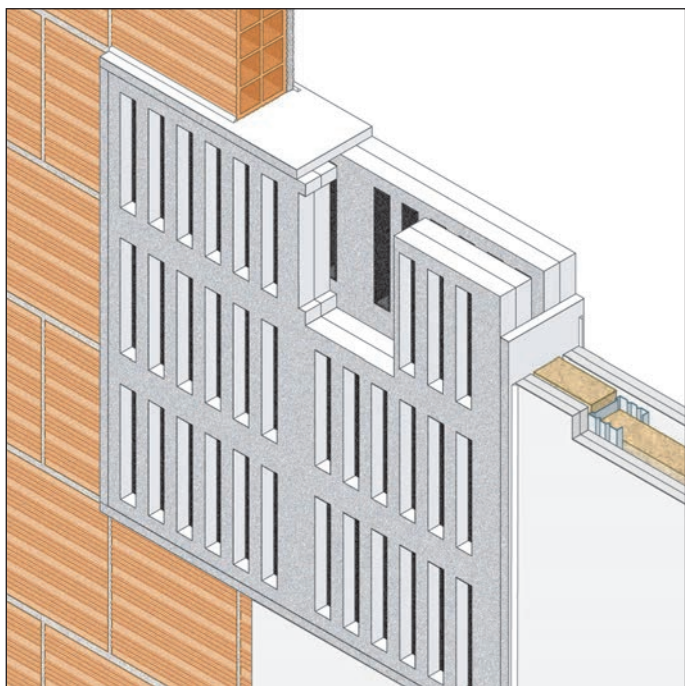

DESCRIZIONE DI CAPITOLATO

Fornitura e posa in opera di GRIGLIE DI AERAZIONE "GB-GA 120", con resistenza al fuoco EI 120 certificate su pareti in muratura o cartongesso con spessore minimo 100 mm, costituite da telaio perimetrale composto da lastre in silicati e solfati di calcio e corpo centrale composto da lastre in silicato di calcio asolate e corredate di materiale intumescente, spessore 122 mm, in conformità al rapporto di classificazione I.G. 336525/3812FR.

RESISTENZA AL FUOCO: EI 120

- **Tipo di supporto:** parete in muratura o cartongesso spessore ≥ 100 mm
- **Prodotto da applicare:** GRIGLIA ANTINCENDIO "GB-GA"
 Misure disponibili: 337 x 222 mm 649 x 222 mm
 337 x 419 mm 337 x 615 mm
 649 x 419 mm 649 x 615 mm

- **Campo di applicazione diretta:**
 Installazione in batteria: 1230 x 649 mm

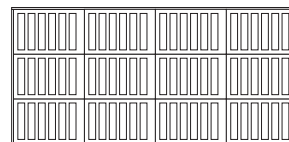

Rapporto di classificazione: I.G. 336525/3812FR
Norma di prova: EN 1366-3

Le griglie dovranno essere posizionate all'interno del foro e la battuta perimetrale tra griglia e foro della parete sarà sigillata su ambo i lati con SIGILLANTE ANTINCENDIO "GB-MT".

Per le modalità di applicazione si veda apposito "manuale di posa".

GRIGLIA DI AERAZIONE ANTINCENDIO

GRIGLIA "GB-GA SLIM"

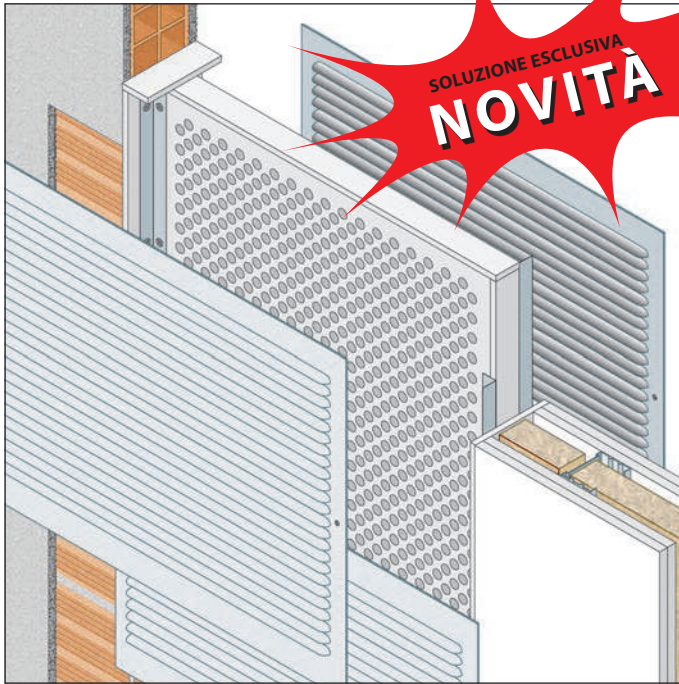

RESISTENZA AL FUOCO: EI 120

- **Tipo di supporto:** parete in muratura o cartongesso spessore ≥ 120 mm.
- **Prodotto da applicare:**
GRIGLIA ANTINCENDIO "GB-GA SLIM"
Dimensione massima: 530 x 750 mm
- **Finitura:** applicare griglie di alluminio

Rapporto di classificazione: I.G. 380080/4093FR
Norma di prova: EN 1366-3

DESCRIZIONE DI CAPITOLATO

Fornitura e posa in opera di GRIGLIE DI AERAZIONE "GB-GA SLIM", con resistenza al fuoco EI 120, di spessore complessivo 43 mm, certificate su pareti in muratura o cartongesso con spessore minimo 120 mm. Costituite da un doppio strato di lastre in silicati a matrice cementizia provviste di fori passanti con rapporto vuoto/pieno del 33%, in conformità al Rapporto di classificazione I.G. 380080/4093FR.

La griglia dovrà essere posizionata all'interno di un foro realizzato sulla muratura, contornato da lastre in silicati a matrice cementizia di spessore nominale 8 mm. La griglia verrà rivestita su ambo le facce con ulteriori griglie di finitura in alluminio fissate alla costruzione di supporto tramite viti autooperforanti in acciaio.

Per le modalità di applicazione si veda apposito "manuale di posa".

GRIGLIA DI AERAZIONE ANTINCENDIO

GRIGLIA "GB-GA 45"

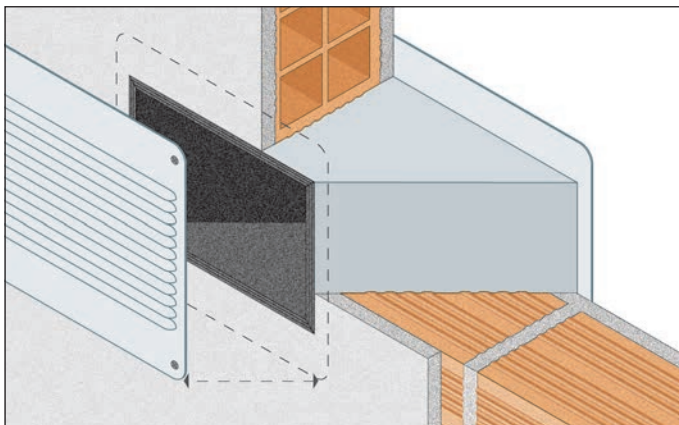

RESISTENZA AL FUOCO: EI 120

- **Tipo di supporto:** parete in muratura o cartongesso spessore ≥ 100 mm.
- **Prodotto da applicare:** GRIGLIA ANTINCENDIO "GB-GA 45"
Misure disponibili: 100 x 100 mm
100 x 150 mm
- **Finitura:** applicare mascherine in lamiera di acciaio

Rapporto di classificazione: I.G. 332016/3776FR
Norma di prova: EN 1366-3

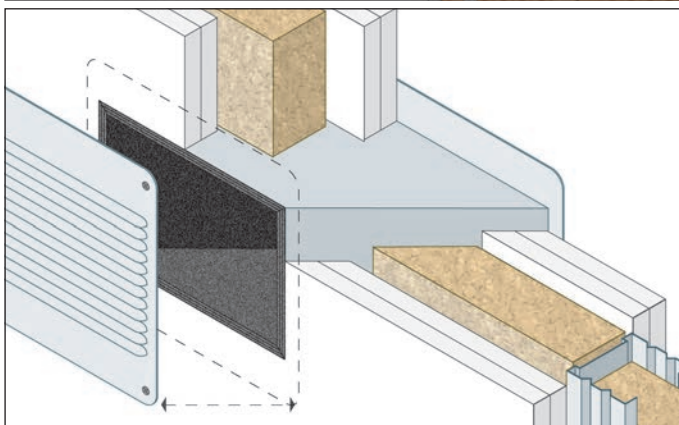

DESCRIZIONE DI CAPITOLATO

Fornitura e posa in opera di GRIGLIE DI AERAZIONE "GB-GA 45", con resistenza al fuoco EI 120 certificata su pareti in muratura o cartongesso

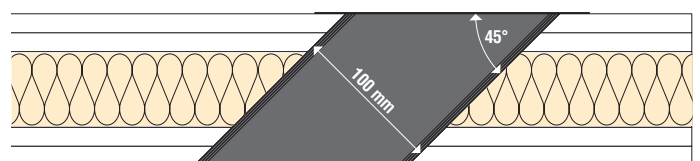

con spessore minimo 100 mm, costituite da una scatola metallica a sezione obliqua, rivestita internamente da materiale intumescente e mascherina in lamiera di acciaio, spessore complessivo 100 mm, in conformità al rapporto di classificazione I.G. 332016/3776FR.

Le griglie dovranno essere posizionate all'interno del foro e fissate alla parete mediante viti in acciaio autofilettanti o tasselli ad espansione metallici.

Per le modalità di applicazione si veda apposito "manuale di posa".

CONDOTTE DI VENTILAZIONE ORIZ. - FUOCO ESTERNO

MATERASSINO "OISTER"

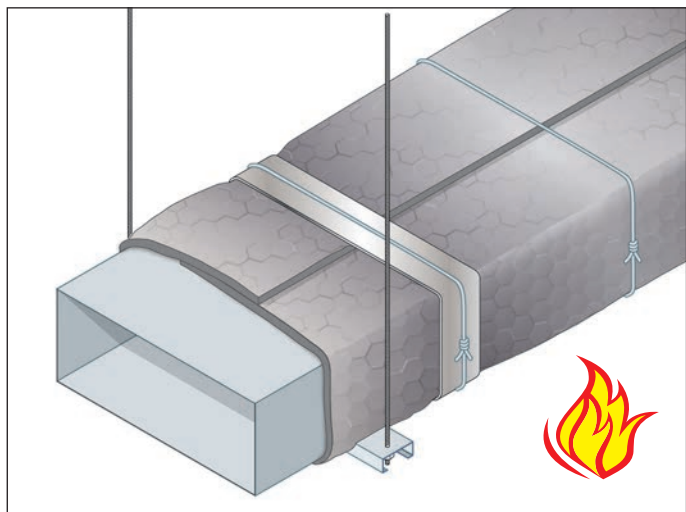

RESISTENZA AL FUOCO: EI 120 (h_o o→i) S

- **Esposizione al fuoco:** lato esterno
- **Supporto:** traversi a "C" 20x40x20 mm spessore 4 mm e barre filettate diametro 10 mm
- **Rivestimento protettivo:** materassino OISTER 30
- **Campo di applicazione diretta:**
 Dimensioni massime: 1250 (larghezza) x 1000 (altezza) mm
 Sollecitazione elastica su tutte le componenti orientate verticalmente (barre) per $t \leq 60$ min: 9 N/mm²,
 per $60 \text{ min} < t \leq 120$ min: 6 N/mm²
 Distanza massima tra i supporti: 1400 mm
 Applicabile a condotte con ermeticità uguale o superiore a classe A (secondo EN 1507)

ESPOSIZIONE AL FUOCO

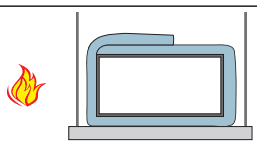

Rapporto di classificazione: Applus 10/101765-2074 M1
Norma di prova: EN 1366-1

DESCRIZIONE DI CAPITOLATO

Fornitura e posa in opera di rivestimento di condotte di ventilazione con resistenza al fuoco EI 120 (h_o o→i) S realizzata con materassino OISTER 30, costituito da uno strato in lana di roccia trapuntato su rete metallica e rivestito con un foglio di alluminio retinato sulla faccia esterna e verniciato con un composto ablativo protetto da un tessuto in vetro sulla faccia opposta, applicato in singolo strato, spessore 1x30 mm in conformità al rapporto di classificazione Applus 10/101765-2074 M1. Il materassino OISTER 30 sarà applicato avvolgendo la condotta di

ventilazione sormontando le giunzioni longitudinali di circa 200 mm avendo cura di accostare accuratamente i bordi nelle giunzioni trasversali, e fissandolo con filo in acciaio dello spessore di 10/10 a un passo di 300 mm. Sulle giunzioni trasversali dovrà essere applicata l'apposita banda adesiva alluminizzata, che sarà ulteriormente fissata con lo stesso filo d'acciaio sopra menzionato. Per le modalità di applicazione si veda apposito "manuale di posa".

CONDOTTE DI VENTILAZIONE ORIZ. - FUOCO ESTERNO

MATERASSINO "OISTER"

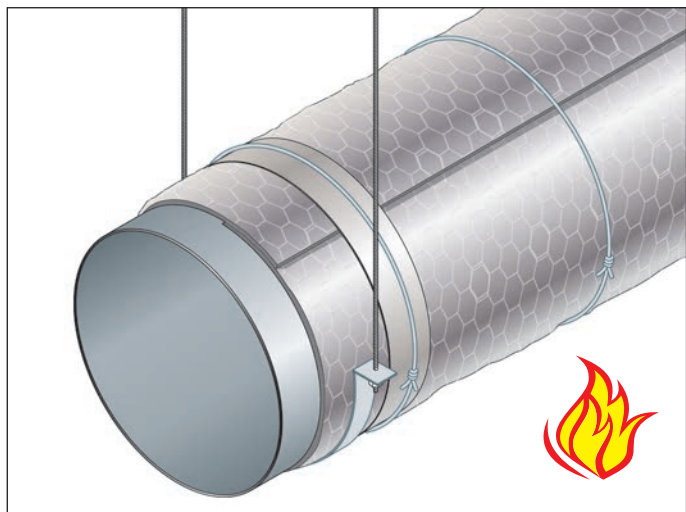

RESISTENZA AL FUOCO: EI 120 (h_o o→i) S

- **Esposizione al fuoco:** lato esterno
- **Supporto:** traversi a semiluna 40x4 mm e barre filettate diametro 8 mm
- **Rivestimento protettivo:** materassino OISTER 30
- **Campo di applicazione diretta:**
 Dimensioni massime: diametro 1000 mm
 Sollecitazione elastica su tutte le componenti orientate verticalmente (barre) per $t \leq 60$ min: 9 N/mm²,
 per $60 \text{ min} < t \leq 120$ min: 6 N/mm²
 Distanza massima tra i supporti: 1350 mm
 Applicabile a condotte con ermeticità uguale o superiore a classe A (secondo EN 1507)

ESPOSIZIONE AL FUOCO

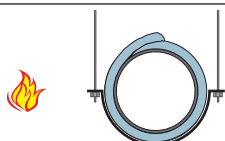

Rapporto di classificazione: Applus 15/10033-1073
Norma di prova: EN 1366-1

DESCRIZIONE DI CAPITOLATO

Fornitura e posa in opera di rivestimento di condotte di ventilazione con resist. al fuoco EI 120 (h_o o→i) S realizzata con materassino OISTER 30, costituito da uno strato in lana di roccia trapuntato su rete metallica e rivestito con un foglio di alluminio retinato sulla faccia esterna e verniciato con un composto ablativo protetto da un tessuto in vetro sulla faccia opposta, applicato in singolo strato, spessore 1x30 mm in conformità al rapporto di classificazione Applus 15/10033-1073. Il materassino OISTER 30 sarà applicato avvolgendo la condotta di

ventilazione sormontando le giunzioni longitudinali di circa 200 mm avendo cura di accostare accuratamente i bordi nelle giunzioni trasversali, e fissandolo con filo in acciaio dello sp. di 8/10 a un passo di 330 mm. Sulle giunzioni trasversali dovrà essere applicata l'apposita banda adesiva alluminizzata, che sarà ulteriormente fissata con lo stesso filo d'acciaio sopra menzionato. Per le modalità di applicazione si veda apposito "manuale di posa".

CONDOTTE RETTANGOLARI

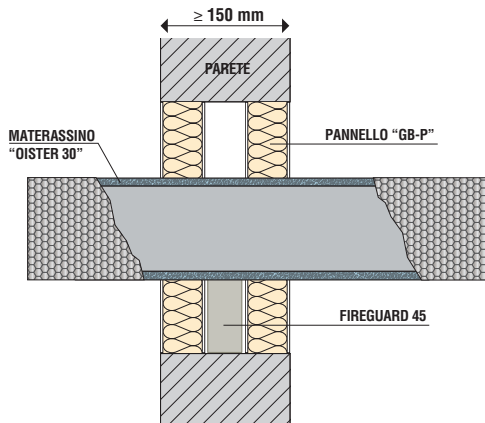
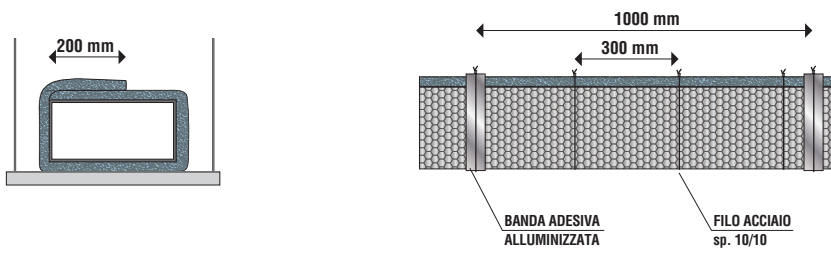

CONDOTTE CIRCOLARI

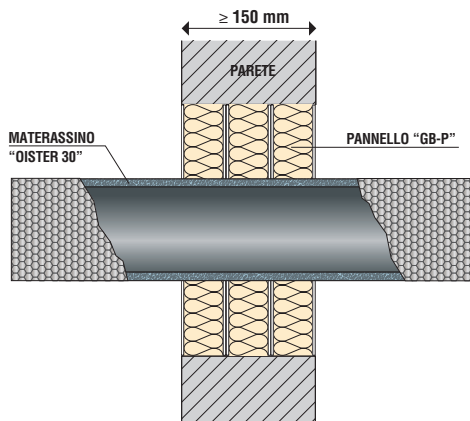
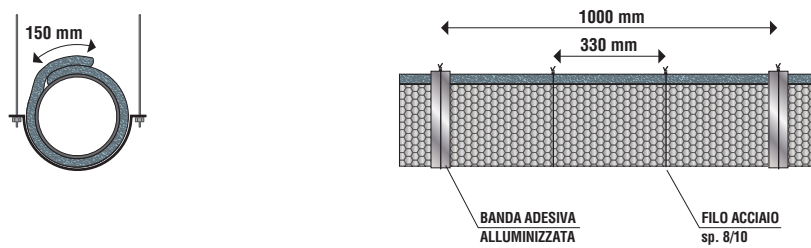

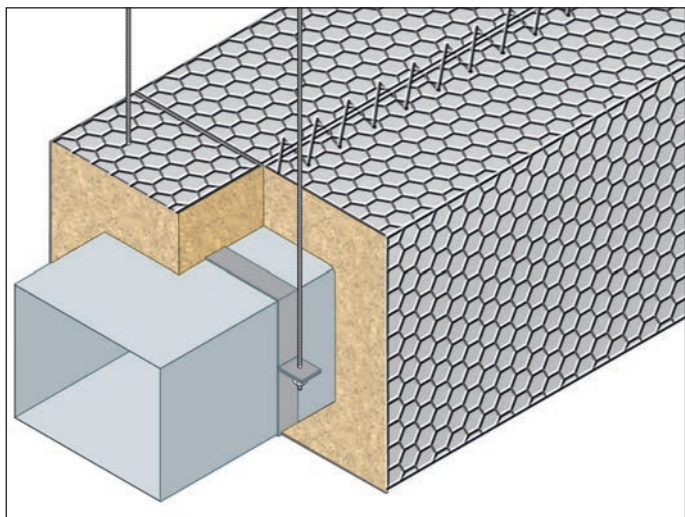

REAZIONE AL FUOCO: A1

RESISTENZA AL FUOCO: EI 120 ($h_o \leftrightarrow i$)

- **Esposizione al fuoco:** lato interno/esterno
- **Supporto:** barre di acciaio e profilo ad "U" 30x30x30x3 mm
- **Rivestimento protettivo:** materassino OISTER 100
- **Campo di applicazione diretta:**
Dimensioni max: 1250 (larghezza) x 1000 (altezza) mm
 Sollecitazioni massime su dispositivi di supporto:
 sollecitazione elastica su tutte le componenti orientate verticalmente (barre): 6 N/mm²
 Distanza massima tra i supporti: 1250 mm
 Supporti posizionati in corrispondenza dei giunti
 Applicabile a condotte con ermeticità uguale o superiore a classe D (secondo EN 1507)

ESPOSIZIONE AL FUOCO

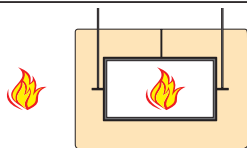

DESCRIZIONE DI CAPITOLATO

Fornitura e posa in opera di rivestimento di condotte di ventilazione rettangolari orizzontali in acciaio con resistenza al fuoco EI 120 ($h_o \leftrightarrow i$) realizzato con materassino OISTER 100, costituito da uno strato di lana di roccia trapuntato su rete metallica e rivestito con un foglio di alluminio retinato sulla faccia esterna in conformità al rapporto di classificazione ISIB 2015-A-034.

Rapporto di classificazione: ISIB 2015-A-034
Norma di prova: EN 1366-1

Il materassino OISTER 100 sarà applicato avvolgendo la condotta di ventilazione. Le giunzioni saranno realizzate accostando accuratamente i pannelli nei giunti longitudinali e trasversali ed unendoli con filo di ferro a zig-zag. Il sistema sarà certificato per attraversamenti sia di pareti rigide che pareti in cartongesso. Per le modalità di applicazione si veda apposito "manuale di posa".

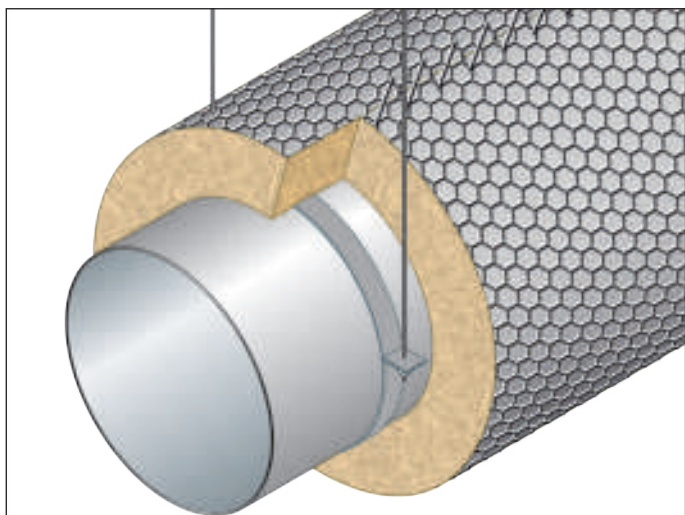

REAZIONE AL FUOCO: A1

RESISTENZA AL FUOCO: EI 120 ($h_o \leftrightarrow i$) S

- **Esposizione al fuoco:** lato interno/esterno
- **Supporto:** barre di acciaio e piastre in acciaio 20x2 mm
- **Rivestimento protettivo:** materassino OISTER 100
- **Campo di applicazione diretta:**
Dimensioni massime: diametro 1000 mm
 Sollecitazioni massime su dispositivi di supporto:
 sollecitazione elastica su tutte le componenti orientate verticalmente (barre): 6 N/mm²
 Distanza massima tra i supporti: 1350 mm
 Applicabile a condotte con ermeticità uguale o superiore a classe A (secondo EN 1507)

ESPOSIZIONE AL FUOCO

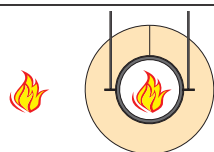

DESCRIZIONE DI CAPITOLATO

Fornitura e posa in opera di rivestimento di condotte di ventilazione circolari in acciaio con resistenza al fuoco EI 120 ($h_o \leftrightarrow i$) S realizzato con materassino OISTER 100, costituito da uno strato di lana di roccia trapuntato su rete metallica e rivestito con un foglio di alluminio retinato sulla faccia esterna in conformità al rapporto di classificazione DBI-PCA 10421 A.

Nota: 1) fino a sovrappressione positiva o negativa 500 Pa
 2) condotti fino a Classe D (EN 12237)

Certificato su pareti rigide densità massima 575 kg/m³ e in cartongesso spessore minimo 130 mm

Rapporto di classificazione: DBI-PCA 10421 A
Norma di prova: EN 1366-1

Il materassino OISTER 100 sarà applicato avvolgendo la condotta di ventilazione. Le giunzioni saranno realizzate accostando accuratamente i pannelli nei giunti longitudinali e trasversali ed unendoli con filo di ferro a zig-zag. Per le modalità di applicazione si veda apposito "manuale di posa".

PARTICOLARI COSTRUTTIVI

CONDOTTE RETTANGOLARI

APPLICAZIONE MATERASSINO E PENDINATURA

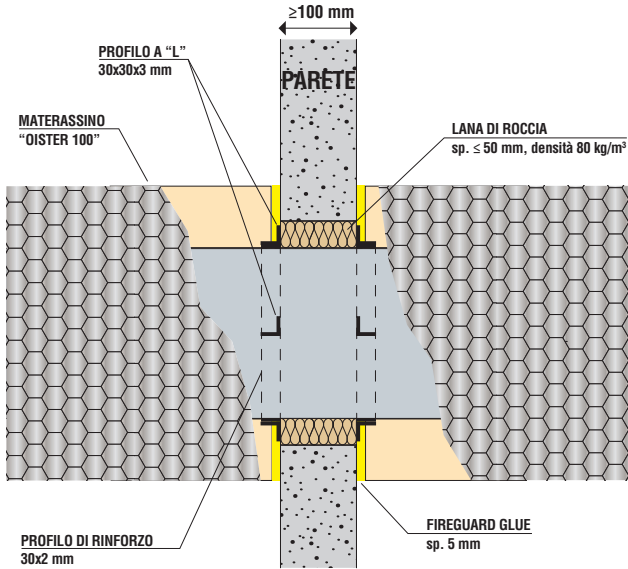
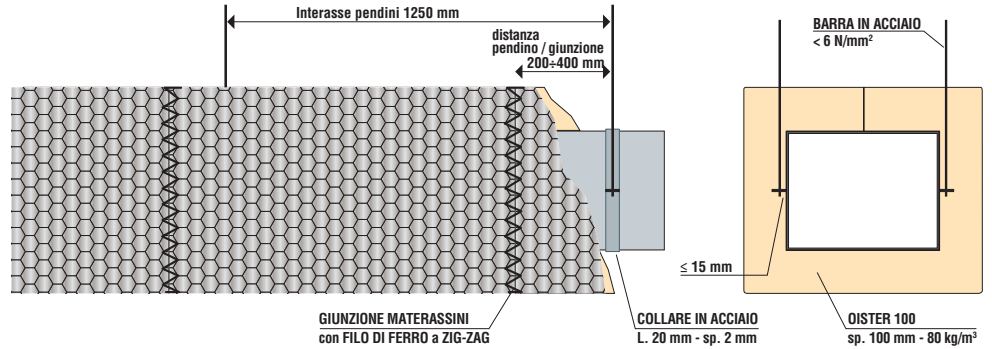

PROSPETTO

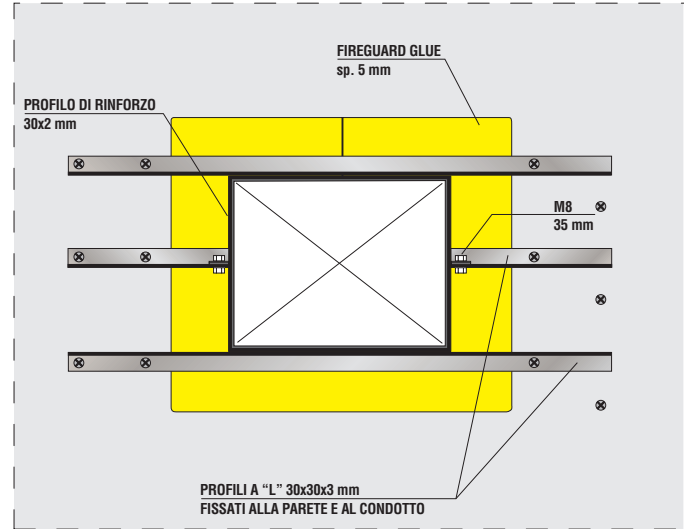

CONDOTTE CIRCOLARI

APPLICAZIONE MATERASSINO E PENDINATURA

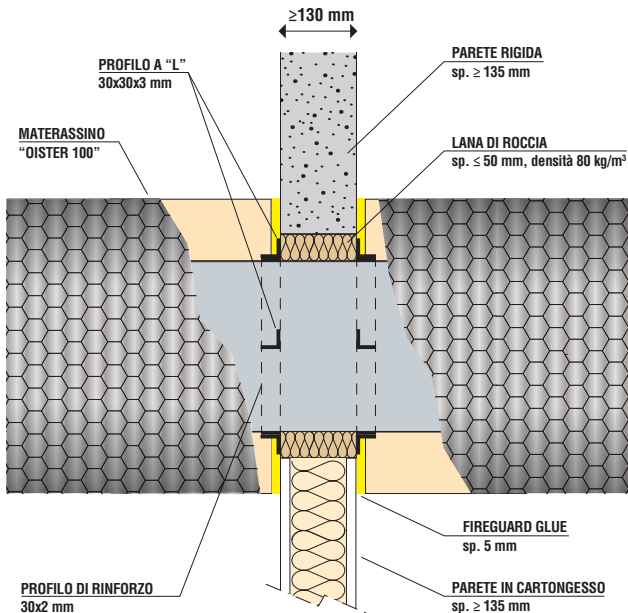
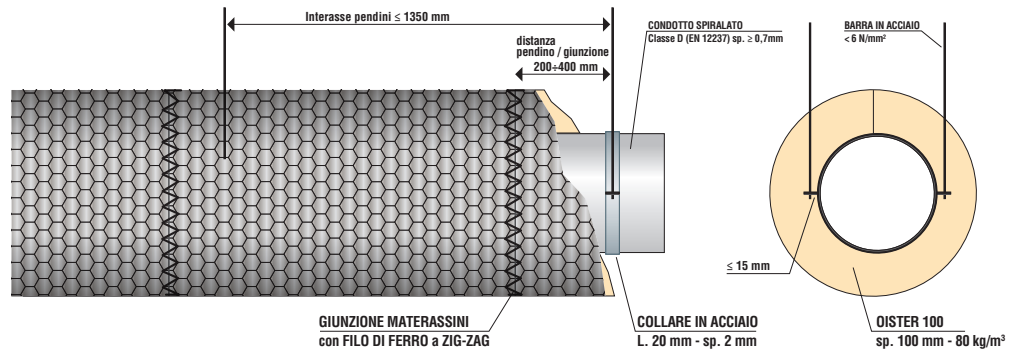

PROSPETTO

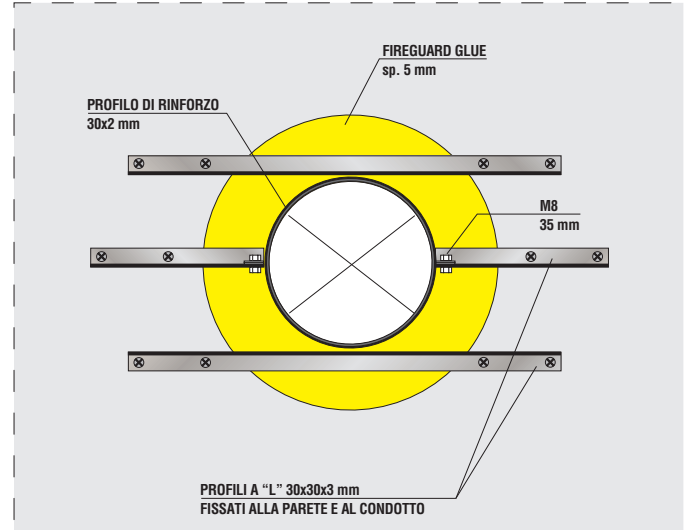

SERRANDE TAGLIAFUOCO

SERRANDE "GB-STW"

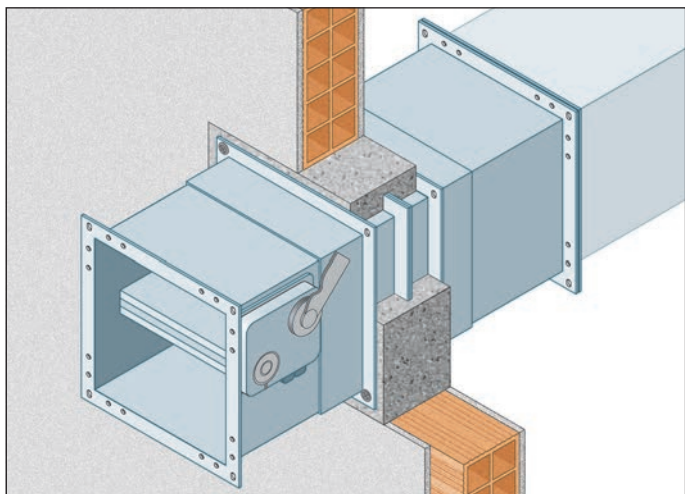

DESCRIZIONE DI CAPITOLATO

Fornitura e posa in opera di SERRANDA TAGLIAFUOCO "GB-STW" con resistenza al fuoco EI 60/90/120 ($V_e i \leftrightarrow o$) S certificata su pareti in muratura in conformità al rapporto di classificazione CSI 1551 FR. La SERRANDA TAGLIAFUOCO "GB-STW" verrà posata praticando un'apertura quadrangolare nella parete avente ciascun lato maggiorato di 80 mm rispetto alla misura nominale della serranda.

RESISTENZA AL FUOCO: EI 60/90/120 ($V_e i \leftrightarrow o$) S

- **Tipo di supporto:** parete
- **Prodotto da applicare:** SERRANDA TAGLIAFUOCO "GB-STW"
- **Fissaggio:** inserimento nel varco
- **Finitura:** non prevista

Rapporto di classificazione: CSI 1551 FR
Norma di prova: EN 1366-2

Per pareti in blocchi di calcestruzzo o in laterizio si consiglia di prevedere un travetto di rinforzo sopra l'apertura. Posizionare la serranda in modo tale che l'asse della pala sia interno allo spessore della parete per almeno 50 mm (installazione simmetrica). Colmate lo spazio attorno alla serranda fino all'aletta utilizzando malta idonea all'utilizzo su pareti resistenti al fuoco.

Per le modalità di applicazione si veda apposito "manuale di posa".

SERRANDE TAGLIAFUOCO

SERRANDE "GB-STW"

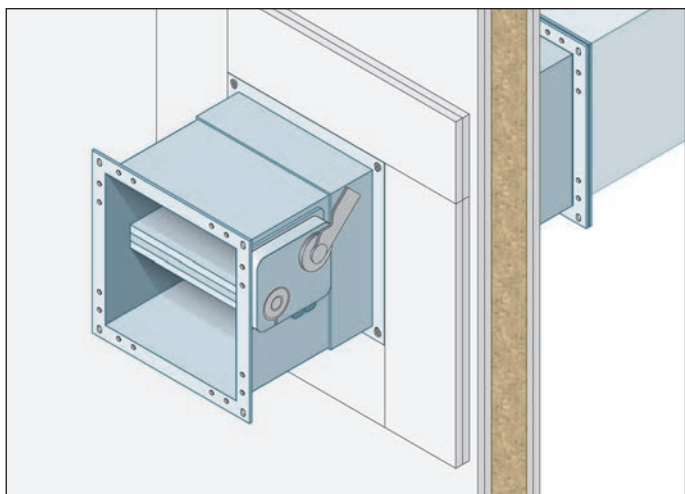

DESCRIZIONE DI CAPITOLATO

Fornitura e posa in opera di SERRANDA TAGLIAFUOCO "GB-STW" con resistenza al fuoco EI 60/90/120 ($V_e i \leftrightarrow o$) S certificata su pareti in cartongesso in conformità al rapporto di classificazione CSI1618FR.

La SERRANDA TAGLIAFUOCO "GB-STW" verrà posata praticando un'apertura quadrangolare nella parete con perimetro costituito da profili metallici per cartongesso (spessore minimo 0,6 mm), avente lato maggiorato di 125 mm rispetto al lato nominale della serranda.

Ricoprire il perimetro interno dell'apertura con due strati di cartongesso spessore 12,5 mm e larghezza pari allo spessore dei profili metallici.

Applicare ai quattro angoli della flangia della serranda (in corrispondenza delle viti di maggior lunghezza) le quattro apposite staffe.

Predisporre:

- n. 2 strisce di lana di roccia densità 100 kg/m³ spessore 15 mm larghezza 40 mm e lunghezza pari alla base serranda + 50 mm;
- n. 2 strisce di lana di roccia densità 100 kg/m³ spessore 15 mm larghezza 40 mm e lunghezza pari all'altezza serranda;
- n. 4 liste di cartongesso spessore 12,5 mm larghezza 65 mm e lunghezza pari alla base serranda + 75 mm;
- n. 4 liste di cartongesso spessore 12,5 mm larghezza 65 mm e lunghezza pari alla altezza serranda;
- n. 4* liste di cartongesso spessore 12,5 mm larghezza 150 mm e lunghezza pari alla base serranda + 150 mm;
- n. 4* liste di cartongesso spessore 12,5 mm larghezza 150 mm e lunghezza pari alla altezza serranda + 150 mm.

RESISTENZA AL FUOCO: EI 60/90/120 ($V_e i \leftrightarrow o$) S

- **Tipo di supporto:** pareti in cartongesso
- **Prodotto da applicare:** SERRANDA TAGLIAFUOCO "GB-STW"
- **Fissaggio:** mediante apposite staffe ai profili metallici della parete
- **Finitura:** non prevista

Rapporto di classificazione: CSI1618FR
Norma di prova: EN 1366-2

Inserire la serranda nell'apertura, asportare leggermente il cartongesso di copertura in modo da portare le staffe a contatto con il profilo metallico della parete.

Fissare le staffe al profilo metallico con viti per cartongesso e stuccare. Verificare che dalla parte del meccanismo di chiusura la serranda sporga dalla parete di 205 mm, ovvero in modo tale che l'asse della pala sia interno allo spessore della parete per almeno 50 mm.

Applicare con stucco le strisce di lana di roccia larghezza 40 mm alle due facce della flangia centrale della serranda per tutto il perimetro della serranda stessa.

Applicare con stucco le liste di cartongesso larghezza 65 mm attorno alla serranda in modo da prolungare, da entrambi i lati il piano della parete fino a ridosso della serranda. Applicare con viti per cartongesso le liste di cartongesso larghezza 150 mm in modo da realizzare, da entrambi i lati, una cornice tutto attorno alla serranda con funzione di protezione della tamponatura.

Per pareti spessore inglobando la nervatura periferica della serranda, per pareti di spessore maggiore è sufficiente un solo strato.

Per le modalità di applicazione si veda apposito "manuale di posa".

* per pareti con spessore maggiore di 100 mm sono sufficienti 2 liste.

TABELLA RIASSUNTIVA DEL SISTEMA A SERRANDE "GB-STW" CON ESTRATTO DEL CAMPO DI APPLICAZIONE DIRETTA IN CONFORMITÀ ALLA NORMA EN 1366-2.

| Supporto | EI 120 S (500 Pa) | EI 90 S (500 Pa) | EI 60 S (500 Pa) |
|---|--------------------------------|--------------------------------|--------------------------------|
| Parete in muratura Spessore minimo 100 mm Densità minima 500 kg/m ³ (V _e i ↔ o) | da 200x200 mm a 1500x800 mm | da 200x200 mm a 1500x800 mm | da 200x200 mm a 1500x800 mm |
| | da Ø 200 mm a Ø 800 mm | da Ø 200 mm a Ø 800 mm | da Ø 200 mm a Ø 800 mm |
| Parete leggera cartongesso composta da: - 2 lastre tipo F spessore 12,5 mm per lato - struttura larghezza 50 mm - lana di roccia 40 mm, 100 kg/m ³ Spessore minimo 100 mm | da 200x200 mm a 1500x800 mm | da 200x200 mm a 1500x800 mm | da 200x200 mm a 1500x800 mm |
| | | da Ø 200 mm a Ø 800 mm | da Ø 200 mm a Ø 800 mm |

V_e = installazione verticale, (↔) = provenienza del fuoco indifferente, Pa = Pascal di depressione

INSTALLAZIONE A PARETE IN MURATURA

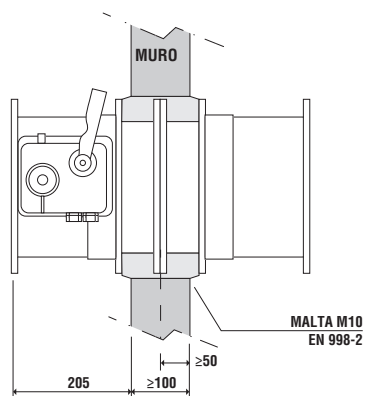

INSTALLAZIONE A PARETE IN CARTONGESSO

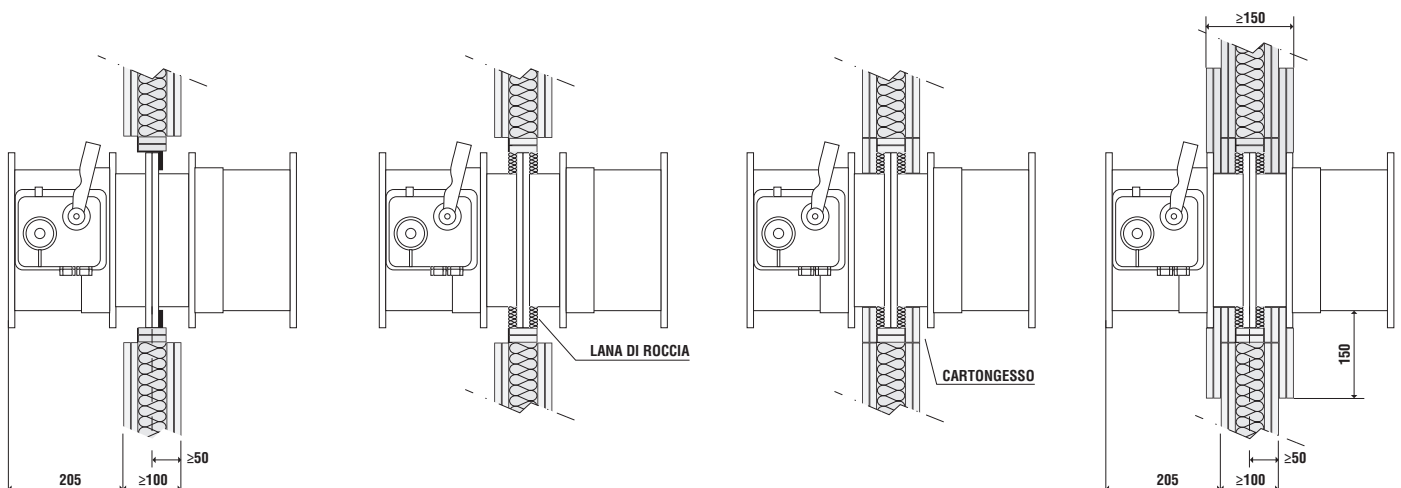
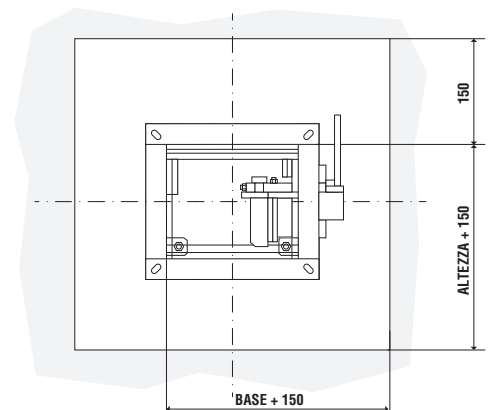
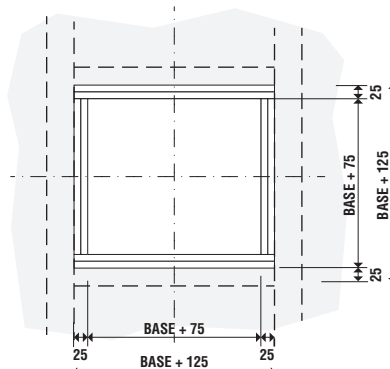
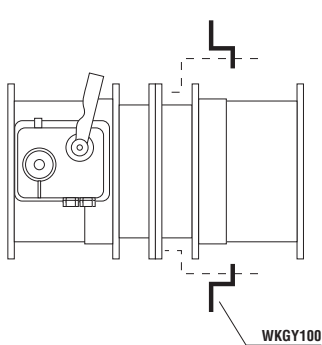

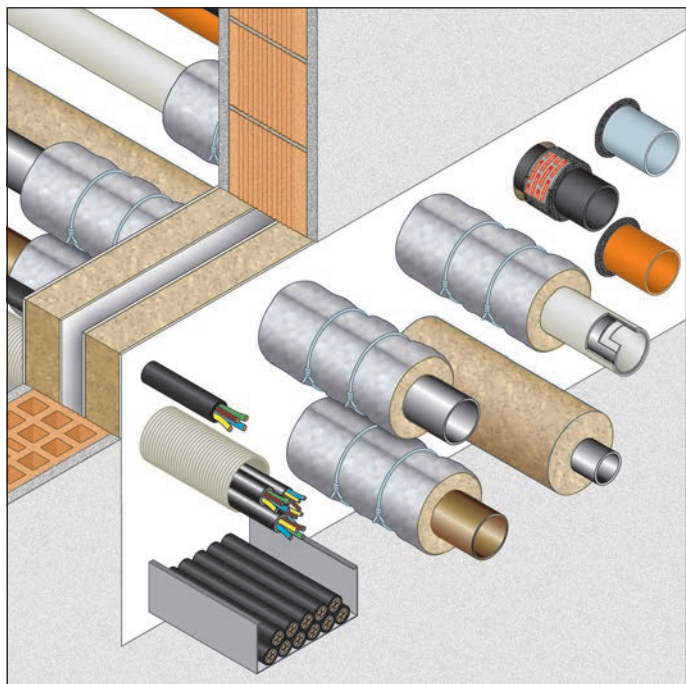

DESCRIZIONE DI CAPITOLATO

Fornitura e posa in opera di PANNELLI "GB-P" con resistenza al fuoco EI 60/240 certificata su pareti in muratura con spessore ≥ 150 mm, per la sigillatura di attraversamenti multipli, costituiti da pannelli semirigidi in fibra minerale (densità 150 kg/m^3) spessore 60 mm, trattati su ambo i lati con rivestimento antincendio, in conformità a ETA 16/0303.

È necessario rilevare le dimensioni e la forma sia dell'apertura da sigillare che degli impianti attraversanti, riportarle sui PANNELLI "GB-P" e provvedere al taglio degli stessi mediante seghetti da cantiere o cutter, avendo cura di lasciare la sagoma leggermente abbondante rispetto alle dimensioni del varco da sigillare.

Stendere una piccola quantità di SIGILLANTE ANTINCENDIO "GB-MT" sui fianchi della sagoma o direttamente sul bordo interno della parete ove verrà applicata la sagoma. Applicare la sagoma ed inserirla nel varco per "interferenza" e rasare le giunzioni con una spatola utilizzando il SIGILLANTE ANTINCENDIO "GB-MT".

RESISTENZA AL FUOCO: EI 60/240

- **Tipo di supporto:** parete in muratura spessore 150 mm, densità 650 kg/m^3
- **Prodotto da applicare:** PANNELLI "GB-P"
- **Fissaggio:** semplice inserimento nel varco e sigillatura con SIGILLANTE ANTINCENDIO "GB-MT"
- **Finitura:** non prevista
- **Campo di applicazione diretta:**
 - Pareti in muratura: illimitata x 1200 mm
 - Fino ad una superficie occupata da attraversamenti del 60 %

Rapporto di classificazione: ETA 16/0303
Norma di prova: EN 1366-3

È necessario posizionare due PANNELLI "GB-P" distanziati tra loro. In caso di attraversamento di tubazione combustibile, il NASTRO TERMOESPANDENTE "GB-T" deve essere avvolto intorno al tubo da proteggere, fissato con nastro adesivo e inserito nel varco rimasto fra la tubazione ed i PANNELLI "GB-P". Inserire il nastro su entrambi i lati della parete. È necessario applicare il numero di strati indicati in funzione del diametro della tubazione (vedi tabella).

In caso di attraversamento di tubazione incombustibile non coibentata misurare il diametro della tubazione da proteggere e tagliare il quantitativo di MANICOTTO "GB-ML" necessario a ricoprirlo.

Avvolgere il MANICOTTO "GB-ML" attorno alla tubazione su entrambi i lati, accostando la giunzione e facendo attenzione che la guaina aderisca ai PANNELLI "GB-P". Fissare il MANICOTTO "GB-ML" mediante legacci di filo di acciaio ritorto (vedi tabella).

Per le modalità di applicazione si veda apposito "manuale di posa".

RISPETTO DELLE DISTANZE MINIME – Distanza minima tra varchi adiacenti isolati con pannelli "GB-P": 200 mm

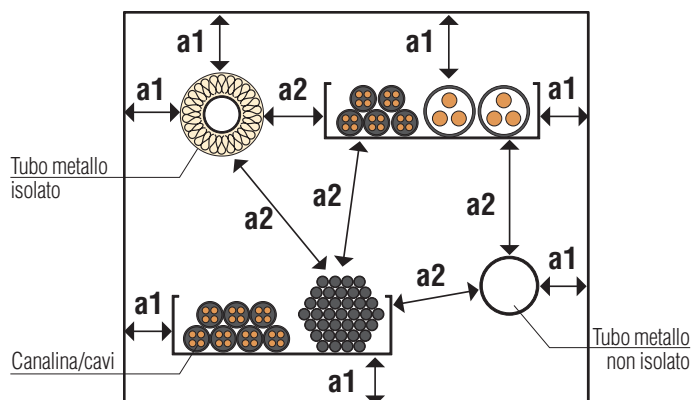

| Elementi | a1 | a2 | |
|---|-------|---|--------|
| Cavi, Guaine, Passerelle | 25 mm | • Cavi, Guaine, Passerelle | 0 mm |
| | | • Tubi in metallo non isolati | 0 mm |
| | | • Tubi in metallo isolati (lana di roccia/elastomeri espansi) | 100 mm |
| Tubi combustibili | 25 mm | • Tubi combustibili (PVC, PE, PP) | 30 mm |
| Tubi in metallo isolati con lana di roccia o elastomeri espansi | 30 mm | • Tubi in metallo isolati (lana di roccia/elastomeri espansi) | 30 mm |
| | | • Tubi in metallo non isolati | 30 mm |
| | | • Altri elementi di attraversamento | 100 mm |
| Tubi in metallo non isolati | 25 mm | • Tubi in metallo non isolati | 0 mm |
| | | • Tubi in metallo isolati (lana di roccia/elastomeri espansi) | 30 mm |
| | | • Altri elementi di attraversamento | 0 mm |

PARETE IN MURATURA con spessore uguale o maggiore 150 mm

DIMENSIONI MASSIME VARCO

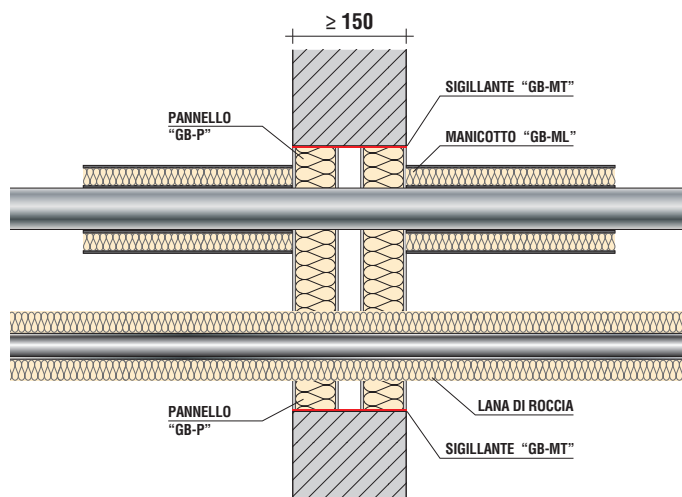
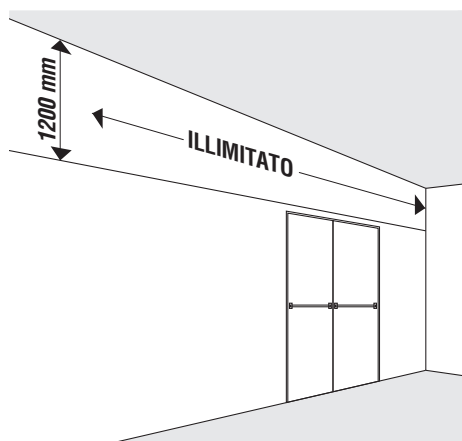

| Descrizione | Isolamento | Apertura massima | Classe di resistenza al fuoco | Certificato |
|---|---|----------------------|-------------------------------|-------------|
| Tubi in PVC diam. max da 40 mm (sp. 1,9 - 3,0 mm) a 160 mm (sp. 4,0 - 9,5 mm) | Nastro GB-T | illimitato x 1200 mm | EI 240 U/C | ETA 16/0303 |
| Tubi in PE diam. max da 40 mm (sp. 2,4 - 4,6 mm) a 160 mm (sp. 4,9 - 9,5 mm) | Nastro GB-T | illimitato x 1200 mm | EI 240 U/C | ETA 16/0303 |
| Tubi in PP diam. max da 40 mm (sp. 1,8 - 5,5 mm) a 160 mm (sp. 4,9 - 14,6 mm) | Nastro GB-T | illimitato x 1200 mm | EI 240 U/C EI 240 C/C | ETA 16/0303 |
| Tubi in ABS diam. max da 40 mm (sp. 2,4 - 4,6 mm) a 160 mm (sp. 4,9 - 9,5 mm) | Nastro GB-T | illimitato x 1200 mm | EI 240 U/C | ETA 16/0303 |
| Tubi in acciaio diametro 40 mm (sp. 1,0 - 14,2 mm) | Manicotto GB-ML | illimitato x 1200 mm | EI 180 C/U | ETA 16/0303 |
| Tubi in acciaio diametro 40 mm (sp. 1,5 - 14,2 mm) | Manicotto GB-ML | 1200 x 1200 mm | EI 240 C/U | ETA 16/0303 |
| Tubi in acciaio diametro 40 mm (sp. 1,5 - 14,2 mm) | Manicotto GB-ML | illimitato x 1200 mm | EI 180 C/U | ETA 16/0303 |
| Tubi in acciaio diametro da 40 mm (sp. 1,5 - 14,2 mm) a 219 mm (sp. 5,0 - 14,2 mm) | Manicotto GB-ML | illimitato x 1200 mm | EI 90 C/U | ETA 16/0303 |
| Tubi in acciaio diametro da 40 mm (sp. 1,5 - 14,2 mm) a 219 mm (sp. 5,0 - 14,2 mm) | Manicotto GB-ML | 280 x 280 mm | EI 240 C/U | ETA 16/0303 |
| Tubi in acciaio diametro da 40 mm (sp. 1,0 - 14,2 mm) a 324 mm (sp. 6,35 - 14,2 mm) | lana di roccia 30-80 mm densità 80 kg/m ³ | illimitato x 1200 mm | EI 180 C/U | ETA 16/0303 |
| Tubi in acciaio diametro 325 mm (sp. 6,35 - 14,2 mm) | Manicotto GB-ML | illimitato x 1200 mm | EI 90 C/U | ETA 16/0303 |
| Tubi in rame diametro fino a 54 mm (sp. 0,9 - 14,2 mm) | Manicotto GB-ML | illimitato x 1200 mm | EI 90 C/U | ETA 16/0303 |
| Tubi compositi Alupex diametro 16 mm (sp. 2,25 mm) | Manicotto GB-ML | 1200 x 1200 mm | EI 240 U/C | ETA 16/0303 |
| Tubi compositi Alupex diametro 16 mm (sp. 2,25 mm) | Manicotto GB-ML | illimitato x 1200 mm | EI 180 U/C | ETA 16/0303 |
| Tubi compositi Alupex (con manicotti doppia lunghezza) diametro 75 mm | Manicotto GB-ML (2 per lato) | 200 x 200 mm | EI 120 C/C | ETA 16/0303 |
| Tubi compositi Alupex (con manicotti doppia lunghezza) diametro fino a 75 mm | Manicotto GB-ML (2 per lato) | illimitato x 1200 mm | EI 90 C/C | ETA 16/0303 |
| Cavi elettrici fino ad un diam. esterno max di 21 mm, singoli o in fascio, con o senza passerella | senza | illimitato x 1200 mm | EI 180 | ETA 16/0303 |
| Cavi elettrici fino ad un diametro esterno max di 80 mm, singoli o in fascio e su passerella | | | EI 60 | ETA 16/0303 |
| Cavi fino ad un diametro esterno max di 21 mm, singoli o in fasci fino a Ø 100 mm | | | EI 120 | ETA 16/0303 |
| Passerelle in acciaio o in rete | | | EI 60 | ETA 16/0303 |
| Guaine in PVC fino ad un diametro esterno max di 16 mm | | | EI 180 C/U EI 180 C/C | ETA 16/0303 |

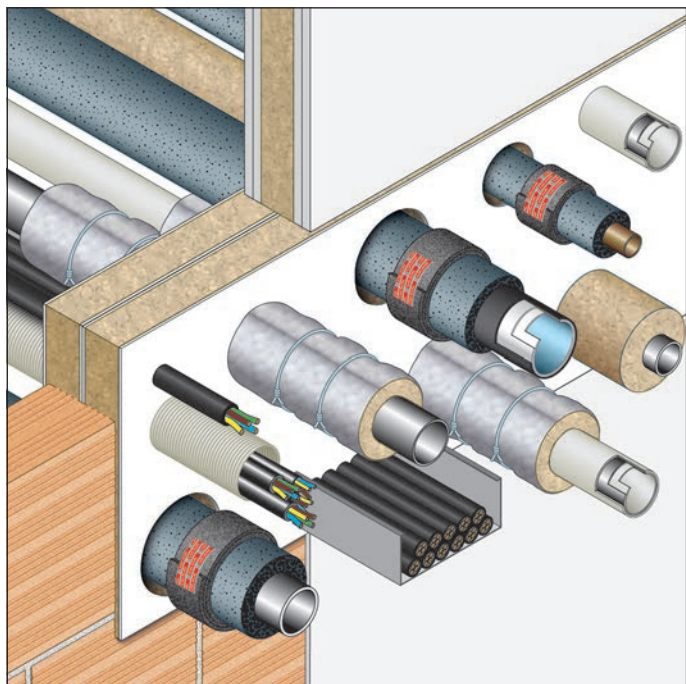

DESCRIZIONE DI CAPITOLATO

Fornitura e posa in opera di PANNELLI "GB-P" con resistenza al fuoco EI 60/180 certificata su pareti in muratura e cartongesso con spessore ≥ 100 mm, per la sigillatura di attraversamenti multipli, costituiti da pannelli semirigidi in fibra minerale (densità 150 kg/m^3) spessore 60 mm, trattati su ambo i lati con rivestimento antincendio, in conformità a ETA 16/0303.

È necessario rilevare le dimensioni e la forma sia dell'apertura da sigillare che degli impianti attraversanti, riportarle sui PANNELLI "GB-P" e provvedere al taglio degli stessi mediante seghetti da cantiere o cutter, avendo cura di lasciare la sagoma leggermente abbondante rispetto alle dimensioni del varco da sigillare. Stendere una piccola quantità di SIGILLANTE ANTINCENDIO "GB-MT" sui fianchi della sagoma o direttamente sul bordo interno della parete ove verrà applicata la sagoma. Applicare la sagoma ed inserirla nel varco per "interferenza" e rasare le giunzioni con una spatola utilizzando il SIGILLANTE ANTINCENDIO "GB-MT".

È necessario posizionare due PANNELLI "GB-P" accostati tra loro. In caso

RESISTENZA AL FUOCO: EI 60/180

- **Tipo di supporto:** parete in muratura spessore ≥ 100 mm
parete in cartongesso spessore ≥ 100 mm
- **Prodotto da applicare:** PANNELLI "GB-P"
- **Fissaggio:** semplice inserimento nel varco e sigillatura con SIGILLANTE ANTINCENDIO "GB-MT"
- **Finitura:** non prevista
- **Campo di applicazione diretta:**
 - Pareti in cartongesso: 2400×1200 mm
 - Fino ad una superficie occupata da attraversamenti del 60 %

Rapporto di classificazione: ETA 16/0303
Norma di prova: EN 1366-3

di attraversamento di tubazione combustibile o incombustibile coibentata con elastomeri espansi, il NASTRO TERMOESPANDENTE "GB-T" deve essere avvolto intorno al tubo da proteggere, fissato con nastro adesivo e inserito nel varco rimasto fra la tubazione ed i PANNELLI "GB-P". Inserire il nastro su entrambi i lati della parete o in posizione centrale (vedi tabella). È necessario applicare il numero di strati indicati in funzione del diametro della tubazione. In caso di attraversamento di tubazione incombustibile non coibentata misurare il diametro della tubazione da proteggere e tagliare il quantitativo di MANICOTTO "GB-ML" necessario a ricoprirla. Avvolgere il MANICOTTO "GB-ML" attorno alla tubazione su entrambi i lati, accostando la giunzione e facendo attenzione che la guaina aderisca ai PANNELLI "GB-P". Fissare il MANICOTTO "GB-ML" mediante legacci di filo di acciaio ritorto (vedi tabella).

Per le modalità di applicazione si veda apposito "manuale di posa".

ATTRAVERSAMENTO PARETE IN MURATURA O CARTONGESSO sp. ≥ 100 mm

L'attraversamento della parete può avvenire anche in modo sfalsato mantenendo la resistenza al fuoco relativa al tipo di attraversamento.

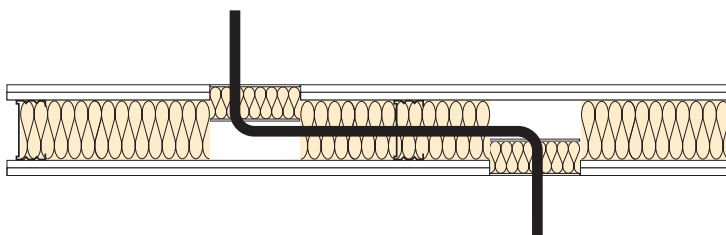

RISPETTO DELLE DISTANZE MINIME – Distanza minima tra varchi adiacenti isolati con pannelli "GB-P": 200 mm

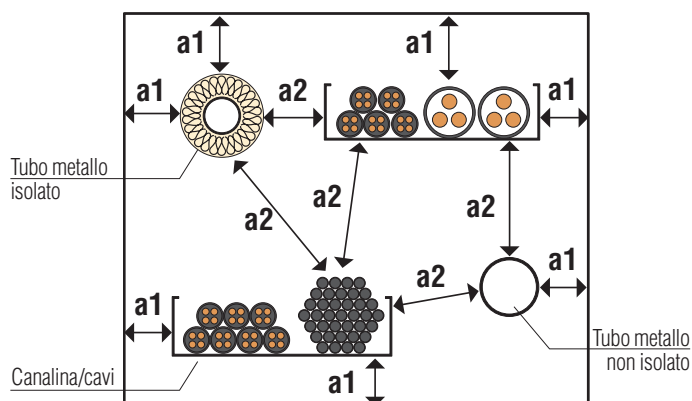

| Elementi | a1 | a2 | |
|---|-------|---|--------|
| Cavi, Guaine, Passerelle | 25 mm | • Cavi, Guaine, Passerelle | 0 mm |
| | | • Tubi in metallo non isolati | 0 mm |
| | | • Tubi in metallo isolati (lana di roccia/elastomeri espansi) | 100 mm |
| Tubi in metallo isolati con lana di roccia o elastomeri espansi | 30 mm | • Tubi in metallo isolati (lana di roccia/elastomeri espansi) | 30 mm |
| | | • Tubi in metallo non isolati | 30 mm |
| | | • Altri elementi di attraversamento | 100 mm |
| Tubi in metallo non isolati | 25 mm | • Tubi in metallo non isolati | 0 mm |
| | | • Tubi in metallo isolati (lana di roccia/elastomeri espansi) | 30 mm |
| | | • Altri elementi di attraversamento | 0 mm |

PARETE IN MURATURA O IN CARTONGESSO con spessore uguale o maggiore a 100 mm

PARETE IN CARTONGESSO

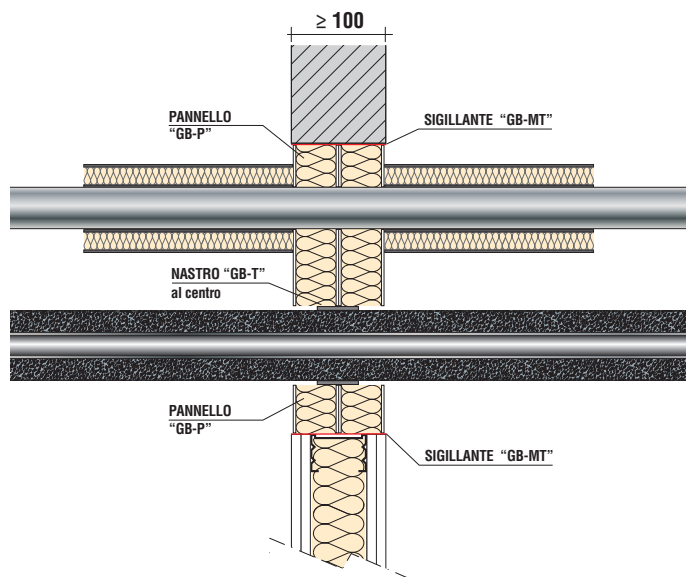
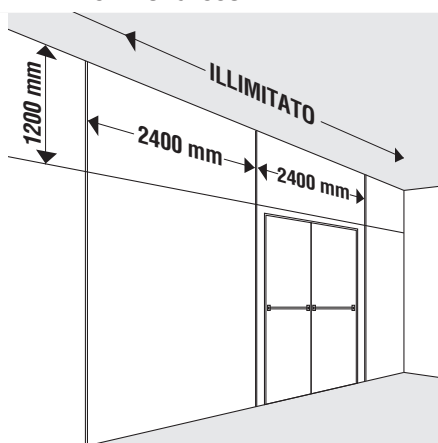

| Descrizione | Isolamento | Numero strati "GB-T" | Dimensioni varco (mm) | Classe di resistenza al fuoco | Certificato |
|--|---|----------------------|--|-------------------------------|-------------|
| Tubi in acciaio diametro 54 mm (sp. 1,0 - 14,2 mm) | senza | – | su parete in muratura: illimitata x h. 1200 su parete in cartongesso: 2400 x h. 1200 (modulo ripetibile) | EI 120 C/C | ETA 16/0303 |
| Tubi in acciaio isolati diametro 40 mm (sp. 1,0 - 14,2 mm) | elastomeri espansi da 9 a 25 mm | 1 centrale | | EI 120 U/U | ETA 16/0303 |
| Tubi in acciaio isolati diametro da 40 a 324 mm (sp. 1,0 - 14,2 mm) | elastomeri espansi da 32 a 50 mm | 3 ambo i lati | | EI 90 C/U | ETA 16/0303 |
| Tubi in acciaio isolati diametro da 40 a 324 mm (sp. 1,0 - 14,2 mm) | lana di roccia da 30 a 80 mm densità 80 kg/m ³ | – | | EI 120 C/U | ETA 16/0303 |
| Tubi in acciaio diametro 40 mm (sp. 1,0 - 14,2 mm) | Manicotto GB-ML | – | | EI 120 C/U | ETA 16/0303 |
| Tubi in acciaio diametro da 40 a 219 mm (sp. 1,0 - 14,2 mm) | Manicotto GB-ML | – | | EI 90 C/U | ETA 16/0303 |
| Tubi in rame isolati diametro 12 mm (sp. 1,0 mm) | elastomeri espansi 9 mm | 2 ambo i lati | su parete in muratura: illimitata x h. 1200 su parete in cartongesso: 2400 x h. 1200 (modulo ripetibile) | EI 120 C/C | ETA 16/0303 |
| Tubi in rame isolati diametro da 12 a 54 mm (sp. 1,0 - 1,2 mm) | elastomeri espansi da 9 a 13 mm | 2 ambo i lati | | EI 90 C/C | ETA 16/0303 |
| Tubi in rame isolati diametro da 12 a 54 mm (sp. 1,0 - 1,2 mm) | elastomeri espansi da 13 a 25 mm | 2 ambo i lati | | EI 60 C/C | ETA 16/0303 |
| Tubi in rame fino a diametro 54 mm (sp. 1,0 - 14,2 mm) | Manicotto GB-ML | – | | EI 120 C/C | ETA 16/0303 |
| Tubi composti PEX diametro da 25 mm (sp. 2,5 mm) | senza | – | su parete in muratura: illimitata x h. 1200 | EI 90 C/C | ETA 16/0303 |
| Tubi composti Alupex diametro 75 mm (sp. 7,5 mm) | Manicotto GB-ML | – | | EI 60 C/U | ETA 16/0303 |
| Tubi GEBERIT MEPLA MLC diametro 16 mm (sp. 2,25 mm) | Manicotto GB-ML | – | su parete in cartongesso: 2400 x h. 1200 (modulo ripetibile) | EI 120 C/C | ETA 16/0303 |
| Tubi GEBERIT MEPLA MLC diametro da 16 a 75 mm (sp. 2,25 - 4,7 mm) | elastomeri espansi da 9 a 25 mm | 2 ambo i lati | | EI 120 C/C | ETA 16/0303 |
| Tubi GEBERIT MEPLA MLC diametro da 20 a 75 mm (sp. 2,5 - 4,7 mm) | Manicotto GB-ML | – | | EI 60 C/C | ETA 16/0303 |
| Cavi elettrici fino ad un diametro esterno max di 21 mm | senza | – | su parete in muratura: illimitata x h. 1200 | EI 60 | ETA 16/0303 |
| Cavi elettrici fino ad un diametro esterno massimo di 80 mm, singoli o in fascio e su passerella | | – | | EI 60 | ETA 16/0303 |
| Cavi fino ad un Ø esterno max di 21 mm, singoli o in fasci fino a 100 mm di diametro | | – | | EI 60 | ETA 16/0303 |
| Passerelle in acciaio o in rete | | – | su parete in cartongesso: 2400 x h. 1200 (modulo ripetibile) | EI 60 | ETA 16/0303 |
| Guaine in acciaio fino ad un diametro esterno massimo di 16 mm | | – | | EI 60 C/U | ETA 16/0303 |
| Guaine in PVC fino ad un diametro esterno massimo di 16 mm | | – | | EI 60 C/U EI 60 C/C | ETA 16/0303 |

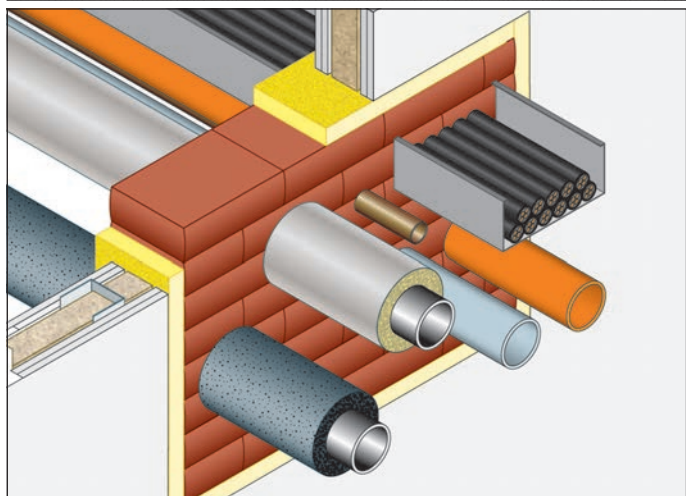
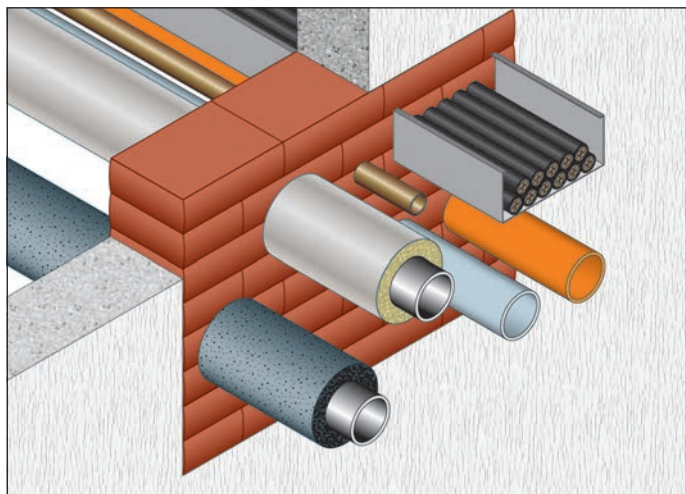

RESISTENZA AL FUOCO: EI 45/120

- **Tipo di supporto:** parete in muratura
parete in cartongesso ≥ 100 mm
con 2 lastre per lato
- **Prodotto da applicare:** mattoncini intumescenti tagliafuoco "GLOBAL BLOCK"
- **Fissaggio:** semplice inserimento nel varco
- **Finitura:** è possibile la verniciatura

Rapporto di classificazione: ETA 10/0431
Norma di prova: EN 1366-3

GLOBAL BLOCK è un blocco di schiuma intumescente prestampata per la compartimentazione di attraversamenti di cavi elettrici, cavi per telecomunicazioni, fibre ottiche, tubi combustibili e incombustibili.

Resistenza al fuoco fino a EI 120 per pareti in calcestruzzo, cemento poroso o muratura; pareti leggere (in cartongesso) e solai (pag. 220).

DESCRIZIONE DI CAPITOLATO

Fornitura e posa in opera di MATTONCINI INTUMESCENTI TAGLIAFUOCO "GLOBAL BLOCK" con resistenza al fuoco EI 45/120 certificata su pareti in muratura o cartongesso, per la sigillatura di attraversamenti multipli, costituiti da schiuma intumescente prestampata, dim. 144x200x60 mm, in conformità al rapporto di classificazione ETA 10/0431.

È necessario rimuovere la pellicola protettiva dei MATTONCINI "GLOBAL BLOCK" e installarli a strati, avendo cura di inserirli perfettamente nel varco e di sfalsarli come in una comune parete in muratura.

In prossimità degli elementi passanti tagliare con un coltello i MATTONCINI "GLOBAL BLOCK" alle dimensioni desiderate. Interstizi tra cavi e giunti, le

aree vuote in corrispondenza di canaline portacavi, aree di tamponamento perimetrale del varco possono essere riempite utilizzando la SCHIUMA "GLOBAL FOAM", per una profondità di riempimento pari allo spessore minimo della sigillatura.

La superficie della schiuma non può superare i 400x500mm, oppure 0,225 m².

Per pareti con spessore compreso tra 100 e 200 mm lo spessore della sigillatura desiderato può essere ottenuto rivestendo i lati interni del varco con strisce di lastre FIREGUARD® 25, spessore 25,4 mm.

Per le modalità di applicazione si veda apposito "manuale di posa".

SEZ. PARETE con spessore uguale o maggiore 144 mm

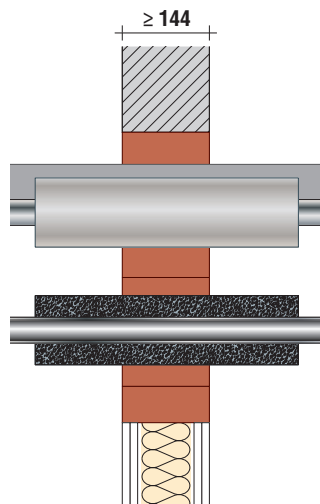

SEZ. PARETE con spessore compreso tra 100 e 200 mm

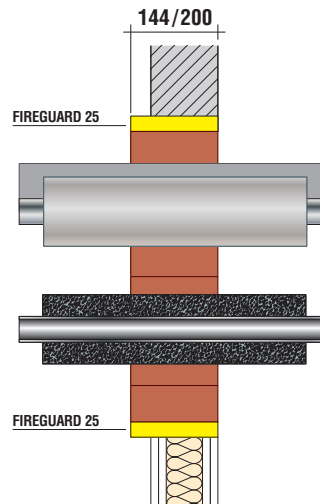

ATTRAVERSAMENTI MULTIPLI SU PARETI

| ATTRAVERSAMENTO ELEMENTI | CLASSE DI RESISTENZA AL FUOCO spessore minimo dell'attraversamento | |
|---|---|------------------|
| | 144 mm | 200 mm |
| Cavi elettrici inseriti in tubi corrugati, cavi per telecomunicazioni, cavi fibra ottica fino ad un diametro esterno massimo < 80 mm | EI 60 | EI 90 EI 120* |
| Fascio di cavi fino ad un diametro massimo di 100 mm (costituito da cavi elettrici in tubi corrugati, cavi per telecomunicazioni, cavi fibra ottica fino ad un diametro esterno massimo di 21 mm) | EI 60 | EI 90 EI 120* |
| Cavi elettrici fino ad un diametro esterno massimo di 24 mm | EI 45 | EI 60 |
| Tubi corrugati in metallo fino ad un diametro esterno massimo di 16 mm con o senza cavi elettrici | EI 60 U/C | EI 120 U/C |
| Tubi corrugati in plastica con un diametro massimo esterno di 40 mm o fasci di tubi in plastica con un diametro massimo esterno di 80 mm (diametro massimo esterno del singolo tubo 40 mm) sempre con o senza cavi elettrici | EI 60 U/C | EI 120 U/C |
| Tubi in rame o in acciaio non isolati fino ad un diametro esterno massimo di 18 mm | EI 60 C/U | EI 60 C/U |
| Tubi in rame o in acciaio non isolati fino ad un diametro esterno max di 88,9 mm Prevedere un isolamento con manicotto "GB-ML" | EI 60 C/U | EI 90 C/U |
| Tubi incombustibili isolati con lana di roccia fino ad un diametro esterno max di 88,9 mm Lana di roccia spessore 30 mm, densità 90 kg/m ³ | EI 60 C/U | EI 90 C/U |
| Tubi incombustibili isolati con elastomeri espansi fino ad un diametro esterno max di 88,9 mm Isolamento con elastomeri espansi 42 mm | EI 60 C/U | EI 90 C/U |
| Tubi combustibili fino ad un diametro esterno massimo di 50 mm | EI 60 U/C | EI 120 U/C |

* Con l'applicazione di apposito nastro "GB-WRAP" da avvolgersi attorno ai cavi.

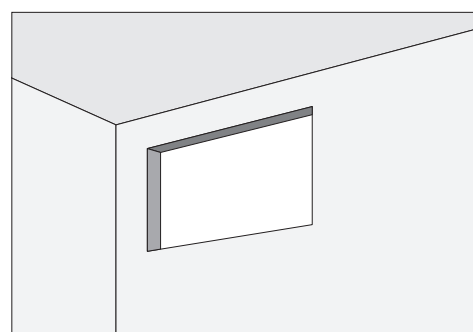

| | DIMENSIONI VARCO | | | |
|--|------------------|----------------|--------------------|----------------|
| | PARETE MURATURA | | PARETE CARTONGESSO | |
| | LARGHEZZA | ALTEZZA | LARGHEZZA | ALTEZZA |
| Dimensioni massime varco dell'attraversamento (mm) | ≤1000 ≤ 600 | ≤ 600 ≤1000 | ≤1000 ≤ 600 | ≤ 600 ≤1000 |
| Spessore parete (mm) | ≥ 100 | | ≥ 100 | |

ATTRAVERSAMENTI MULTIPLI SU PARETI

SCHEMA DI APPLICAZIONE MATTONCINI E SCHIUMA

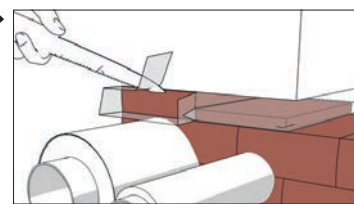
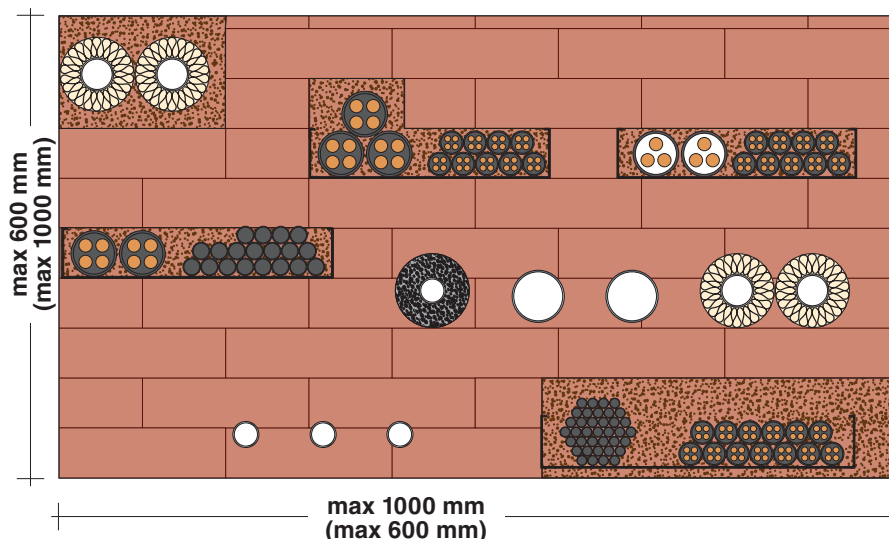

Mattoncino sottovuoto con funzione di compensazione.

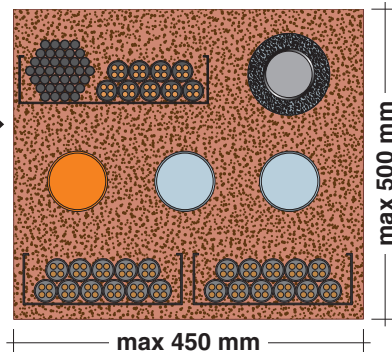

Dimensione massima del varco sigillabile con schiuma GLOBAL FOAM: 450x500 mm

I varchi interessati da attraversamenti multipli vanno sigillati con mattoncini intumescenti tagliafuoco GLOBAL BLOCK. Le zone interessate dagli attraversamenti e le eventuali aree di tamponamento perimetrale del varco possono essere riempite mediante l'utilizzo della schiuma Global Foam, con dimensione massima 450x500 mm, facilmente applicabile con apposita pistola.

In alternativa usare apposito mattoncino sottovuoto. La profondità di riempimento deve essere uguale allo spessore minimo della sigillatura.

MODALITÀ DI UTILIZZO

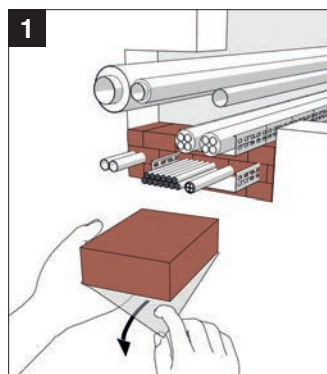

1 Rimuovere la pellicola protettiva dei mattoncini GLOBAL BLOCK e installarli a strati (sfalsati come in una comune parete in muratura) in modo che si inseriscano perfettamente nel varco.

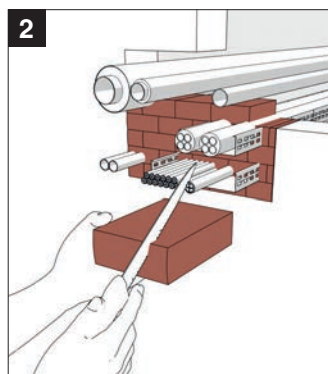

2 In prossimità degli elementi passanti, tagliare con un coltello i mattoncini GLOBAL BLOCK alle dimensioni desiderate, nel rispetto delle necessarie avvertenze di protezione e sicurezza.

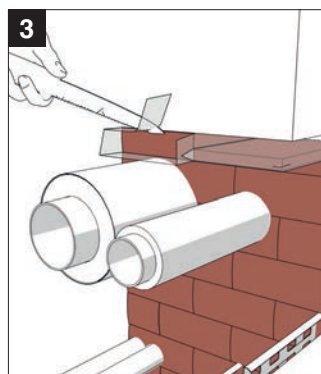

3 Interstizi residui possono venir sigillati con GLOBAL BLOCK SOTTOVUOTO. Inserire l'involucro chiuso nel varco e quindi tagliare l'involucro. Il mattoncino si espanderà occludendo l'apertura. L'involucro va tagliato a filo parete da entrambi i lati.

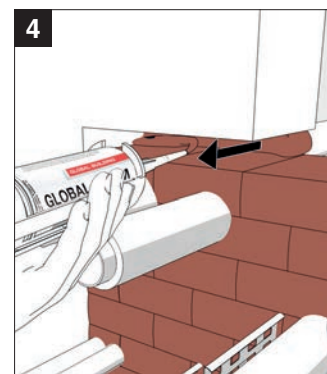

4 Aree perimetrali, interstizi tra cavi, aree vuote in corrispondenza di canaline, vanno riempite con la schiuma GLOBAL FOAM, per una profondità di riempimento pari allo spessore minimo della sigillatura. Per una lunghezza non superiore a 500 mm.

NASTRO "GB-WRAP"

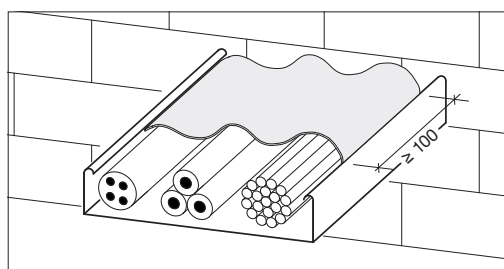

Posizionare una striscia di almeno 100 mm di nastro con il lato adesivo aderente ai cavi o ai fasci di cavi dopo aver tolto la pellicola protettiva.

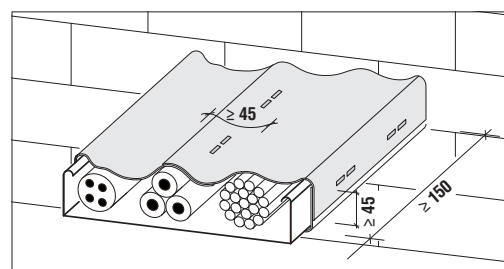

Quindi avvolgere l'intera canalina per una larghezza di almeno 150 mm avendo l'accortezza di sovrapporre il nastro per almeno 45 mm. L'operazione va effettuata su entrambi i lati.

RISPETTO DELLE DISTANZE MINIME

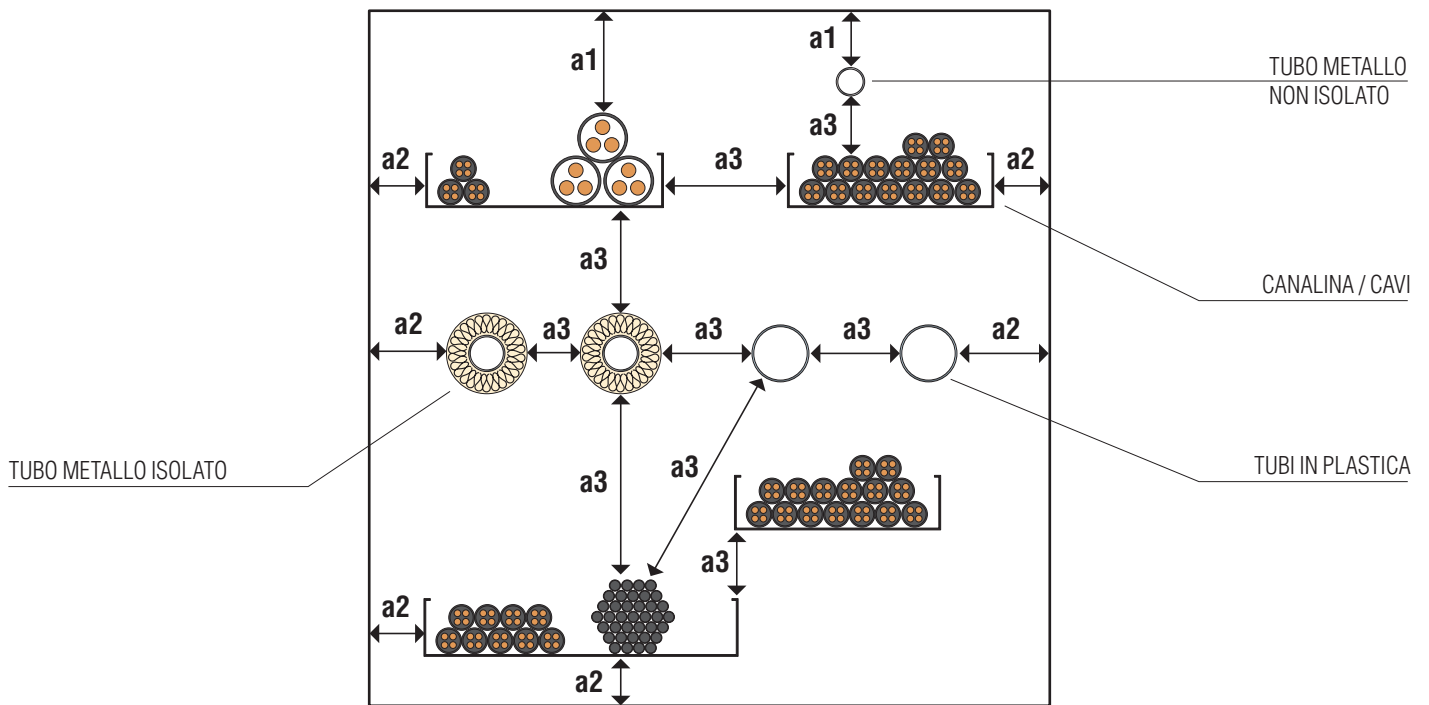

LEGENDA:

a1 - distanza tra l'elemento e il bordo superiore del varco

a2 - distanza tra l'elemento e i bordi laterali / bordo inferiore del varco

a3 - distanza tra gli elementi

| ELEMENTI | A1 | A2 | A3 |
|---|-------|-------|--|
| Cavi, Guaine, Canaline | 50 mm | 0 mm | • Cavi, Guaine, Canaline orizzontali |
| | | | 0 mm |
| | | | • Cavi, Guaine, Canaline verticali |
| | | | • Tubi in metallo non isolati |
| Tubi in metallo isolati con lana di roccia | 0 mm | 0 mm | • Altri elementi di attraversamento |
| | | | 0 mm |
| | | | • Tubi in metallo isolati con lana di roccia |
| | | | • Tubi in metallo non isolati |
| Tubi in metallo isolati con elastomeri espansi | 35 mm | 35 mm | • Altri elementi di attraversamento |
| | | | 35 mm |
| | | | • Tubi in metallo isolati con elastomeri espansi (spessore > 9 mm) |
| | | | • Tubi in metallo isolati con elastomeri espansi (spessore 9 mm) |
| Tubi in metallo non isolati | 35 mm | 35 mm | • Tubi in metallo non isolati |
| | | | 60 mm |
| | | | • Altri elementi di attraversamento |
| Tubi in plastica | 50 mm | 50 mm | • Tubi in metallo non isolati |
| | | | 50 mm |
| | | | • Altri elementi di attraversamento |

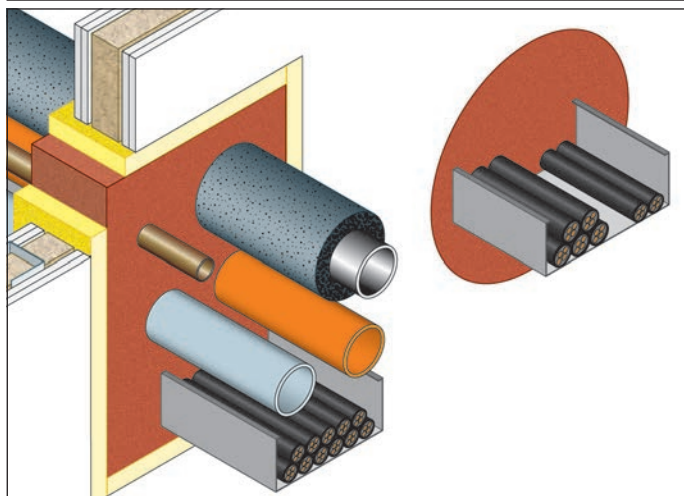
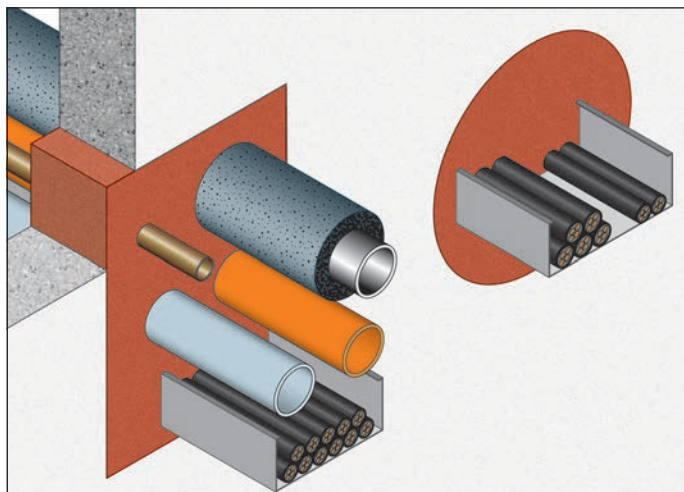

RESISTENZA AL FUOCO: EI 45/120

- **Tipo di supporto:** parete in muratura spessore ≥ 100 mm o parete in cartongesso spessore ≥ 100 mm con 2 lastre per lato
- **Prodotto da applicare:** schiuma bicomponente tagliafuoco "GLOBAL FOAM"
- **Fissaggio:** a mezzo di apposita pistola
- **Finitura:** non prevista

Rapporto di classificazione: ETA 11/0206
Norma di prova: EN 1366-3

GLOBAL FOAM è una schiuma bicomponente tagliafuoco ad elevato potere di espansione per la compartimentazione di attraversamenti di cavi elettrici, cavi per telecomunicazioni, fibre ottiche, tubi combustibili e incombustibili. Grazie alla sua alta viscosità è facilmente applicabile senza colature. Resistenza al fuoco fino a EI 120 per pareti in calcestruzzo, cemento poroso o muratura; pareti leggere (in cartongesso) e solai (pag. 224).

DESCRIZIONE DI CAPITOLATO

Fornitura e posa in opera di SCHIUMA BICOMPONENTE TAGLIAFUOCO "GLOBAL FOAM" con resistenza al fuoco EI 45/120 certificata su pareti in muratura o cartongesso, per la sigillatura di attraversamenti multipli, costituita da schiuma bicomponente tagliafuoco ad elevata espansione, in conformità al rapporto di classificazione ETA 11/0206. È necessario riempire il varco iniziando dalla parte retrostante e procedendo in avanti dal basso verso l'alto. Procedere con continuità nell'erogazione della schiuma per evitarne l'indurimento all'interno dell'ugello di miscelazione. Dopo circa 2 minuti di essiccazione eventuali residui di schiuma sporgenti dal varco possono essere rimossi tagliandoli con un coltello. Eventuali cavi o tubi installati in un secondo momento possono essere instradati attraverso la schiuma esistente. I fori dovuti a cavi o tubi rimossi dovranno essere riempiti utilizzando la SCHIUMA "GLOBAL FOAM". Qualora il varco

presenti ampi spazi liberi, questi possono essere riempiti utilizzando i MATTONCINI "GLOBAL BLOCK". Nel caso di varchi rettangolari con dimensioni massime di 450x500 mm su pareti con spessore compreso tra 100 e 144 mm è necessario, prima della posa della SCHIUMA "GLOBAL FOAM", provvedere al rivestimento dei lati del varco con strisce di lastre FIREGUARD® 25, spessore 25,4 mm, aventi larghezza di 144 mm. Nel caso di varchi rettangolari con dimensioni massime di 270x270 mm su pareti con spessore compreso tra 100 e 250 mm lo spessore della sigillatura desiderato può essere ottenuto rivestendo i lati interni del varco con strisce di lastre FIREGUARD® 25, spessore 25,4 mm. Varchi circolari con diametro massimo di 300 mm devono essere delimitati esternamente con pannelli in calcio silicato al fine di raggiungere lo spessore della sigillatura desiderato. Per le modalità di applicazione si veda apposito "manuale di posa".

APPLICAZIONE STANDARD

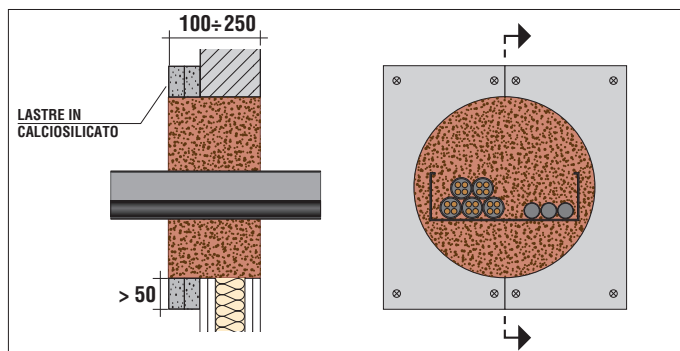
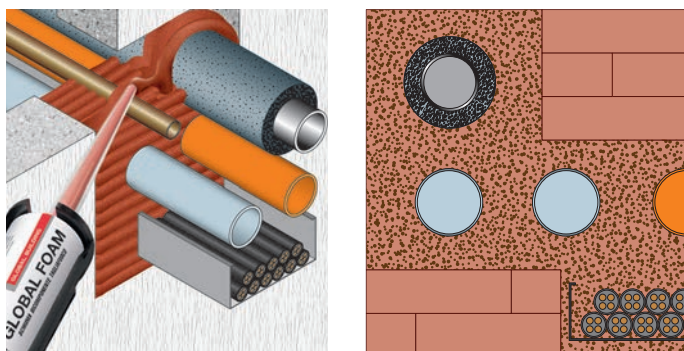

Zone interessate da attraversamenti e eventuali aree di tamponamento perimetrale del varco vanno riempite con schiuma Global Foam. La profondità di riempimento deve essere uguale allo spessore minimo della sigillatura.

Varchi circolari con diametro massimo di 300 mm vanno delimitati con pannelli in calciosilicato per raggiungere lo spessore totale desiderato.

DIMENSIONI MASSIME DEL VARCO 450 X 500 mm su pareti con spessore ≥ 100 mm

| ATTRAVERSAMENTO ELEMENTI | CLASSE DI RESISTENZA AL FUOCO spessore minimo dell'attraversamento | |
|---|---|-------------------|
| | 144 mm | 200 mm |
| Cavi elettrici inseriti in tubi corrugati, cavi per telecomunicazioni, cavi fibra ottica fino ad un diametro esterno massimo < 80 mm | EI 60 | EI 90 |
| Fascio di cavi fino ad un diametro massimo di 100 mm (costituito da cavi elettrici in tubi corrugati, cavi per telecomunicazioni, cavi fibra ottica fino ad un diametro esterno massimo di 21 mm) | EI 60 | EI 90 |
| Cavi elettrici fino ad un diametro esterno massimo di 24 mm | EI 45 | EI 60 |
| Tubi corrugati in metallo fino ad un diametro esterno massimo di 16 mm con o senza cavi elettrici | EI 60 U/C | EI 90 U/U |
| Tubi corrugati in plastica con un diametro massimo esterno di 40 mm oppure fasci di tubi in plastica con un diametro massimo esterno di 80 mm (diametro massimo esterno del singolo tubo 40 mm) sempre con o senza cavi elettrici | EI 90 U/C | EI 120 U/U |
| Tubi in rame o in acciaio non isolati fino ad un diametro esterno massimo di 28 mm | EI 60 C/U | EI 90 C/U |
| Tubi in rame o in acciaio non isolati fino ad un diametro esterno max di 54 mm Prevedere un isolamento con manicotto "GB-ML" (per attraversamento 144 mm) | EI 90 C/U | EI 90 C/U |
| Tubi incombustibili isolati con lana di roccia fino ad un diametro esterno max di 54 mm Lana di roccia spessore 30 mm, densità 90 kg/m ³ | EI 90 C/U | EI 90 C/U |
| Tubi incombustibili isolati con elastomeri espansi fino ad un diametro esterno max di 54 mm Isolamento con elastomeri espansi spessore 38 mm | EI 90 C/U | EI 90 C/U |
| Tubi incombustibili isolati con elastomeri espansi fino ad un diametro esterno max di 88,9 mm Isolamento con elastomeri espansi spessore 42 mm | EI 90 C/U | EI 120 C/U |
| Tubi combustibili fino ad un diametro esterno massimo di 50 mm | EI 120 U/C | EI 120 U/U |

SEZ. PARETE con spessore uguale o maggiore 144 mm

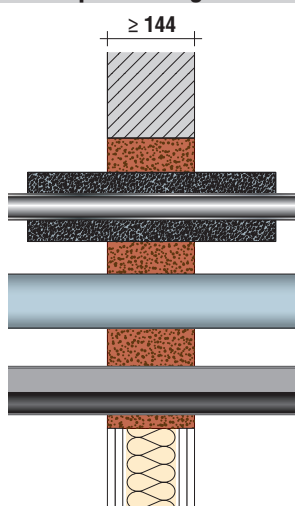

SEZ. PARETE con spessore compreso tra 100 e 144 mm

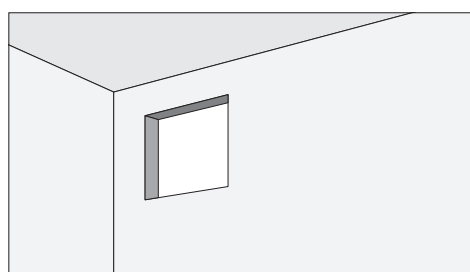
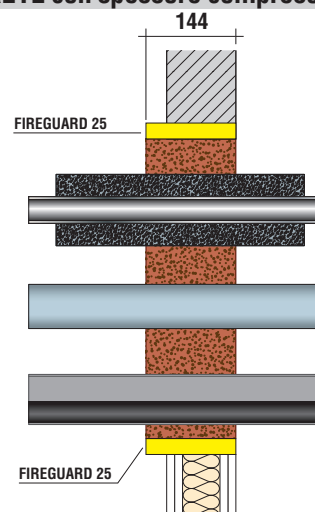

| | DIMENSIONI VARCO | | | |
|--|------------------|----------------|--------------------|----------------|
| | PARETE MURATURA | | PARETE CARTONGESSO | |
| | LARGHEZZA | ALTEZZA | LARGHEZZA | ALTEZZA |
| Dimensioni massime varco dell'attraversamento (mm) | ≤ 450 ≤ 500 | ≤ 500 ≤ 450 | ≤ 450 ≤ 500 | ≤ 500 ≤ 450 |
| Spessore parete (mm) | ≥ 100 | | ≥ 100 | |

ATTRAVERSAMENTI MULTIPLI SU PARETI

DIMENSIONI MASSIME DEL VARCO 270 x 270 mm o $\emptyset \leq 300$ su pareti con spessore ≥ 100 mm

| ATTRAVERSAMENTO ELEMENTI | CLASSE DI RESISTENZA AL FUOCO spessore minimo dell'attraversamento | | | |
|--|---|------------|-------------------|-------------------|
| | 100 mm | 144 mm | 200 mm | 250 mm |
| Cavi elettrici inseriti in tubi corrugati, cavi per telecomunicazioni, cavi fibra ottica fino ad un diametro esterno max. di 21 mm | EI 60 | EI 90 | EI 90 EI 120* | EI 120 |
| Cavi elettrici inseriti in tubi corrugati, cavi per telecomunicazioni, cavi fibra ottica con un diametro esterno max. da 21 a 50 mm | EI 45 EI 60* | EI 60 | EI 90 EI 120* | EI 120 |
| Cavi elettrici inseriti in tubi corrugati, cavi per telecomunicazioni, cavi fibra ottica con un diametro esterno max. da 50 a 80 mm | | EI 60 | EI 90 EI 120* | EI 90 EI 120* |
| Fascio di cavi fino ad un diametro massimo di 100 mm (costituito da cavi elettrici in tubi corrugati, cavi per telecomunicazioni, cavi fibra ottica fino ad un diametro esterno massimo di 21 mm) | | EI 60 | EI 90 | EI 90 |
| Cavi elettrici fino ad un diametro esterno max. di 24 mm | | EI 45 | EI 90 | EI 90 |
| Tubi corrugati in metallo fino ad un diametro esterno max. di 16 mm con o senza cavi elettrici | | EI 60 U/C | EI 120 U/U | EI 120 U/U |
| Tubi corrugati in plastica con un diametro massimo esterno di 40 mm con o senza cavi | | EI 120 U/C | EI 120 U/U | EI 120 U/U |

* Con l'applicazione di apposito nastro "GB-WRAP" da avvolgersi attorno ai cavi.

SEZ. PARETE con spessore uguale o maggiore 100 mm

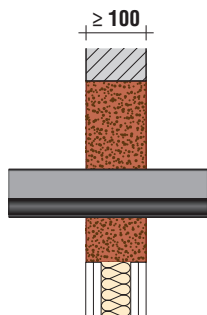

SEZ. PARETE con spessore uguale o maggiore di 144 mm

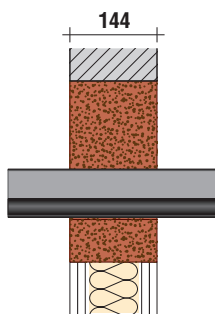

SEZ. PARETE con spessore compreso tra 100 e 250 mm

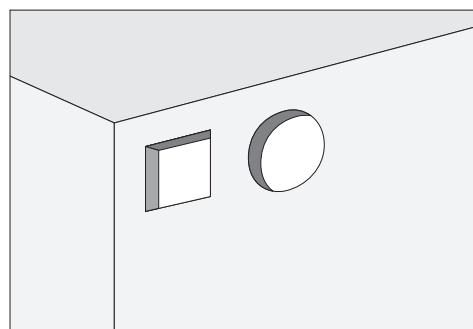
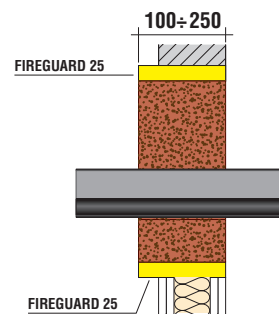

Dimensioni massime varco dell'attraversamento (mm)

Spessore parete (mm)

| | DIMENSIONI VARCO | | | |
|--|----------------------|------------|----------------------|------------|
| | PARETE MURATURA | | PARETE CARTONGESSO | |
| | LARGHEZZA | ALTEZZA | LARGHEZZA | ALTEZZA |
| Dimensioni massime varco dell'attraversamento (mm) | ≤ 270 | ≤ 270 | ≤ 270 | ≤ 270 |
| | $\leq \emptyset 300$ | | $\leq \emptyset 300$ | |
| Spessore parete (mm) | ≥ 100 | | ≥ 100 | |

SCHEMA DI APPLICAZIONE SCHIUMA E MATTONCINI

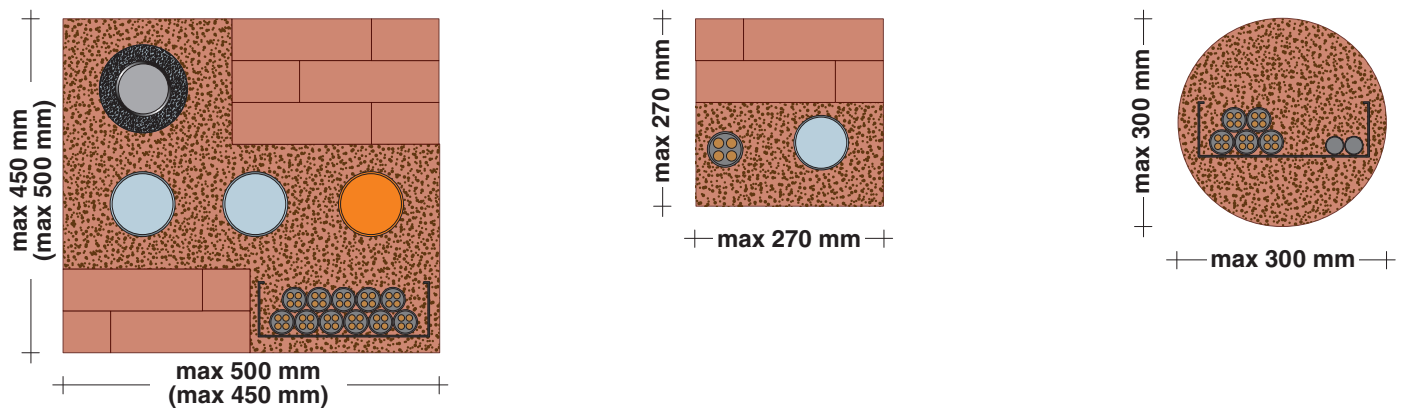

Le zone interessate dagli attraversamenti e le eventuali aree di tamponamento perimetrale del varco vanno riempite con schiuma Global Foam.

La profondità di riempimento deve essere uguale allo spessore minimo della sigillatura.

Spazi ampi liberi da attraversamenti possono essere sigillati anche usando contemporaneamente i mattoncini intumescenti tagliafuoco GLOBAL BLOCK o appositi mattoncini sottovuoto per sigillare eventuali aree perimetrali. Per le distanze minime vedi tabella nella pagina successiva.

MODALITÀ DI UTILIZZO

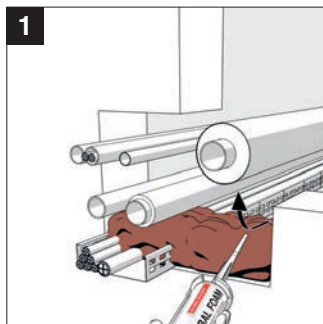

1 Riempire l'apertura iniziando dalla parte retrostante e procedere in avanti e dal basso verso l'alto. Procedere con continuità nell'erogazione della schiuma per evitarne l'indurimento all'interno dell'ugello di miscelazione.

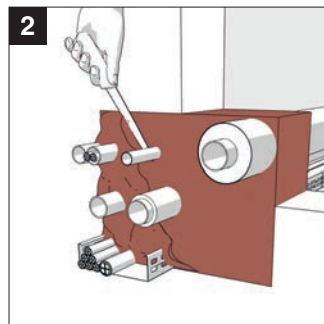

2 Dopo circa 2 minuti di essiccazione eventuali residui di schiuma sporgenti dal varco, possono essere rimossi tagliandoli con un coltello nel rispetto delle necessarie avvertenze di protezione e sicurezza.

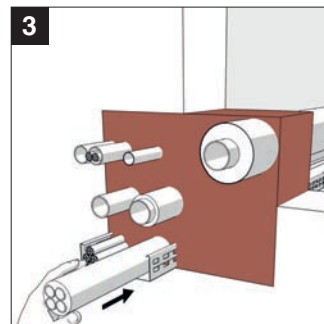

3 Eventuali cavi o tubi installati in un secondo momento, possono essere instradati attraverso la schiuma esistente. Riempire i fori dovuti a cavi o tubi rimossi con la schiuma GLOBAL FOAM.

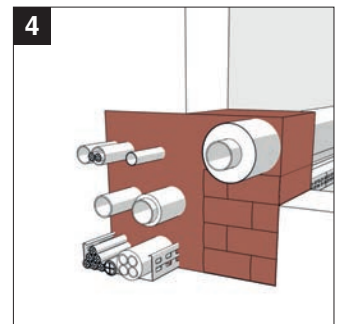

4 Se si devono riempire spazi ampi liberi nel varco è possibile usare i mattoncini intumescenti GLOBAL BLOCK e utilizzare la schiuma per la sigillatura delle aree restanti degli interstizi.

NASTRO "GB-WRAP"

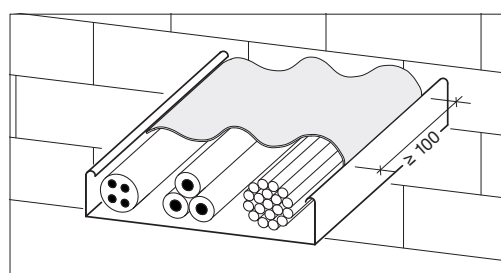

Posizionare una striscia di almeno 100 mm di nastro con il lato adesivo aderente ai cavi o ai fasci di cavi dopo aver tolto la pellicola protettiva.

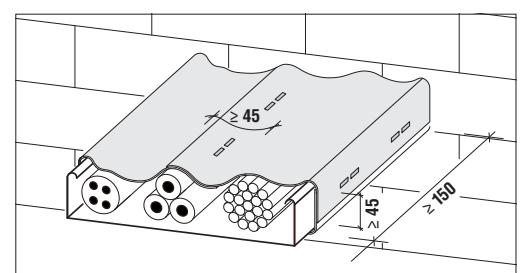

Quindi avvolgere l'intera canalina per una larghezza di almeno 150 mm avendo l'accortezza di sovrapporre il nastro per almeno 45 mm. L'operazione va effettuata su entrambi i lati.

RESISTENZA AL FUOCO: EI 120

- **Tipo di supporto:** parete in muratura o in cartongesso con spessore ≥ 100 mm
- **Prodotto da applicare:** mattoncini intumescenti tagliafuoco "GLOBAL BLOCK", schiuma "GLOBAL FOAM", nastro termoespandente "GB-T"
- **Fissaggio:** semplice inserimento nel varco
- **Finitura:** è possibile la verniciatura

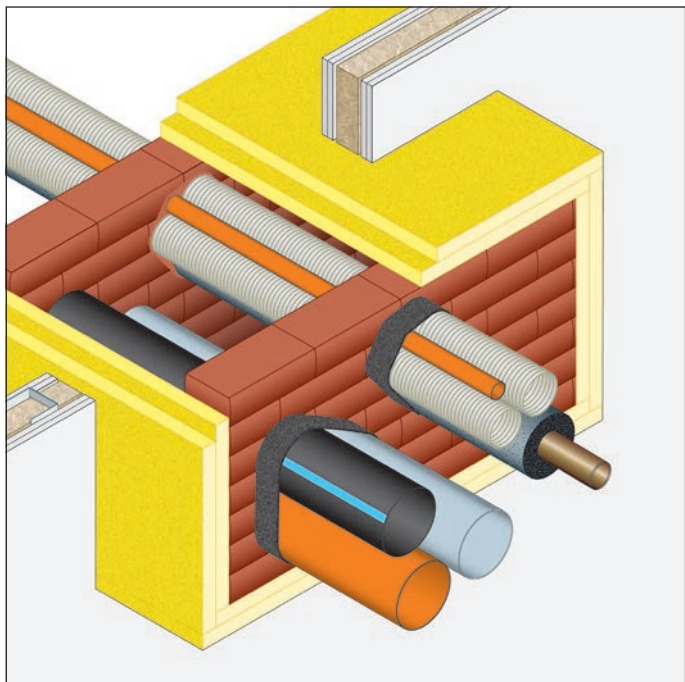
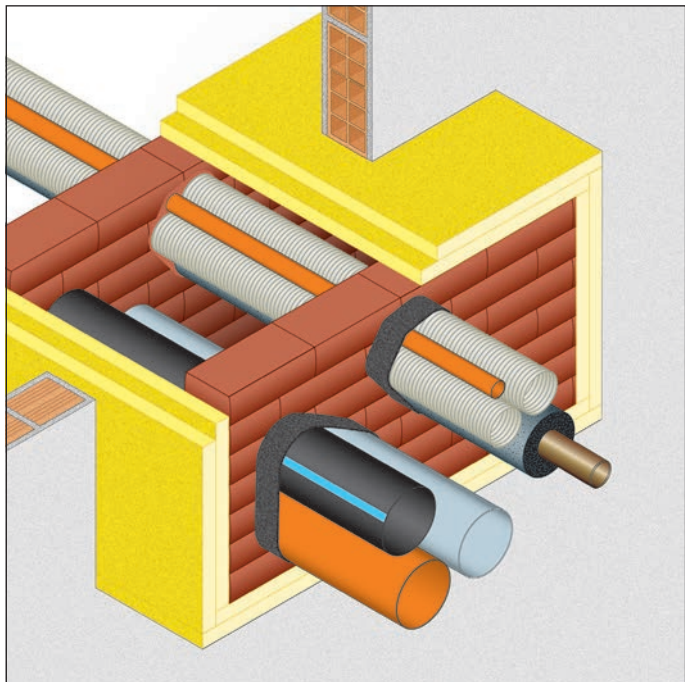

DESCRIZIONE DI CAPITOLATO

Fornitura e posa in opera di MATTONCINI INTUMESCENTI TAGLIAFUOCO "GLOBAL BLOCK" con resistenza al fuoco EI 120 certificata su pareti in muratura o cartongesso, per la sigillatura di attraversamenti multipli, costituiti da schiuma intumescente prestampata, dim. 144 x 100 x 60 mm, in conformità al rapporto di classificazione I.G. 335023/3808FR.

È necessario rivestire i lati interni del varco con un doppio strato di lastre FIREGUARD® 25, spessore 25,4 mm per una lunghezza di 600 mm e posare i MATTONCINI "GLOBAL BLOCK" alle due estremità del rivestimento per uno spessore di 100 mm.

Rimuovere la pellicola protettiva dei MATTONCINI "GLOBAL BLOCK" e installarli a strati, avendo cura di inserirli perfettamente nel varco e di sfalsarli come in una comune parete in muratura.

Rapporto di classificazione: I.G. 335023/3808FR
Norma di prova: EN 1366-3

In prossimità degli elementi passanti tagliare con un coltello i MATTONCINI "GLOBAL BLOCK" alle dimensioni desiderate. Interstizi tra cavi e giunti, le aree vuote, aree di tamponamento perimetrale del varco possono essere riempite utilizzando la SCHIUMA "GLOBAL FOAM", per una profondità di riempimento pari allo spessore minimo della sigillatura.

In caso di attraversamento di tubazioni combustibili, il NASTRO TERMOESPANDENTE "GB-T" deve essere avvolto intorno al tubo da proteggere, fissato con nastro adesivo per congiungerne le estremità e inserito nel varco rimasto fra la tubazione ed i MATTONCINI "GLOBAL BLOCK". Inserire il nastro su entrambi le pareti realizzate con i MATTONCINI "GLOBAL BLOCK".

Per le modalità di applicazione si veda apposito "manuale di posa".

SEZ. PARETE con spessore di 100 mm e cassone 600 mm

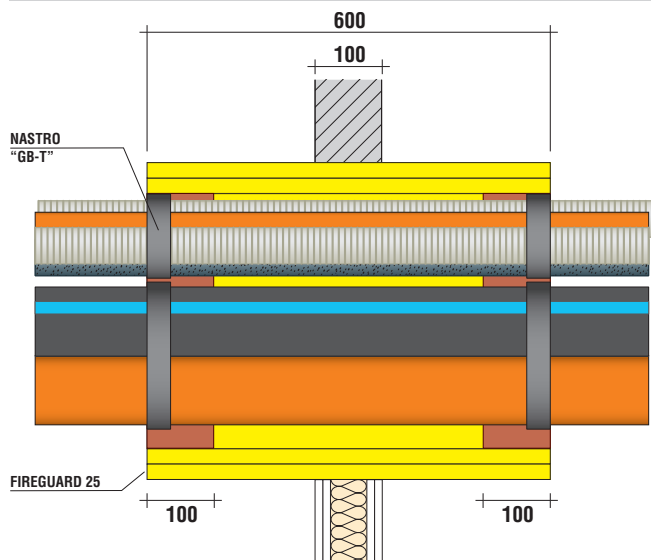

PROSPETTO ATTRAVERSAMENTI MULTIPLI

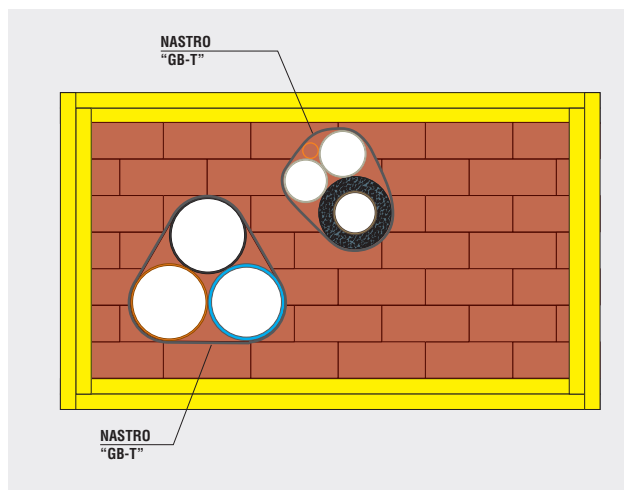

| Descrizione | Protez. | Isolamento (mm) | Apertura massima | Classe di resist. al fuoco | Certificato |
|--|---|--|------------------|----------------------------|--------------------|
| 1 tubo in PVC - Ø 125 mm sp. 3,2 1 tubo in HDPE - Ø 125 mm sp. 3,2 1 tubo in PP - Ø 125 mm sp. 4,0 | "GB-T" su ambo le facce spessore 1,5 mm | --- | 1250 x 700 mm | EI 120 | I.G. 335023/3808FR |
| 1 tubo in rame - Ø 50 mm sp. 1,5 1 tubo in PVC - Ø 32 mm sp. 2,0 1 tubo corrugato - Ø 70 mm sp 1,0 1 tubo corrugato - Ø 80 mm sp. 1,0 | "GB-T" su ambo le facce spessore 1,5 mm | rivestito con elastomeri espansi spessore 35 mm - densità 50 kg/m ³ --- --- --- | 1250 x 700 mm | EI 120 | I.G. 335023/3808FR |

ATTRAVERSAMENTO MULTIPLO VALIDO ANCHE IN PRESENZA DI TUBI INCOMBUSTIBILI COIBENTATI E NON (vedi pag 164)

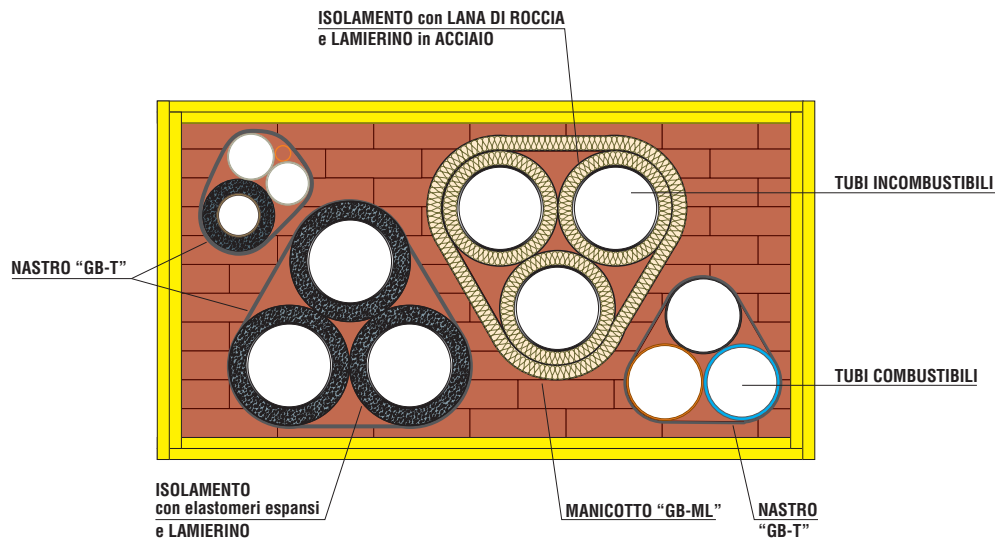

ATTRAVERSAMENTI MULTIPLI SU PARETI

ATTRAV. TUBI MULTIPLI INCOMB. COIBENTATI E NON

“GLOBAL BLOCK” - “GLOBAL FOAM”

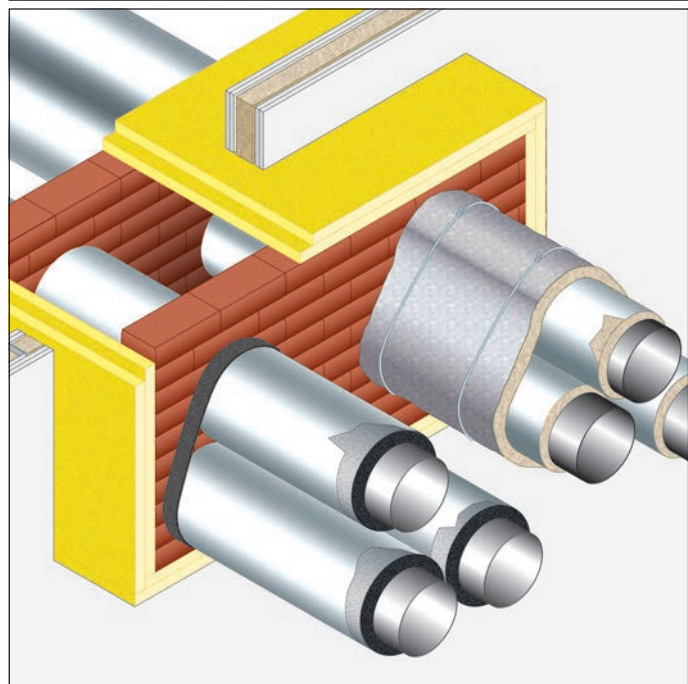
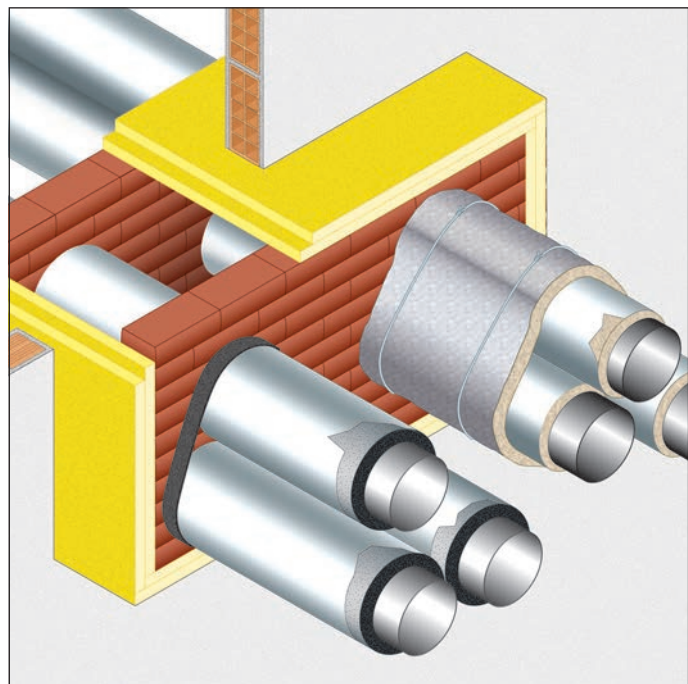

DESCRIZIONE DI CAPITOLATO

Fornitura e posa in opera di MATTONCINI INTUMESCENTI TAGLIAFUOCO “GLOBAL BLOCK” con resistenza al fuoco EI 120 certificata su pareti in muratura o cartongesso, per la sigillatura di attraversamenti multipli, costituiti da schiuma intumescente prestampata, dim. 144 x 100 x 60 mm, in conformità al rapporto di classificazione I.G. 335023/3808FR.

È necessario rivestire i lati interni del varco con un doppio strato di lastre FIREGUARD® 25, spessore 25,4 mm per una lunghezza di 600 mm e posare i MATTONCINI “GLOBAL BLOCK” alle due estremità del rivestimento per uno spessore di 100 mm.

Rimuovere la pellicola protettiva dei MATTONCINI “GLOBAL BLOCK” e installarli a strati, avendo cura di inserirli perfettamente nel varco e di sfalsarli come in una comune parete in muratura.

In prossimità degli elementi passanti tagliare con un coltello i MATTONCINI “GLOBAL BLOCK” alle dimensioni desiderate. Interstizi tra cavi e giunti, le aree vuote, aree di tamponamento perimetrale del varco possono essere riempite utilizzando la SCHIUMA “GLOBAL FOAM”, per una profondità di riempimento pari allo spessore minimo della sigillatura.

RESISTENZA AL FUOCO: EI 120 C/U

- **Tipo di supporto:** parete in muratura o in cartongesso con spessore ≥ 100 mm
- **Prodotto da applicare:** mattoncini intumescenti tagliafuoco “GLOBAL BLOCK”, schiuma “GLOBAL FOAM”, manicotto “GB-ML” e sigillante “GB-MT”; nastro termoespandente “GB-T” sui tubi con elastomeri espansi
- **Fissaggio:** semplice inserimento nel varco
- **Finitura:** è possibile la verniciatura

Rapporto di classificazione: I.G. 335023-3808 FR
Norma di prova: EN 1366-3

In caso di attraversamento di tubazioni incombustibili con isolamento in elastomeri espansi, il NASTRO TERMOESPANDENTE “GB-T” deve essere avvolto intorno al tubo da proteggere, fissato con nastro adesivo per congiungerne le estremità e inserito nel varco rimasto fra la tubazione ed i MATTONCINI “GLOBAL BLOCK”. Inserire il nastro su entrambi le pareti realizzate con i MATTONCINI “GLOBAL BLOCK”.

Nel caso di tubazioni incombustibili rivestite con lana di roccia e lamierino, occorrerà avvolgere la tubazione sulla faccia non esposta al fuoco con MANICOTTO “GB-ML” tenuto in posizione tramite due legacci in filo di acciaio. I punti di contatto tra MANICOTTO “GB-ML” e tamponamento sono stati sigillati con SIGILLANTE ANTINCENDIO “GB-MT”.

Per le modalità di applicazione si veda apposito “manuale di posa”.

ATTRAVERSAMENTI MULTIPLI SU PARETI

SEZ. PARETE con spessore di 100 mm e cassone 600 mm

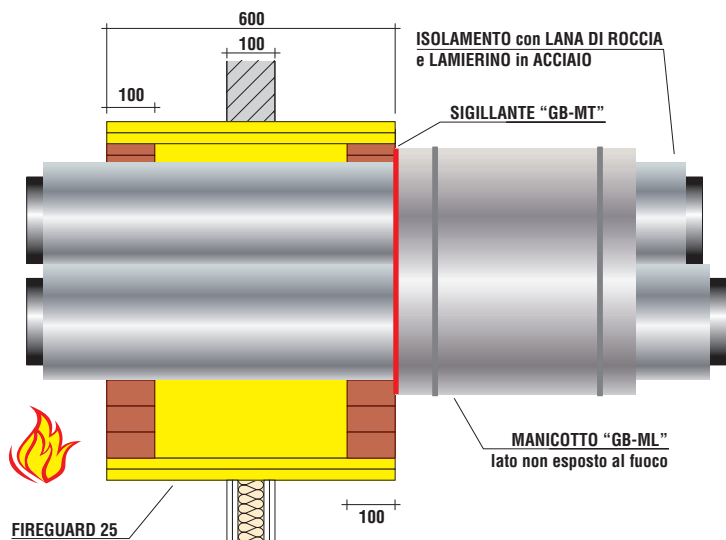

PROSPETTO ATTRAVERSAMENTI MULTIPLI

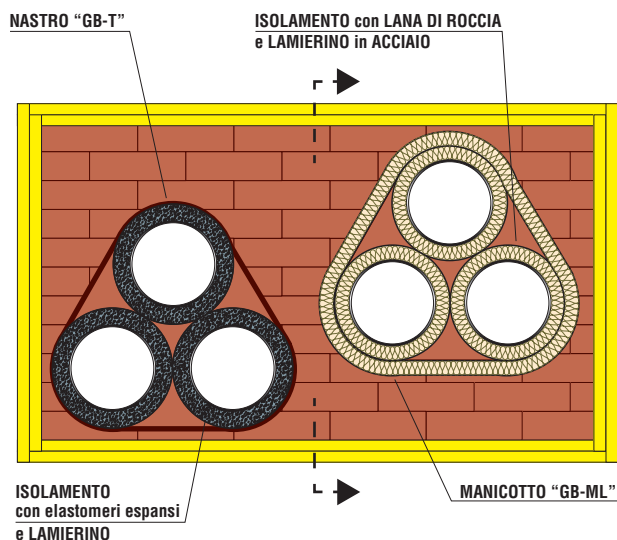

| Descrizione | Protez. | Isolamento (mm) | Apertura massima | Classe di resist. al fuoco | Certificato |
|--|---|---|------------------|----------------------------|---------------------|
| 3 tubi in acciaio diametro 180 mm - sp. 1,5 mm | "GB-T" su ambo le facce spessore 1,5 mm | rivestiti singolarmente con elastomeri espansi sp. 35 mm dens.50 kg/m ³ e con lamierino in acciaio 4/10 | 1250 x 700 mm | EI 120 | I.G. 335023/3808FR |
| 3 tubi in acciaio diametro 180 mm - sp. 1,5 mm | "GB-ML" sul lato opposto al fuoco | rivestiti singolarmente con lana di roccia sp. 30 mm dens.90 kg/m ³ e con lamierino in acciaio 4/10 | 1250 x 700 mm | EI 120 | I.G. 335023/3808 FR |

ATTRAVERSAMENTO MULTIPLO VALIDO ANCHE IN PRESENZA DI TUBI COMBUSTIBILI (vedi pag 162)

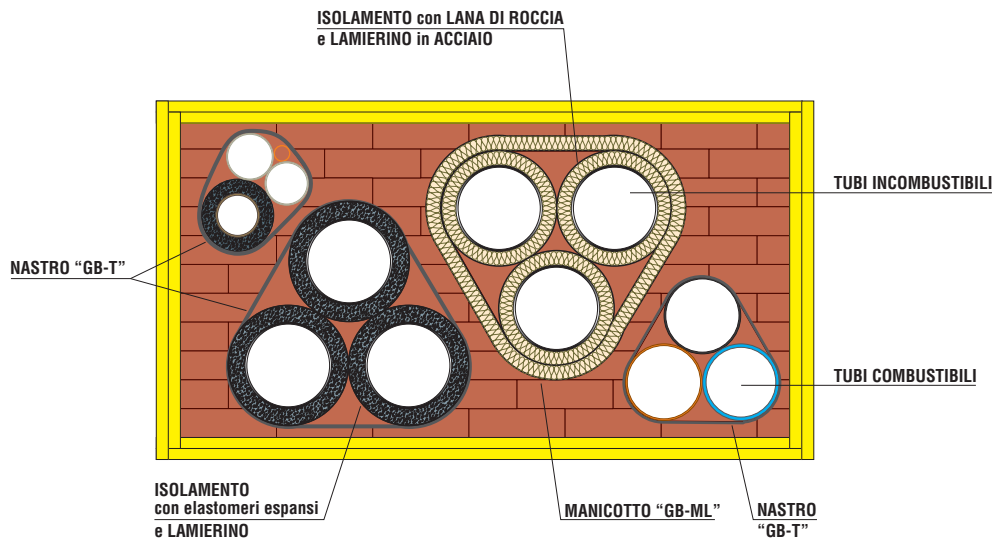

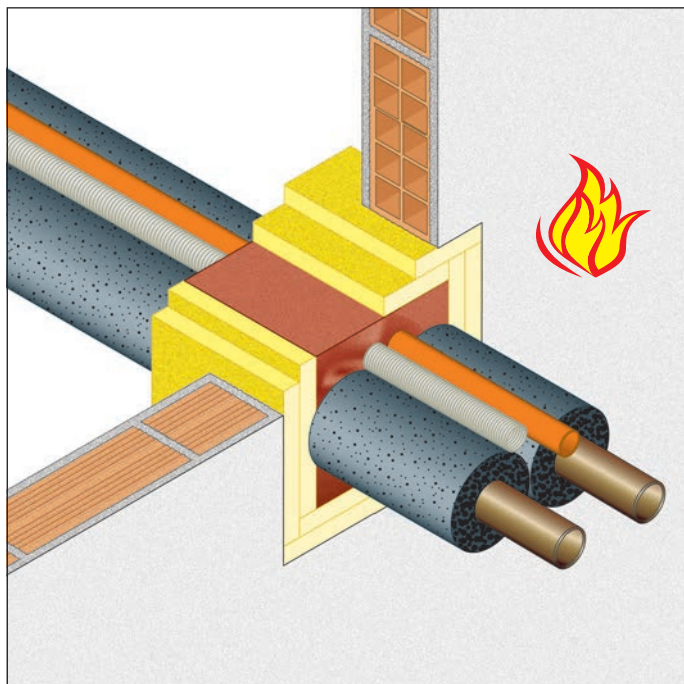

RESISTENZA AL FUOCO: EI 120 U/C

- **Tipo di supporto:** parete in muratura o in cartongesso con spessore ≥ 100 mm
- **Prodotto da applicare:** schiuma "GLOBAL FOAM"
- **Fissaggio:** semplice inserimento nel varco
- **Finitura:** è possibile la verniciatura

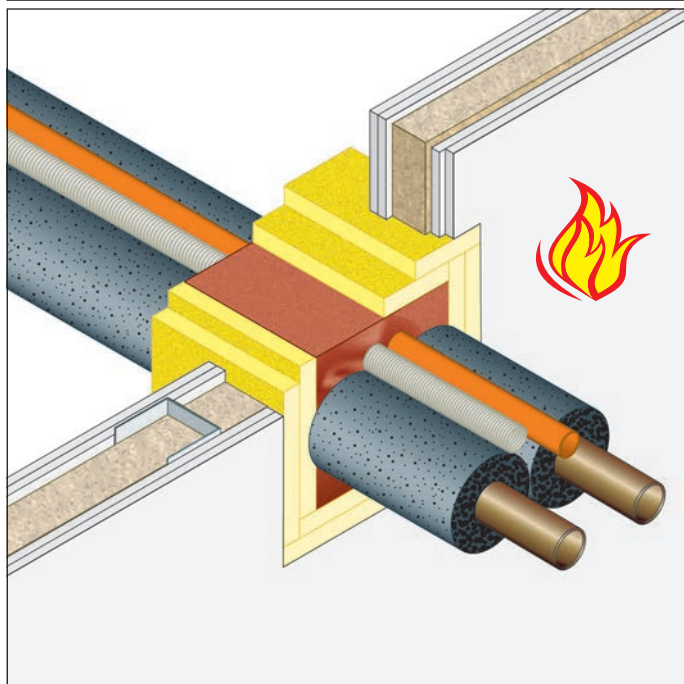

DESCRIZIONE DI CAPITOLATO

Fornitura e posa in opera di SCHIUMA BICOMPONENTE TAGLIAFUOCO "GLOBAL FOAM" con resistenza al fuoco EI 120 U/C certificata su pareti in muratura o cartongesso, per la sigillatura di attraversamenti multipli, costituita da schiuma bicomponente tagliafuoco ad elevata espansione, in conformità al rapporto di classificazione I.G. 335023/3808FR.

È necessario rivestire i lati interni del varco con un doppio strato di lastre FIREGUARD® 25, spessore 25,4 mm per una larghezza di 200 mm e procedere al riempimento del varco iniziando dalla parte retrostante e procedendo in avanti dal basso verso l'alto.

Rapporto di classificazione: I.G. 335023/3808FR
Norma di prova: EN 1366-3

Procedere con continuità nell'erogazione della schiuma per evitarne l'indurimento all'interno dell'ugello di miscelazione. Dopo circa 2 minuti di essiccazione eventuali residui di schiuma sporgenti dal varco possono essere rimossi tagliandoli con un coltello.

Eventuali cavi o tubi installati in un secondo momento possono essere instradati attraverso la schiuma esistente.

I fori dovuti a cavi o tubi rimossi dovranno essere riempiti utilizzando la SCHIUMA "GLOBAL FOAM".

Per le modalità di applicazione si veda apposito "manuale di posa".

SEZ. PARETE con spessore di 100 mm e cassone 200 mm

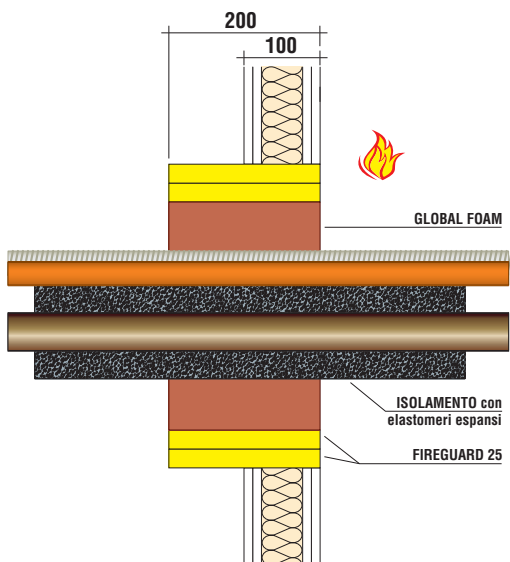
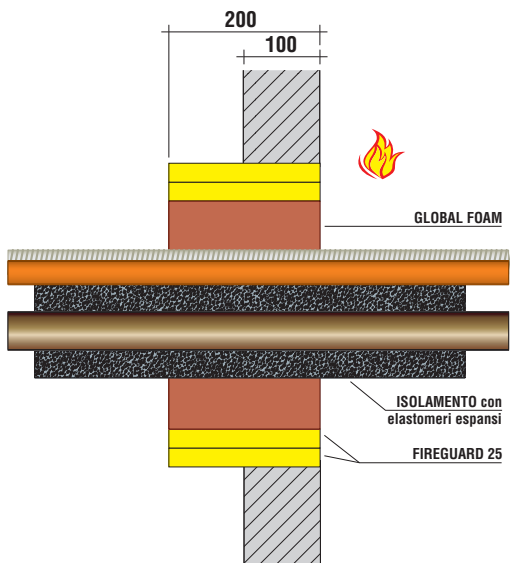

ATTRAVERSAMENTI MULTIPLI SU PARETI

ATTRAVER. TUBI INCOMBUSTIBILI 800 mm

“GLOBAL BLOCK”, “GLOBAL FOAM” e “GB-ML”

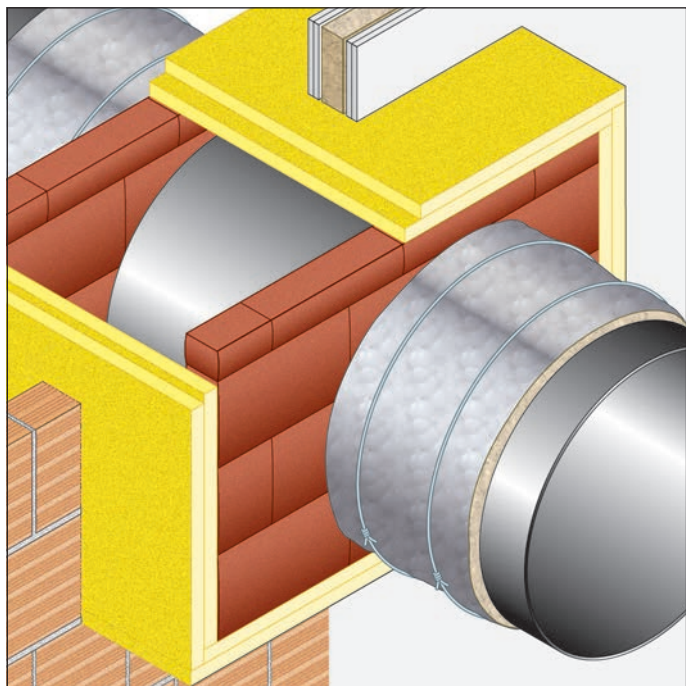

RESISTENZA AL FUOCO: EI 120 C/U

- **Tipo di supporto:** parete in muratura o in cartongesso con spessore ≥ 100 mm
- **Prodotto da applicare:** mattoncini intumescenti tagliafuoco “GLOBAL BLOCK”, schiuma “GLOBAL FOAM” e manicotto “GB-ML”
- **Fissaggio:** semplice inserimento nel varco
- **Finitura:** è possibile la verniciatura

Rapporto di classificazione: I.G. 336525/3812FR
Norma di prova: EN 1366-3

DESCRIZIONE DI CAPITOLATO

Fornitura e posa in opera di protezione di attraversamento di tubazioni incombustibili non coibentate con resistenza al fuoco EI 120 certificata su pareti in cartongesso, composta da MATTONCINI GLOBAL BLOCK, composti da schiuma intumescente prestampata, dim. 144 x 200 x 60 mm e da MANICOTTO per tubazioni incombustibili non coibentate “GB-ML” costituito da un materassino lunghezza 500 mm, sp. 30 mm, in feltro di lana di vetro densità 90 kg/m³, in conformità al rapporto di classificazione I.G. 336525/3812FR.

È necessario rivestire i lati interni del varco con un doppio strato di lastre FIREGUARD® 25, sp. 25,4 mm per una larghezza di 600 mm e posare i MATTONCINI “GLOBAL BLOCK” di coltello per uno spessore di 60 mm alle due estremità del rivestimento. Rimuovere la pellicola protettiva e installarli

a strati, avendo cura di inserirli perfettamente nel varco e di sfalsarli come in una comune parete in muratura. In prossimità degli elementi passanti tagliare con un coltello i MATTONCINI alle dimensioni desiderate. Interstizi tra cavi e giunti, aree vuote, aree di tamponamento perimetrale del varco, vanno riempite con la SCHIUMA “GLOBAL FOAM”, per una profondità di 60 mm. Misurare il diametro della tubazione da proteggere e tagliare il quantitativo di MANICOTTO “GB-ML” necessario a ricoprirlo. Avvolgerlo attorno alla tubazione sovrappoendolo nella zona della giunzione per almeno 100 mm e facendo attenzione che lo stesso aderisca alla parete. Fissare il MANICOTTO “GB-ML” mediante legacci di filo di acciaio ritorto.

Per le modalità di applicazione si veda apposito “manuale di posa”.

TUBI APPAIATI CON SEZIONE MASSIMA Ø 800 mm - sp. 1,5 mm : EI 120 C/U

- 1 - TUBI NON COIBENTATI con manicotti “GB-ML”
- 2 - TUBO NON COIBENTATO e TUBO COIBENTATO e con manicotti “GB-ML”
- 3 - TUBI COIBENTATI CON LANA DI ROCCIA e con manicotti “GB-ML”

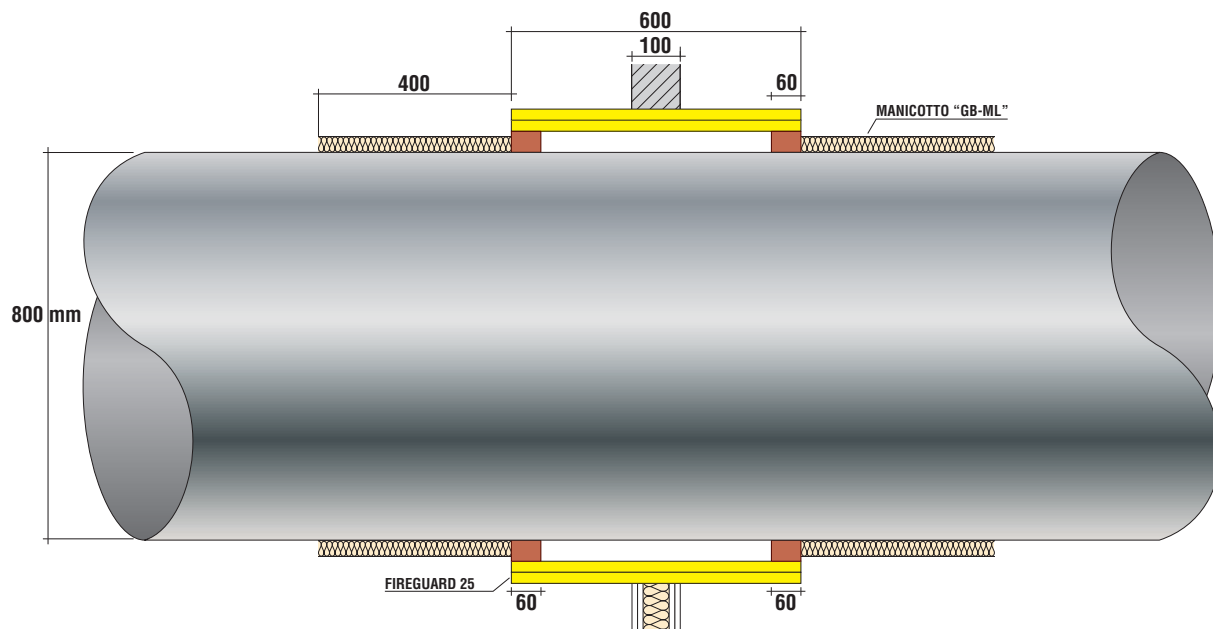
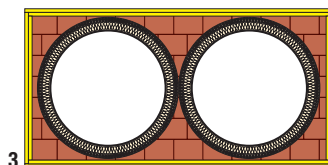
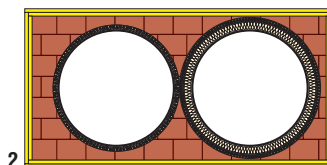
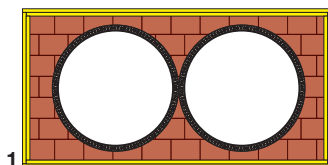

ATTR. TUBI INCOMBUSTIBILI COIBENT. 800 mm "GLOBAL BLOCK", "GLOBAL FOAM" e "GB-ML"

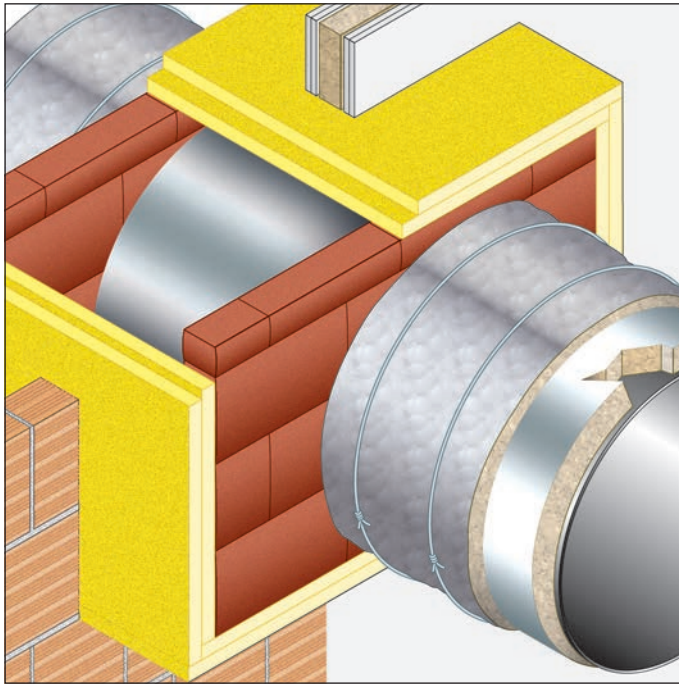

DESCRIZIONE DI CAPITOLATO

Fornitura e posa in opera di protezione di attraversamento di tubazioni incombustibili coibentate con resistenza al fuoco EI 120 certificata su pareti in muratura o cartongesso, composta da MATTONCINI GLOBAL BLOCK, composti da schiuma intumescente prestampata, dim. 144 x 200 x 60 mm e da MANICOTTO per tubazioni incombustibili non coibentate "GB-ML" costituito da un materassino lunghezza 500 mm, sp. 30 mm, in feltro di lana di vetro densità 90 kg/m³, in conformità al rapporto di classificazione I.G. 336525/3812FR.

È necessario rivestire i lati interni del varco con un doppio strato di lastre FIREGUARD® 25, sp. 25,4 mm per una larghezza di 600 mm e posare i MATTONCINI "GLOBAL BLOCK" di coltello per uno spessore di 60 mm alle due estremità del rivestimento. Rimuovere la pellicola protettiva e installarli

RESISTENZA AL FUOCO: EI 120 C/U

- **Tipo di supporto:** parete in muratura o in cartongesso con spessore ≥ 100 mm
- **Prodotto da applicare:** mattoncini intumescenti tagliafuoco "GLOBAL BLOCK", schiuma "GLOBAL FOAM" e manicotto "GB-ML"
- **Fissaggio:** semplice inserimento nel varco
- **Finitura:** è possibile la verniciatura

Rapporto di classificazione: I.G. 336525/3812FR
Norma di prova: EN 1366-3

a strati, avendo cura di inserirli perfettamente nel varco e di sfalsarli come in una comune parete in muratura. In prossimità degli elementi passanti tagliare con un coltello i MATTONCINI alle dimensioni desiderate. Interstizi tra cavi e giunti, aree vuote, aree di tamponamento perimetrale del varco, vanno riempite con la SCHIUMA "GLOBAL FOAM", per una profondità di 60 mm. Misurare il diametro della tubazione da proteggere e tagliare il quantitativo di MANICOTTO "GB-ML" necessario a ricoprirlo. Avvolgerlo attorno alla tubazione sovrapponendolo nella zona della giunzione per almeno 100 mm e facendo attenzione che lo stesso aderisca alla parete. Fissare il MANICOTTO "GB-ML" mediante legacci di filo di acciaio ritorto.

Per le modalità di applicazione si veda apposito "manuale di posa".

TUBI APPAIATI CON SEZIONE MASSIMA Ø 800 mm - sp. 1,5 mm : EI 120 C/U

- 1 - TUBI COIBENTATI CON LANA DI ROCCIA e con manicotti "GB-ML"
- 2 - TUBO COIBENTATO e TUBO NON COIBENTATO e con manicotti "GB-ML"
- 3 - TUBI NON COIBENTATI con manicotti "GB-ML"

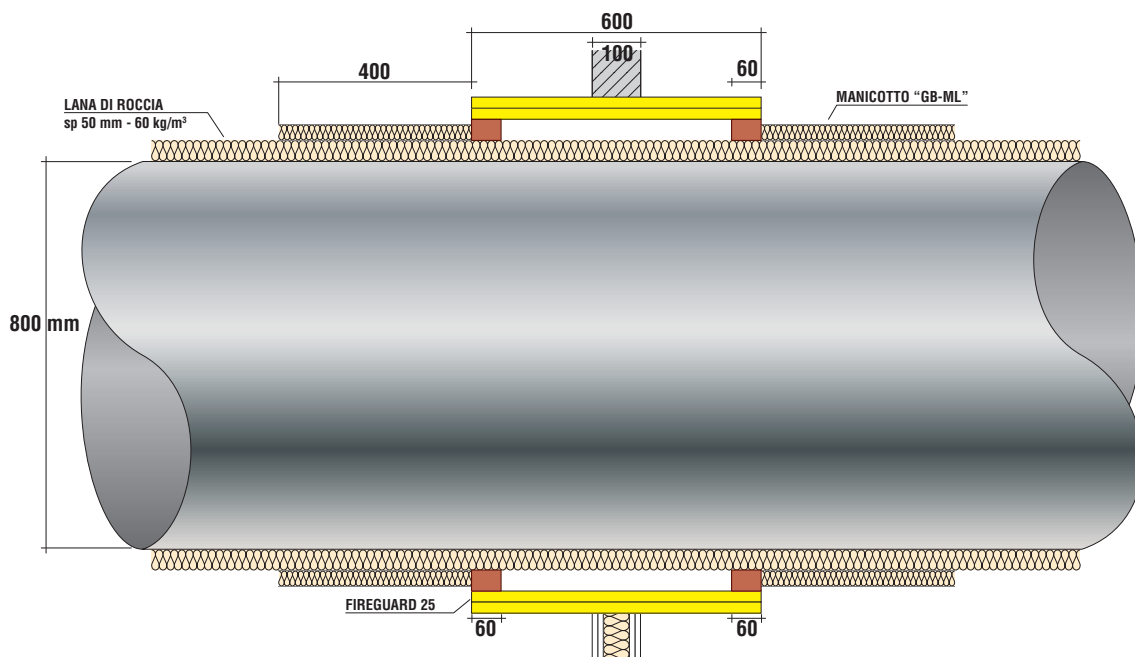
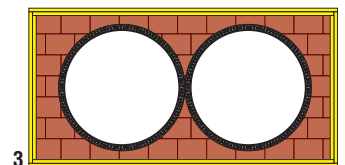
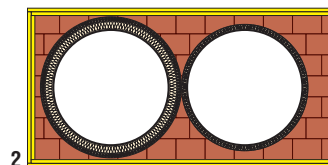
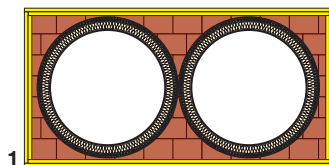

PROTEZIONE DI ATTRAVERSAMENTI

ATTRAVERSAMENTO SOLAI

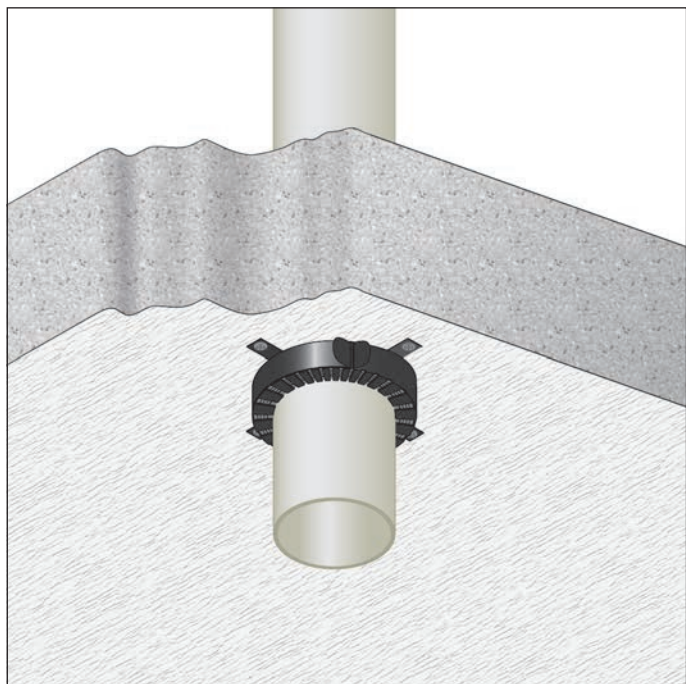

RESIST. AL FUOCO: EI 120 U/C e U/U

- **Diametri:** da 32 a 400 mm
- **Tipo di supporto:** solaio spessore da 150 a 300 mm densità 630 kg/m³
- **Tipo di tubazione:** PP, PE, PVC
- **Prodotto da applicare:** COLLARI PER TUBAZIONI COMBUSTIBILI "GB-C"
- **Fissaggio:** meccanico con tasselli
- **Finitura:** non prevista

Rapporto di classificazione: ETA 11/0208
Norma di prova: EN 1366-3

DESCRIZIONE DI CAPITOLATO

Fornitura e posa in opera di COLLARI PER TUBAZIONI COMBUSTIBILI "GB-C" con resistenza al fuoco EI 120 U/C certificata su solai, costituiti da un guscio metallico di larghezza 25/40/50/60 mm contenente materiale intumescente in conformità al rapporto di classificazione ETA 11/0208. Il collare deve essere avvolto attorno al tubo e fissato al lato inferiore del solaio con tasselli ad espansione metallici diametro 6 o 8 mm in numero

dipendente dal diametro della tubazione da proteggere. Prima dell'installazione del collare i vuoti/giunti restanti tra il solaio e il tubo penetrante dovranno essere riempiti con materiale incombustibile dimensionalmente stabile come calcestruzzo, malta cementizia o di gesso, per tutto lo spessore dell'elemento costruttivo. Per le modalità di applicazione si veda apposito "manuale di posa".

SOLAI

spessore ≥ 150 mm - densità 630 kg/m³

spessore ≥ 300 mm - densità 630 kg/m³

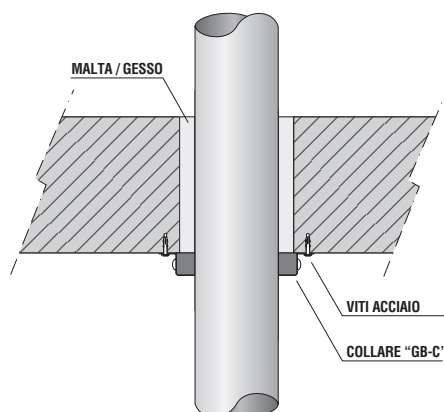
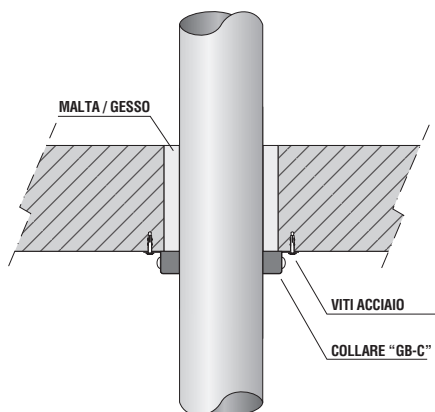

CAMPI DI APPLICAZIONE

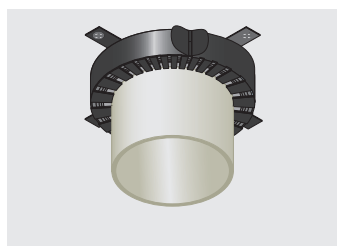

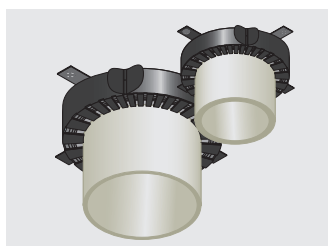

I collari "GB-C" sono adatti a tubazioni con o senza isolamento.

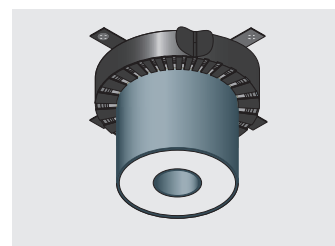

Scegliere il collare in funzione del diametro esterno della tubazione.

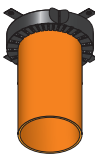

I collari "GB-C" sono adatti a tubazioni speciali come il modello pre-isolato Ge-org Fisher.

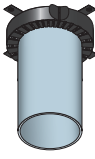
| Tipo di tubo | Diametro tubo (mm) | Spessore tubo (mm) | Solaio | | Classe di resistenza al fuoco | Certificato |
|---|--------------------|--------------------|---------------|------------------------------|-------------------------------|------------------------|
| | | | Spessore (mm) | Densità (kg/m ³) | | |
| PVC-U  | ≤ 50 | 1,8 – 5,6 | ≥ 150 mm | ≥ 630 kg/m ³ | EI 120 U/U | ETA 11/0208 |
| | ≤ 200 | 1,8 – 12,3 | ≥ 150 mm | ≥ 630 kg/m ³ | EI 120 U/C | ETA 11/0208 |
| | ≤ 400 | 1,8 – 12,3 | ≥ 300 mm | ≥ 630 kg/m ³ | EI 120 U/C | ETA 11/0208 |
| | | | | | | |
| PE-HD  | ≤ 50 | 1,8 – 5,6 | ≥ 150 mm | ≥ 630 kg/m ³ | EI 120 U/U | ETA 11/0208 |
| | ≤ 200 | 1,8 – 18,2 | ≥ 150 mm | ≥ 630 kg/m ³ | EI 120 U/C | ETA 11/0208 |
| | ≤ 400 | 1,8 – 22,7 | ≥ 300 mm | ≥ 630 kg/m ³ | EI 120 U/C | ETA 11/0208 |
| | | | | | | |
| PP  | ≤ 50 | 1,8 | ≥ 150 mm | ≥ 630 kg/m ³ | EI 120 U/U | Warrington Nr. 14318 C |
| | ≤ 110 | 2,7 | ≥ 150 mm | ≥ 630 kg/m ³ | EI 120 U/U | Warrington Nr. 14318 C |
| | ≤ 200 | 1,8 – 14,6 | ≥ 150 mm | ≥ 630 kg/m ³ | EI 120 U/C | ETA 11/0208 |
| | ≤ 315 | 1,8 – 14,6 | ≥ 300 mm | ≥ 630 kg/m ³ | EI 120 U/C | ETA 11/0208 |
| | | | | | | |

NOTA:

- I risultati di prova sono estendibili anche a tubazioni dotate delle seguenti tipologie di coibentazione: - in gomma sintetica spessore massimo 43 mm; - in PE spessore da 2 a 9 mm

TUBO PRE-ISOLATO

- D** = diametro esterno PE-HD
- E** = spessore parete tubo PE-HD
- d** = diametro esterno ABS
- e** = spessore parete tubo ABS
- G** = peso al metro

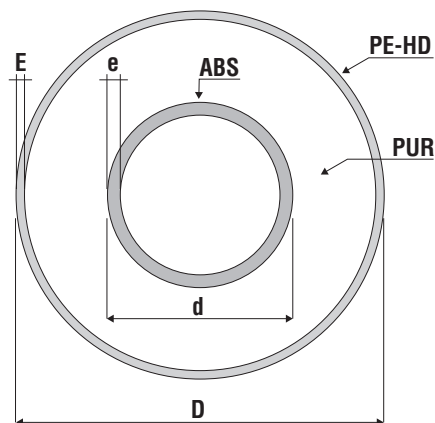

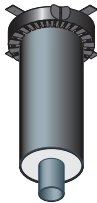
| Tipo di tubo | D | E | d | e | G | Solaio | | Classe di resistenza al fuoco | Certificato |
|---|---------------------|-----------------------|---------------------|-----------------------|-------------|----------|-------------------------|-------------------------------|-------------|
| | Ø tubo esterno (mm) | sp. tubo esterno (mm) | Ø tubo interno (mm) | sp. tubo interno (mm) | peso (kg/m) | spessore | densità | | |
|  | 90 | 2,2 | 25 | 2,3 | 1,24 | ≥ 150 mm | ≥ 630 kg/m ³ | EI 120 U/C | ETA 11/0208 |
| | 90 | 2,2 | 32 | 1,9 | 1,29 | ≥ 150 mm | ≥ 630 kg/m ³ | EI 120 U/C | ETA 11/0208 |
| | 110 | 2,7 | 40 | 2,4 | 1,76 | ≥ 150 mm | ≥ 630 kg/m ³ | EI 120 U/C | ETA 11/0208 |
| | 110 | 2,7 | 50 | 3,0 | 1,89 | ≥ 150 mm | ≥ 630 kg/m ³ | EI 120 U/C | ETA 11/0208 |
| | 125 | 3,0 | 63 | 3,8 | 2,48 | ≥ 150 mm | ≥ 630 kg/m ³ | EI 120 U/C | ETA 11/0208 |
| | 140 | 3,0 | 75 | 4,6 | 3,17 | ≥ 150 mm | ≥ 630 kg/m ³ | EI 90 U/C | ETA 11/0208 |
| | 160 | 3,0 | 90 | 5,4 | 4,11 | ≥ 150 mm | ≥ 630 kg/m ³ | EI 90 U/C | ETA 11/0208 |
| | 180 | 3,0 | 110 | 6,6 | 5,22 | ≥ 150 mm | ≥ 630 kg/m ³ | EI 90 U/C | ETA 11/0208 |
| | 225 | 3,2 | 140 | 9,2 | 8,16 | ≥ 200 mm | ≥ 630 kg/m ³ | EI 90 U/C | ETA 11/0208 |
| | 250 | 3,9 | 160 | 10,5 | 10,34 | ≥ 200 mm | ≥ 630 kg/m ³ | EI 90 U/C | ETA 11/0208 |
| | 280 | 4,4 | 200 | 13,1 | 13,42 | ≥ 200 mm | ≥ 630 kg/m ³ | EI 90 U/C | ETA 11/0208 |
| | 315 | 4,9 | 225 | 14,8 | 17,97 | ≥ 200 mm | ≥ 630 kg/m ³ | EI 120 U/C | ETA 11/0208 |

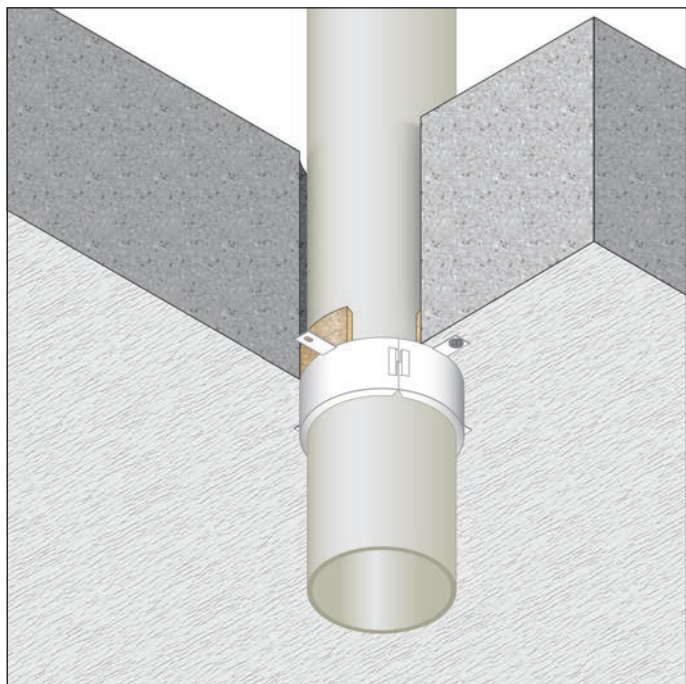

RES. AL FUOCO: EI 120/180

- **Diametri:** da 32 a 160 mm
- **Tipo di supporto:** solaio spessore ≥ 150 mm
- **Tipo di tubazione:** PP, PE, PVC, ABS
- **Prodotto da applicare:** COLLARI PER TUBAZIONI COMBUSTIBILI "GB-C EXTRA"
- **Fissaggio:** meccanico con tasselli su solaio
- **Finitura:** non prevista

Rapporto di classificazione: ETA 17/0821
Norma di prova: EN 1366-3



DESCRIZIONE DI CAPITOLATO

Fornitura e posa in opera di COLLARI "GB-C EXTRA" con resistenza al fuoco EI 120/180 certificata su solai con spessore ≥ 150 mm, per la sigillatura di attraversamenti di tubazioni combustibili in PVC, PE, PP e ABS, costituiti da un guscio metallico di larghezza 50/60/75 mm contenente materiale intumescente in conformità al rapporto di classificazione ETA 17/0821. Il collare deve essere avvolto attorno al tubo e fissato al lato inferiore del

solaio con tasselli ad espansione metallici diametro 6 o 8 mm in numero dipendente dal diametro della tubazione da proteggere. Prima dell'installazione del collare i vuoti/giunti restanti tra la parete ed il tubo penetrante dovranno essere riempiti con lana di roccia. Per le modalità di applicazione si veda apposito "manuale di posa".

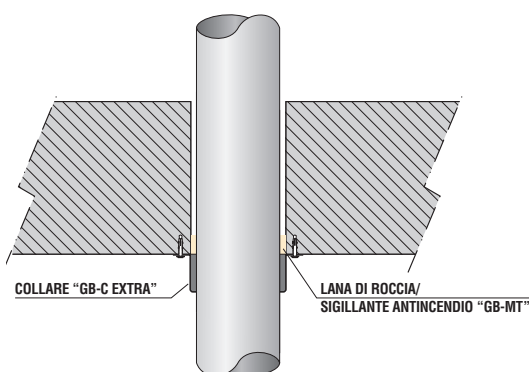
SOLAI spessore minimo 150 mm

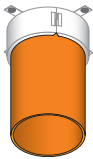

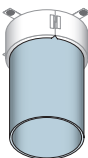
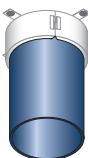
| Tipo di tubo | Diametro tubo (mm) | Spessore tubo (mm) | Misura collare diametro (mm) | Solaio | | Classe di resistenza al fuoco | Certificato |
|---|---|--------------------|------------------------------|----------|-------------------------|-------------------------------|-------------------|
| | | | | Spessore | Densità | | |
| PVC-U  | 32 | 2,0 – 3,7 | Ø 55 | ≥ 150 mm | ≥ 650 kg/m ³ | EI 120 U/C | ETA 17/0821 |
| | 40 | 2,0 – 3,7 | Ø 55 | ≥ 150 mm | ≥ 650 kg/m ³ | EI 120 U/C | ETA 17/0821 |
| | 50 | 2,0 – 3,7 | Ø 55 | ≥ 150 mm | ≥ 650 kg/m ³ | EI 120 U/C | ETA 17/0821 |
| | 55 | 6,3 | Ø 55 | ≥ 150 mm | ≥ 650 kg/m ³ | EI 120 U/C | ETA 17/0821 |
| | 63 | 6,3 | Ø 82 | ≥ 150 mm | ≥ 650 kg/m ³ | EI 120 U/C | ETA 17/0821 |
| | 75 | 6,3 | Ø 82 | ≥ 150 mm | ≥ 650 kg/m ³ | EI 120 U/C | ETA 17/0821 |
| | 82 | 6,3 | Ø 82 | ≥ 150 mm | ≥ 650 kg/m ³ | EI 120 U/C | ETA 17/0821 |
| | 90 | 6,3 | Ø 110 | ≥ 150 mm | ≥ 650 kg/m ³ | EI 120 U/C | ETA 17/0821 |
| | 110 | 6,3 | Ø 110 | ≥ 150 mm | ≥ 650 kg/m ³ | EI 120 U/C | ETA 17/0821 |
| | 125 | 4,0 – 9,5 | Ø 125 | ≥ 150 mm | ≥ 650 kg/m ³ | EI 120 U/C | ETA 17/0821 |
| | 140 | 4,0 – 9,5 | Ø 160 | ≥ 150 mm | ≥ 650 kg/m ³ | EI 120 U/C | ETA 17/0821 |
| | 160 | 4,0 – 9,5 | Ø 160 | ≥ 150 mm | ≥ 650 kg/m ³ | EI 120 U/C | ETA 17/0821 |
| | PE-HD  | 32 | 3,0 – 4,6 | Ø 55 | ≥ 150 mm | ≥ 650 kg/m ³ | EI 120 U/C |
| 40 | | 3,0 – 4,6 | Ø 55 | ≥ 150 mm | ≥ 650 kg/m ³ | EI 120 U/C | ETA 17/0821 |
| 50 | | 3,0 – 4,6 | Ø 55 | ≥ 150 mm | ≥ 650 kg/m ³ | EI 120 U/C | ETA 17/0821 |
| 55 | | 3,4 – 10,0 | Ø 55 | ≥ 150 mm | ≥ 650 kg/m ³ | EI 120 U/C | ETA 17/0821 |
| 63 | | 3,4 – 10,0 | Ø 82 | ≥ 150 mm | ≥ 650 kg/m ³ | EI 120 U/C | ETA 17/0821 |
| 75 | | 3,4 – 10,0 | Ø 82 | ≥ 150 mm | ≥ 650 kg/m ³ | EI 120 U/C | ETA 17/0821 |
| 82 | | 3,4 – 10,0 | Ø 82 | ≥ 150 mm | ≥ 650 kg/m ³ | EI 120 U/C | ETA 17/0821 |
| 90 | | 3,4 – 10,0 | Ø 110 | ≥ 150 mm | ≥ 650 kg/m ³ | EI 120 U/C | ETA 17/0821 |
| 110 | | 3,4 – 10,0 | Ø 110 | ≥ 150 mm | ≥ 650 kg/m ³ | EI 120 U/C | ETA 17/0821 |
| 125 | | 4,9 – 14,7 | Ø 125 | ≥ 150 mm | ≥ 650 kg/m ³ | EI 120 U/C | ETA 17/0821 |
| 140 | | 4,9 – 14,7 | Ø 160 | ≥ 150 mm | ≥ 650 kg/m ³ | EI 120 U/C | ETA 17/0821 |
| 160 | | 4,9 – 14,7 | Ø 160 | ≥ 150 mm | ≥ 650 kg/m ³ | EI 120 U/C | ETA 17/0821 |
| PP  | | 32 | 1,9 – 2,9 | Ø 55 | ≥ 150 mm | ≥ 650 kg/m ³ | EI 120 U/U |
| | 40 | 1,9 – 2,9 | Ø 55 | ≥ 150 mm | ≥ 650 kg/m ³ | EI 120 U/U | ETA 17/0821 |
| | 50 | 1,9 – 2,9 | Ø 55 | ≥ 150 mm | ≥ 650 kg/m ³ | EI 120 U/U | ETA 17/0821 |
| | 55 | 2,7 – 6,6 | Ø 55 | ≥ 150 mm | ≥ 650 kg/m ³ | EI 120 U/C | ETA 17/0821 |
| | 63 | 2,7 – 6,6 | Ø 82 | ≥ 150 mm | ≥ 650 kg/m ³ | EI 120 U/C | ETA 17/0821 |
| | 75 | 2,7 – 6,6 | Ø 82 | ≥ 150 mm | ≥ 650 kg/m ³ | EI 120 U/C | ETA 17/0821 |
| | 82 | 2,7 – 6,6 | Ø 82 | ≥ 150 mm | ≥ 650 kg/m ³ | EI 120 U/C | ETA 17/0821 |
| | 90 | 2,7 – 6,6 | Ø 110 | ≥ 150 mm | ≥ 650 kg/m ³ | EI 120 U/C | ETA 17/0821 |
| | 110 | 2,7 – 6,6 | Ø 110 | ≥ 150 mm | ≥ 650 kg/m ³ | EI 120 U/C | ETA 17/0821 |
| | 125 | 4,9 – 14,6 | Ø 125 | ≥ 150 mm | ≥ 650 kg/m ³ | EI 120 U/C | ETA 17/0821 |
| | 140 | 4,9 – 14,6 | Ø 160 | ≥ 150 mm | ≥ 650 kg/m ³ | EI 120 U/C | ETA 17/0821 |
| | 160 | 4,9 – 14,6 | Ø 160 | ≥ 150 mm | ≥ 650 kg/m ³ | EI 180 U/C | ETA 17/0821 |
| | ABS  | 32 | 3,0 – 4,6 | Ø 55 | ≥ 150 mm | ≥ 650 kg/m ³ | EI 120 U/C |
| 40 | | 3,0 – 4,6 | Ø 55 | ≥ 150 mm | ≥ 650 kg/m ³ | EI 120 U/C | ETA 17/0821 |
| 50 | | 3,0 – 4,6 | Ø 55 | ≥ 150 mm | ≥ 650 kg/m ³ | EI 120 U/C | ETA 17/0821 |
| 55 | | 3,4 – 10,0 | Ø 55 | ≥ 150 mm | ≥ 650 kg/m ³ | EI 120 U/C | ETA 17/0821 |
| 63 | | 3,4 – 10,0 | Ø 82 | ≥ 150 mm | ≥ 650 kg/m ³ | EI 120 U/C | ETA 17/0821 |
| 75 | | 3,4 – 10,0 | Ø 82 | ≥ 150 mm | ≥ 650 kg/m ³ | EI 120 U/C | ETA 17/0821 |
| 82 | | 3,4 – 10,0 | Ø 82 | ≥ 150 mm | ≥ 650 kg/m ³ | EI 120 U/C | ETA 17/0821 |
| 90 | | 3,4 – 10,0 | Ø 110 | ≥ 150 mm | ≥ 650 kg/m ³ | EI 120 U/C | ETA 17/0821 |
| 110 | | 3,4 – 10,0 | Ø 110 | ≥ 150 mm | ≥ 650 kg/m ³ | EI 120 U/C | ETA 17/0821 |
| 125 | | 4,9 – 14,7 | Ø 125 | ≥ 150 mm | ≥ 650 kg/m ³ | EI 120 U/C | ETA 17/0821 |
| 140 | | 4,9 – 14,7 | Ø 160 | ≥ 150 mm | ≥ 650 kg/m ³ | EI 120 U/C | ETA 17/0821 |
| 160 | | 4,9 – 14,7 | Ø 160 | ≥ 150 mm | ≥ 650 kg/m ³ | EI 120 U/C | ETA 17/0821 |

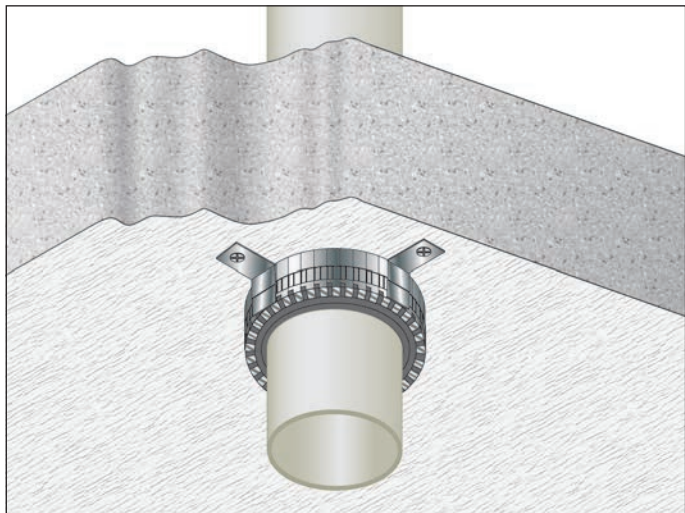

RES. AL FUOCO: EI 120/240 U/C e U/U

- **Diametri:** da 32 a 160 mm
- **Tipo di supporto:** solaio spessore ≥ 150 mm
densità 550 kg/m^3
- **Tipo di tubazione:** PVC, PE, PP, e compositi multistrato
- **Prodotto da applicare:** COLLARI PER TUBAZIONI COMBUSTIBILI "GLOBAL COLLAR"
- **Fissaggio:** meccanico con tasselli
- **Finitura:** non prevista

Rapporto di classificazione: ETA 13/0640
MPA 210006105
Norma di prova: EN 1366-3

DESCRIZIONE DI CAPITOLATO

Fornitura e posa in opera di COLLARI UNIVERSALI PER TUBAZIONI COMBUSTIBILI "GLOBAL COLLAR" con resistenza al fuoco EI 120/240 U/C U/U certificata su solai, costituiti da una banda metallica di larghezza 45 mm contenente un nastro intumescente in conformità al rapporto di classificazione ETA 13/0640 e MPA 210006105.

È necessario misurare il diametro della tubazione da proteggere ed avvolgere il nastro intumescente attorno alla tubazione nel numero di strati previsto (vedi tabella). Contare il numero di segmenti della banda metallica previsto e procedere alla sua rottura. Inserire le apposite staffe sulla banda

metallica in numero dipendente dal diametro della tubazione e avvolgere la banda metallica attorno alla tubazione serrando le due estremità attraverso le apposite linguette. Fissare infine il collare al lato inferiore del solaio con tasselli ad espansione metallici diametro 6 o 8 mm.

Prima dell'installazione del collare i vuoti/giunti restanti tra la parete ed il tubo penetrante dovranno essere riempiti con materiale incombustibile dimensionalmente stabile come calcestruzzo, malta cementizia o gesso, per tutto lo spessore dell'elemento costruttivo.

Per le modalità di applicazione si veda apposito "manuale di posa".

SOLAI spessore minimo 150 mm

TUBI: PVC, PP, PE e compositi multistrato

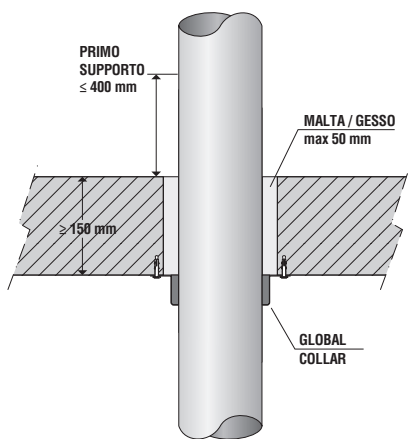

TUBO SENZA ISOLAMENTO

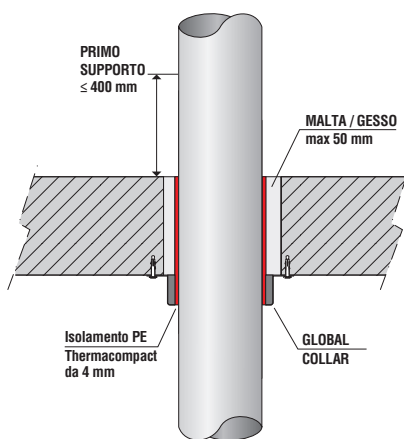

TUBO CON ISOLAMENTO PE (polietilene flessibile rosso)

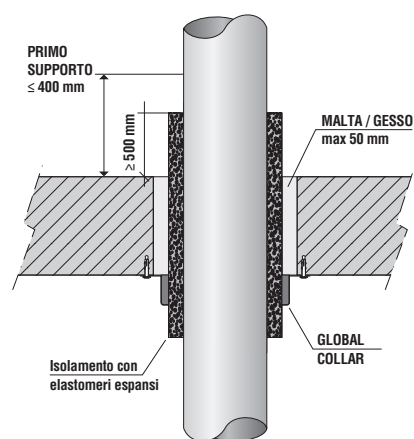

TUBO CON ISOLAMENTO con elastomeri espansi

INCLINAZIONE MASSIMA 45°

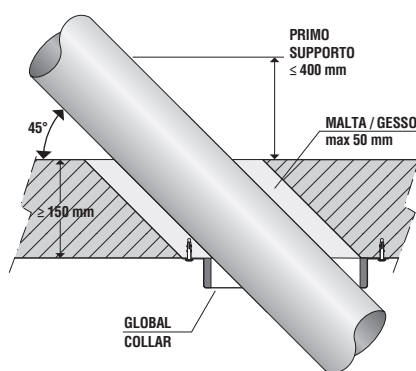

TUBO SENZA ISOLAMENTO

ATTRAVERSAMENTI MULTIPLI MASSIMO 2 o 3 TUBI Ø ≤ 75 mm

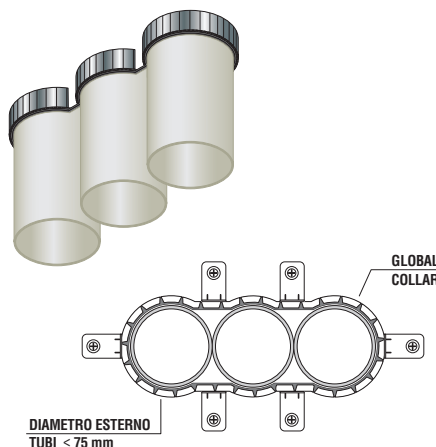

PER TUBI PVC-U / PE-HD / PP

TUBI IN PROSSIMITÀ DI ANGOLO PARETI



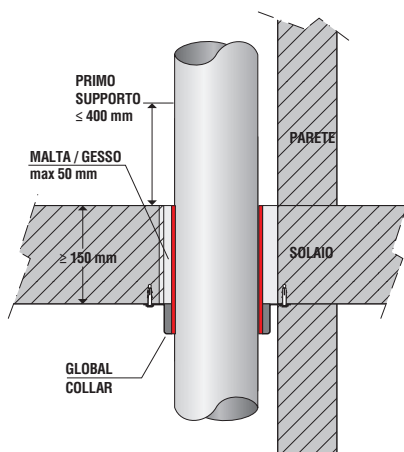

RACCORDO ANGOLARE

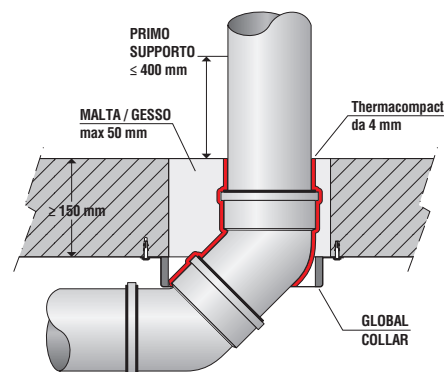
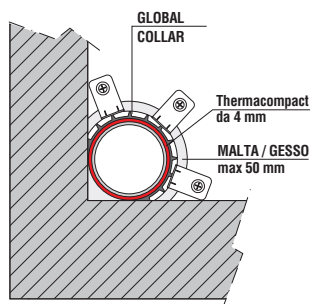



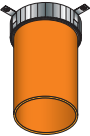
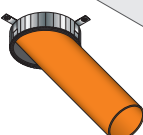

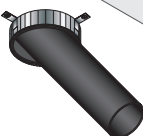

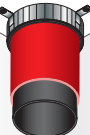
TUBO CON ISOLAMENTO PE (polietilene flessibile rosso)



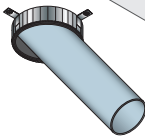
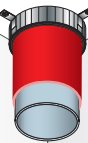





TUBO CON ISOLAMENTO PE (polietilene flessibile rosso)

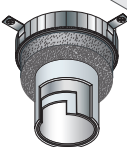

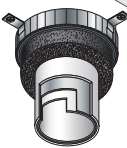
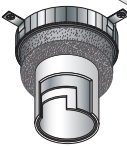





| Tipo di tubo | Diametro tubo (mm) | Spessore tubo (mm) | Solaio | | N. strati nastro | Isolamento (mm) | Classe di resistenza al fuoco | Certificato |
|---|--------------------|--------------------|----------|-------------------------|------------------|-----------------|-------------------------------|-------------|
| | | | Spessore | Densità | | | | |
| PVC-U  | ≤ 50 | 1,8 – 5,6 | ≥ 150 mm | ≥ 550 kg/m ³ | 2 | senza | EI 240 U/C | ETA-13/0640 |
| | >50 – ≤ 75 | 1,8 – 8,4 | ≥ 150 mm | ≥ 550 kg/m ³ | 3 | senza | EI 240 U/C | ETA-13/0640 |
| | >75 – ≤ 110 | 1,8 – 12,3 | ≥ 150 mm | ≥ 550 kg/m ³ | 4 | senza | EI 240 U/C | ETA-13/0640 |
| | >110 – ≤ 125 | 2,2 – 12,1 | ≥ 150 mm | ≥ 550 kg/m ³ | 5 | senza | EI 120 U/C | ETA-13/0640 |
| | >125 – ≤ 160 | 3,2 – 11,9 | ≥ 150 mm | ≥ 550 kg/m ³ | 6 | senza | EI 120 U/C | ETA-13/0640 |
| PVC-U inclinato  | ≤ 50 | 1,8 | ≥ 150 mm | ≥ 550 kg/m ³ | 2 | senza | EI 120 U/C | ETA-13/0640 |
| | >75 – ≤ 110 | 12,3 | ≥ 150 mm | ≥ 550 kg/m ³ | 4 | senza | EI 120 U/C | ETA-13/0640 |
| | >110 – ≤ 125 | 12,1 | ≥ 150 mm | ≥ 550 kg/m ³ | 5 | senza | EI 120 U/C | ETA-13/0640 |
| | >125 – ≤ 160 | 11,9 | ≥ 150 mm | ≥ 550 kg/m ³ | 6 | senza | EI 120 U/C | ETA-13/0640 |
| | >125 – ≤ 160 | 3,2 | ≥ 150 mm | ≥ 550 kg/m ³ | 8 | senza | EI 120 U/C | ETA-13/0640 |
| PE-HD  | ≤ 50 | 1,8 – 4,6 | ≥ 150 mm | ≥ 550 kg/m ³ | 2 | senza | EI 240 U/C | ETA-13/0640 |
| | >50 – ≤ 75 | 1,8 – 8,4 | ≥ 150 mm | ≥ 550 kg/m ³ | 3 | senza | EI 240 U/C | ETA-13/0640 |
| | >75 – ≤ 110 | >2,7 – 10,0 | ≥ 150 mm | ≥ 550 kg/m ³ | 4 | senza | EI 180 U/C | ETA-13/0640 |
| | >110 – ≤ 160 | >4,0 – 14,6 | ≥ 150 mm | ≥ 550 kg/m ³ | 6 | senza | EI 120 U/C | ETA-13/0640 |
| PE-HD inclinato  | ≤ 50 | 4,6 | ≥ 150 mm | ≥ 550 kg/m ³ | 2 | senza | EI 120 U/C | ETA-13/0640 |
| | >50 – ≤ 110 | 2,7 – 10,0 | ≥ 150 mm | ≥ 550 kg/m ³ | 4 | senza | EI 120 U/C | ETA-13/0640 |
| PE-HD + PE  | ≤ 50 | 1,8 | ≥ 150 mm | ≥ 550 kg/m ³ | 2 | ≤ 4 | EI 120 U/C | ETA-13/0640 |
| | >50 – ≤ 75 | 2,2 | ≥ 150 mm | ≥ 550 kg/m ³ | 3 | ≤ 4 | EI 120 U/C | ETA-13/0640 |
| | >75 – ≤ 110 | 2,7 – 10,0 | ≥ 150 mm | ≥ 550 kg/m ³ | 4 | ≤ 4 | EI 120 U/C | ETA-13/0640 |
| PE-HD + PE  | ≤ 110 | 10,0 | ≥ 150 mm | ≥ 550 kg/m ³ | 4 | ≤ 4 | EI 120 U/C | ETA-13/0640 |

ATTRAVERSAMENTO SOLAI

| Tipo di tubo | Diametro tubo (mm) | Spessore tubo (mm) | Solaio | | N. strati nastro | Isolamento (mm) | Classe di resistenza al fuoco | Certificato |
|---|--------------------|--------------------|----------|-------------------------|------------------|-----------------|-------------------------------|-------------|
| | | | Spessore | Densità | | | | |
| PP  | ≤ 50 | 1,8 – 4,6 | ≥ 150 mm | ≥ 550 kg/m ³ | 2 | senza | EI 240 U/C | ETA-13/0640 |
| | >50 – ≤ 75 | 1,8 – 8,4 | ≥ 150 mm | ≥ 550 kg/m ³ | 3 | senza | EI 240 U/C | ETA-13/0640 |
| | >75 – ≤ 110 | >2,7 – 10,0 | ≥ 150 mm | ≥ 550 kg/m ³ | 4 | senza | EI 180 U/C | ETA-13/0640 |
| | >110 – ≤ 125 | >3,1 – 11,4 | ≥ 150 mm | ≥ 550 kg/m ³ | 6 | senza | EI 120 U/C | ETA-13/0640 |
| | >125 – ≤ 160 | >4,0 – 14,6 | ≥ 150 mm | ≥ 550 kg/m ³ | 8 | senza | EI 120 U/C | ETA-13/0640 |
| PP inclinato  | ≤ 110 | 2,7 – 10,0 | ≥ 150 mm | ≥ 550 kg/m ³ | 4 | senza | EI 120 U/C | ETA-13/0640 |
| | >110 – ≤ 125 | 3,2 – 12,0 | ≥ 150 mm | ≥ 550 kg/m ³ | 6 | senza | EI 120 U/C | ETA-13/0640 |
| | >125 – ≤ 160 | 4,0 – 14,6 | ≥ 150 mm | ≥ 550 kg/m ³ | 8 | senza | EI 120 U/C | ETA-13/0640 |
| PP + PE  | ≤ 110 | 2,7 | ≥ 150 mm | ≥ 550 kg/m ³ | 4 | ≤ 4 | EI 120 U/C | ETA-13/0640 |
| FUSIOTHERM  | ≤ 16 | 2,2 | ≥ 150 mm | ≥ 550 kg/m ³ | 2 | senza | EI 120 U/C | ETA-13/0640 |
| | ≤ 50 | 7,9 | ≥ 150 mm | ≥ 550 kg/m ³ | 2 | senza | EI 120 U/C | ETA-13/0640 |
| | ≤ 75 | 11,8 | ≥ 150 mm | ≥ 550 kg/m ³ | 3 | senza | EI 120 U/C | ETA-13/0640 |
| | ≤ 110 | 17,2 | ≥ 150 mm | ≥ 550 kg/m ³ | 4 | senza | EI 120 U/C | ETA-13/0640 |
| FUSIOTHERM + elastomeri espansi  | ≤ 110 | 15,2 | ≥ 150 mm | ≥ 550 kg/m ³ | 6 | 31,0 | EI 120 U/C | ETA-13/0640 |
| FUSIOTHERM + elastomeri espansi  | ≤ 50 | 6,9 | ≥ 150 mm | ≥ 550 kg/m ³ | 3 | 10,0 | EI 120 U/C | ETA-13/0640 |
| FUSIOTHERM SDR 11  | ≤ 315 | 28,6 | ≥ 150 mm | ≥ 550 kg/m ³ | 20 | senza | EI 120 U/C | ETA-13/0640 |
| UNOPOR UNIPIPE  | ≤ 50 | 4,5 | ≥ 150 mm | ≥ 550 kg/m ³ | 2 | senza | EI 120 U/C | ETA-13/0640 |
| | ≤ 75 | 7,5 | ≥ 150 mm | ≥ 550 kg/m ³ | 3 | senza | EI 90 U/C | ETA-13/0640 |
| | ≤ 110 | 10,0 | ≥ 150 mm | ≥ 550 kg/m ³ | 4 | senza | EI 90 U/C | ETA-13/0640 |
| UNOPOR UNIPIPE + elastomeri espansi  | ≤ 50 | 4,5 | ≥ 150 mm | ≥ 550 kg/m ³ | 4 | 27,5 | EI 120 U/C | ETA-13/0640 |
| | ≤ 75 | 7,5 | ≥ 150 mm | ≥ 550 kg/m ³ | 5 | 30,0 | EI 120 U/C | ETA-13/0640 |
| | ≤ 110 | 10,0 | ≥ 150 mm | ≥ 550 kg/m ³ | 6 | 9,5 – 31,0 | EI 120 U/C | ETA-13/0640 |

| Tipo di tubo | Diametro tubo (mm) | Spessore tubo (mm) | Solaio | | N. strati nastro | Isolamento (mm) | Classe di resistenza al fuoco | Certificato |
|---|--------------------|--------------------|----------|-------------------------|------------------|-----------------|-------------------------------|-------------|
| | | | Spessore | Densità | | | | |
| UNOPOR UNIPIPE + elastomeri espansi  | ≤ 50 | 4,5 | ≥ 150 mm | ≥ 550 kg/m ³ | 3 | 10,0 | EI 120 U/C | ETA-13/0640 |
| | ≤ 63 | 6,0 | ≥ 150 mm | ≥ 550 kg/m ³ | 4 | 9,0 | EI 120 U/C | ETA-13/0640 |
| | ≤ 90 | 8,5 | ≥ 150 mm | ≥ 550 kg/m ³ | 5 | 9,0 | EI 120 U/C | ETA-13/0640 |
| | ≤ 110 | 10,0 | ≥ 150 mm | ≥ 550 kg/m ³ | 6 | > 9,0 – 20,0 | EI 120 U/C | ETA-13/0640 |
| | | | | | | | | |
| ALPEX  | ≤ 16 | 2,0 | ≥ 150 mm | ≥ 550 kg/m ³ | 2 | senza | EI 120 U/C | ETA-13/0640 |
| | ≤ 50 | 4,0 | ≥ 150 mm | ≥ 550 kg/m ³ | 2 | senza | EI 120 U/C | ETA-13/0640 |
| | ≤ 75 | 5,0 | ≥ 150 mm | ≥ 550 kg/m ³ | 4 | senza | EI 120 U/C | ETA-13/0640 |
| ALPEX + elastomeri espansi  | ≤ 75 | 5,0 | ≥ 150 mm | ≥ 550 kg/m ³ | 4 | 9,5 | EI 120 U/C | ETA-13/0640 |
| | | | | | | | | |
| ALPEX + elastomeri espansi  | ≤ 16 | 2,0 | ≥ 150 mm | ≥ 550 kg/m ³ | 2 | 9,0 | EI 120 U/C | ETA-13/0640 |
| | ≤ 75 | 5,0 | ≥ 150 mm | ≥ 550 kg/m ³ | 4 | 9,0 | EI 120 U/C | ETA-13/0640 |
| | ≤ 75 | 5,0 | ≥ 150 mm | ≥ 550 kg/m ³ | 5 | > 9,0 – 20,0 | EI 120 U/C | ETA-13/0640 |
| | ≤ 75 | 5,0 | ≥ 150 mm | ≥ 550 kg/m ³ | 6 | > 20,0 – 30,0 | EI 120 U/C | ETA-13/0640 |
| BLUE POWER + PE  | ≤ 50 | 1,8 | ≥ 150 mm | ≥ 550 kg/m ³ | 2 | ≤ 4 | EI 120 U/C | ETA-13/0640 |
| | ≤ 75 | 2,5 | ≥ 150 mm | ≥ 550 kg/m ³ | 4 | ≤ 4 | EI 90 U/C | ETA-13/0640 |
| | ≤ 110 | 3,4 | ≥ 150 mm | ≥ 550 kg/m ³ | 5 | ≤ 4 | EI 90 U/C | ETA-13/0640 |
| WAVIN SiTech + PE  | ≤ 50 | 2,0 | ≥ 150 mm | ≥ 550 kg/m ³ | 2 | ≤ 4 | EI 120 U/U | ETA-13/0640 |
| | ≤ 75 | 2,6 | ≥ 150 mm | ≥ 550 kg/m ³ | 3 | ≤ 4 | EI 120 U/U | ETA-13/0640 |
| | ≤ 110 | 3,6 | ≥ 150 mm | ≥ 550 kg/m ³ | 4 | ≤ 4 | EI 120 U/U | ETA-13/0640 |
| | ≤ 125 | 4,2 | ≥ 150 mm | ≥ 550 kg/m ³ | 5 | ≤ 4 | EI 120 U/U | ETA-13/0640 |
| | ≤ 160 | 5,3 | ≥ 150 mm | ≥ 550 kg/m ³ | 6 | ≤ 4 | EI 120 U/U | ETA-13/0640 |
| WAVIN SiTech + PE  | ≤ 110 | 3,6 | ≥ 150 mm | ≥ 550 kg/m ³ | 5 | ≤ 4 | EI 120 U/U | ETA-13/0640 |
| | | | | | | | | |
| WAVIN SiTech + PE  | ≤ 50 | 2,0 | ≥ 150 mm | ≥ 550 kg/m ³ | 3 | ≤ 4 | EI 120 U/U | ETA-13/0640 |
| | ≤ 75 | 2,6 | ≥ 150 mm | ≥ 550 kg/m ³ | 4 | ≤ 4 | EI 120 U/U | ETA-13/0640 |
| | ≤ 110 | 3,6 | ≥ 150 mm | ≥ 550 kg/m ³ | 5 | ≤ 4 | EI 120 U/U | ETA-13/0640 |

ATTRAVERSAMENTO SOLAI

| Tipo di tubo | Diametro tubo (mm) | Spessore tubo (mm) | Solaio | | N. strati nastro | Isolamento (mm) | Classe di resistenza al fuoco | Certificato |
|--|--------------------|--------------------|----------|-------------------------|------------------|-----------------|-------------------------------|-------------|
| | | | Spessore | Densità | | | | |
| POLO-KAL NG + PE  | ≤ 50 | 2,0 | ≥ 150 mm | ≥ 550 kg/m ³ | 2 | ≤ 4 | EI 120 U/U | ETA-13/0640 |
| | ≤ 75 | 2,6 | ≥ 150 mm | ≥ 550 kg/m ³ | 3 | ≤ 4 | EI 120 U/U | ETA-13/0640 |
| | ≤ 110 | 3,4 | ≥ 150 mm | ≥ 550 kg/m ³ | 4 | ≤ 4 | EI 120 U/U | ETA-13/0640 |
| | ≤ 125 | 3,9 | ≥ 150 mm | ≥ 550 kg/m ³ | 5 | ≤ 4 | EI 120 U/U | ETA-13/0640 |
| | ≤ 160 | 4,9 | ≥ 150 mm | ≥ 550 kg/m ³ | 6 | ≤ 4 | EI 120 U/U | ETA-13/0640 |
| POLO-KAL NG + PE  | ≤ 110 | 3,4 | ≥ 150 mm | ≥ 550 kg/m ³ | 5 | 31,0 | EI 120 U/U | ETA-13/0640 |
| POLO-KAL NG + PE  | ≤ 50 | 2,0 | ≥ 150 mm | ≥ 550 kg/m ³ | 3 | ≤ 4 | EI 120 U/U | ETA-13/0640 |
| | ≤ 75 | 2,6 | ≥ 150 mm | ≥ 550 kg/m ³ | 4 | ≤ 4 | EI 120 U/U | ETA-13/0640 |
| | ≤ 110 | 3,4 | ≥ 150 mm | ≥ 550 kg/m ³ | 5 | ≤ 4 | EI 120 U/U | ETA-13/0640 |
| GEBERIT SILENT PP + PE  | ≤ 50 | 2,0 | ≥ 150 mm | ≥ 550 kg/m ³ | 2 | ≤ 4 | EI 120 U/U | ETA-13/0640 |
| | ≤ 75 | 2,6 | ≥ 150 mm | ≥ 550 kg/m ³ | 3 | ≤ 4 | EI 120 U/U | ETA-13/0640 |
| | ≤ 110 | 3,6 | ≥ 150 mm | ≥ 550 kg/m ³ | 4 | ≤ 4 | EI 120 U/U | ETA-13/0640 |
| | ≤ 125 | 4,2 | ≥ 150 mm | ≥ 550 kg/m ³ | 5 | ≤ 4 | EI 120 U/U | ETA-13/0640 |
| | ≤ 160 | 5,3 | ≥ 150 mm | ≥ 550 kg/m ³ | 6 | ≤ 4 | EI 120 U/U | ETA-13/0640 |
| GEBERIT SILENT PP + PE  | ≤ 110 | 3,6 | ≥ 150 mm | | 5 | ≤ 4 | EI 120 U/U | ETA-13/0640 |
| GEBERIT SILENT PP + PE  | ≤ 50 | 2,0 | ≥ 150 mm | ≥ 550 kg/m ³ | 3 | ≤ 4 | EI 120 U/U | ETA-13/0640 |
| | ≤ 75 | 2,6 | ≥ 150 mm | ≥ 550 kg/m ³ | 4 | ≤ 4 | EI 120 U/U | ETA-13/0640 |
| | ≤ 110 | 3,6 | ≥ 150 mm | ≥ 550 kg/m ³ | 5 | ≤ 4 | EI 120 U/U | ETA-13/0640 |
| RAUPIANO PLUS + PE  | ≤ 50 | 1,8 | ≥ 150 mm | ≥ 550 kg/m ³ | 2 | ≤ 4 | EI 120 U/U | ETA-13/0640 |
| | ≤ 75 | 1,9 | ≥ 150 mm | ≥ 550 kg/m ³ | 3 | ≤ 4 | EI 120 U/U | ETA-13/0640 |
| | ≤ 110 | 2,7 | ≥ 150 mm | ≥ 550 kg/m ³ | 4 | ≤ 4 | EI 120 U/U | ETA-13/0640 |
| | ≤ 125 | 3,1 | ≥ 150 mm | ≥ 550 kg/m ³ | 5 | ≤ 4 | EI 120 U/U | ETA-13/0640 |
| | ≤ 160 | 3,6 | ≥ 150 mm | ≥ 550 kg/m ³ | 6 | ≤ 4 | EI 120 U/U | ETA-13/0640 |
| RAUPIANO PLUS + PE  | ≤ 110 | 2,7 | ≥ 150 mm | | 5 | 31,0 | EI 120 U/U | ETA-13/0640 |
| RAUPIANO PLUS + PE  | ≤ 50 | 2,0 | ≥ 150 mm | ≥ 550 kg/m ³ | 3 | ≤ 4 | EI 120 U/U | ETA-13/0640 |
| | ≤ 75 | 2,6 | ≥ 150 mm | ≥ 550 kg/m ³ | 4 | ≤ 4 | EI 120 U/U | ETA-13/0640 |
| | ≤ 110 | 2,7 | ≥ 150 mm | ≥ 550 kg/m ³ | 5 | ≤ 4 | EI 120 U/U | ETA-13/0640 |

ATTRAVERSAMENTI MULTIPLI a solaio (numero tubi: 2 o 3 con diametro ≤ 75 mm)

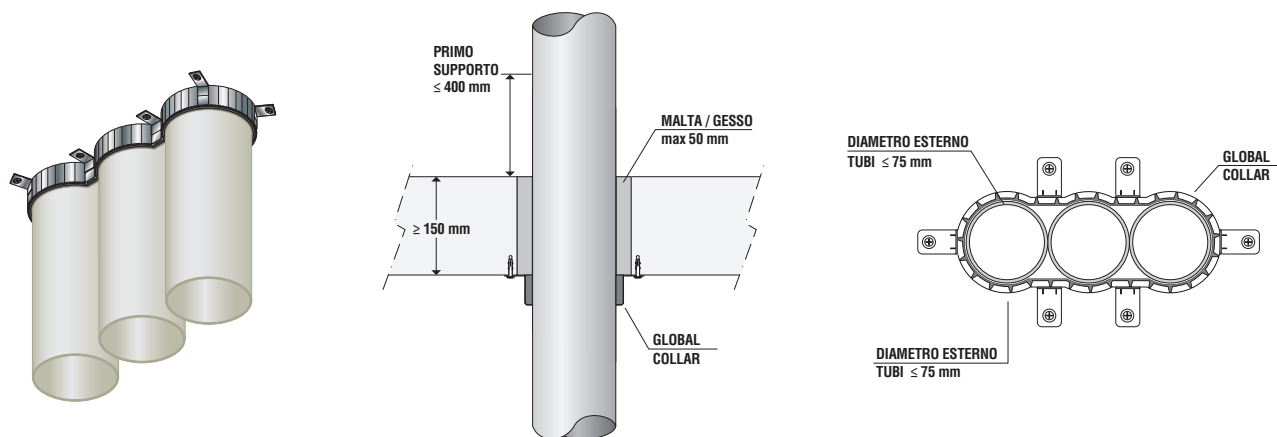

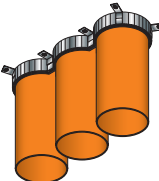
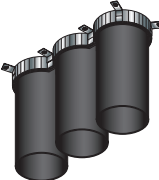
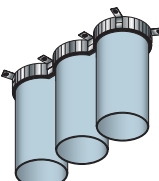
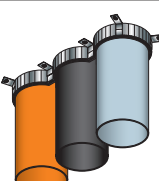
| Tipo di tubo | Diametro tubo (mm) | Spessore tubo (mm) | Solaio | | N. strati nastro | Isolamento (mm) | Classe di resistenza al fuoco | Certificato |
|--|--------------------|--------------------|---------------|------------------------------|------------------|-----------------|-------------------------------|-------------|
| | | | Spessore | Densità | | | | |
| PVC-U  | ≤ 75 | 1,8–8,4 | ≥ 150 mm | ≥ 550 kg/m ³ | 4 | senza | Ei 120 U/C | ETA-13/0640 |
| | | | | | | | | |
| PE-HD  | ≤ 75 | 1,8–8,4 | ≥ 150 mm | ≥ 550 kg/m ³ | 4 | senza | Ei 120 U/C | ETA-13/0640 |
| | | | | | | | | |
| PP  | ≤ 75 | 1,8–8,4 | ≥ 150 mm | ≥ 550 kg/m ³ | 4 | senza | Ei 120 U/C | ETA-13/0640 |
| | | | | | | | | |
| PVC-U PE-HD PP  | ≤ 75 | 1,8–8,4 | ≥ 150 mm | ≥ 550 kg/m ³ | 4 | senza | Ei 120 U/C | ETA-13/0640 |
| | | | | | | | | |

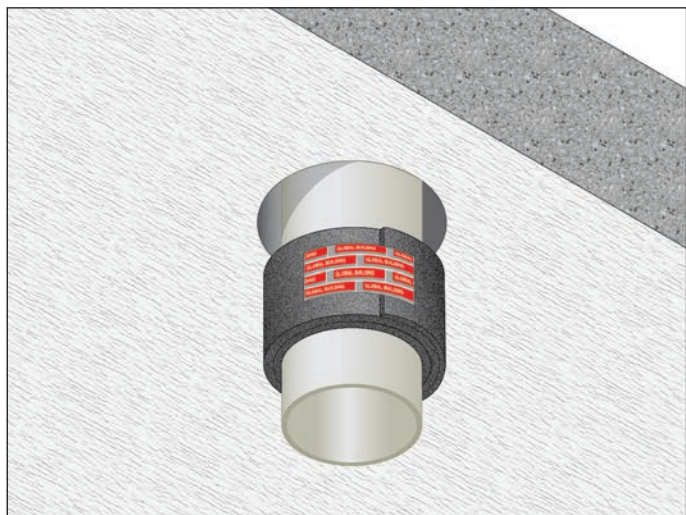

RESISTENZA AL FUOCO: EI 90/240 U/C

- **Diametri:** da 32 a 160 mm
- **Tipo di supporto:** solaio spessore ≥ 150 mm
densità 550 kg/m^3 oppure 600 kg/m^3
- **Tipo di tubazione:** PVC, PE, PP, e compositi multistrato
- **Prodotto da applicare:** NASTRO TERMOESPANDENTE "GB-T"
- **Fissaggio:** avvolgimento intorno alla tubazione
- **Finitura:** non prevista

Rapporti di classificazione: ETA 15/0869 e Warrington Nr. 14027 B
Norma di prova: EN 1366-3

DESCRIZIONE DI CAPITOLATO

Fornitura e posa in opera di NASTRO TERMOESPANDENTE "GB-T" con resistenza al fuoco EI 90/240 U/C certificata su solai, costituito da materiale intumescente larghezza 50 mm, in conformità al rapporto di classificazione ETA 15/0869 e Warrington Nr. 14027B.

Il NASTRO TERMOESPANDENTE "GB-T" deve essere avvolto intorno al tubo da proteggere, fissato con nastro adesivo per congiungerne le estremità e inserito nel varco rimasto fra la tubazione e il solaio.

Inserire il nastro sul lato inferiore del solaio. È necessario applicare il numero di strati indicati in funzione del diametro della tubazione.

La sigillatura della parte esterna può essere chiusa con materiale incombustibile dimensionalmente stabile come calcestruzzo, malta cementizia o gesso, per tutto lo spessore dell'elemento costruttivo. Per le modalità di applicazione si veda apposito "manuale di posa".

SOLAI spessore minimo 150 mm

TUBI: PVC, PP, PE e compositi multistrato

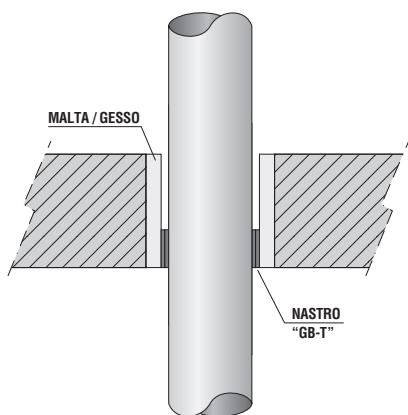

TUBO SENZA ISOLAMENTO

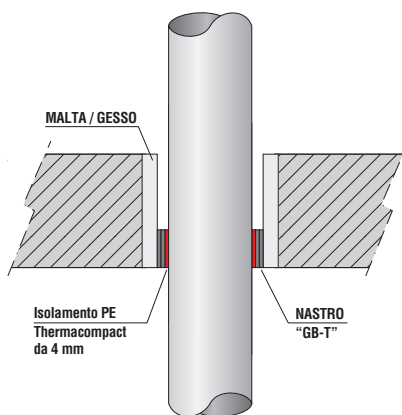

TUBO CON ISOLAMENTO PE (polietilene flessibile rosso)

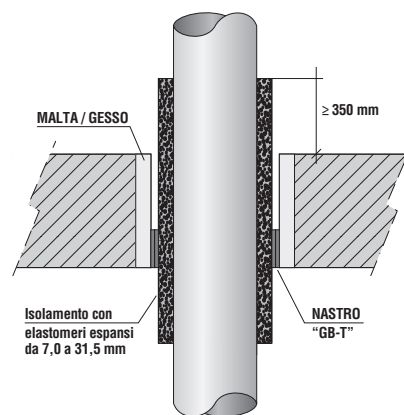

TUBO CON ISOLAMENTO con elastomeri espansi

SEQUENZA DI MONTAGGIO

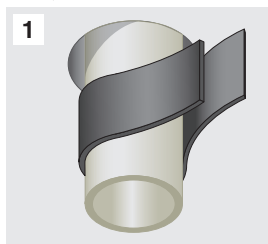

1 Avvolgere la tubazione con il nastro termoespandente "GB-T" rispettando il numero di strati raccomandato.

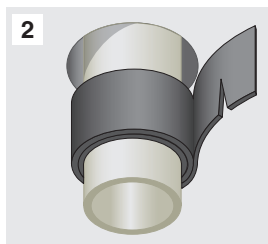

2 Tagliare la parte eccedente del nastro con un cutter.

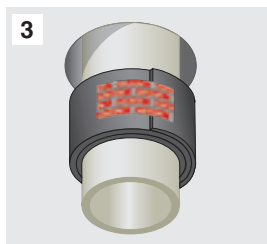

3 Fissare il nastro termoespandente "GB-T" con nastro adesivo.

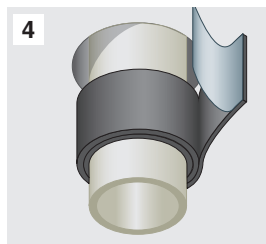



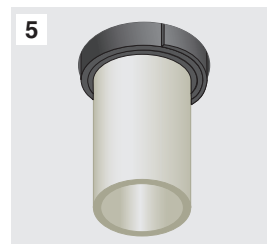



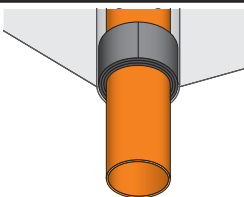
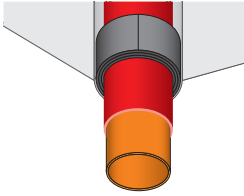
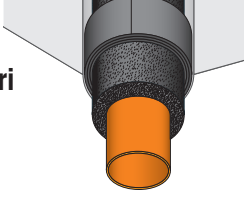
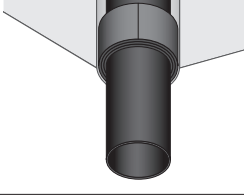
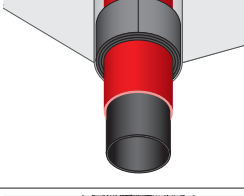
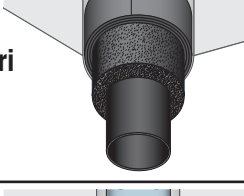
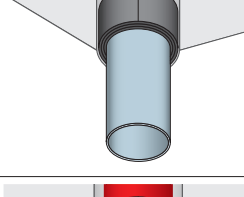
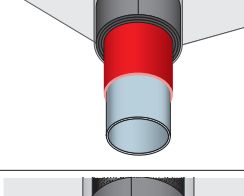
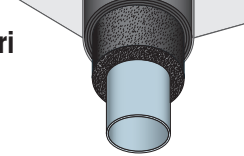

4 Se è del tipo autoadesivo, avvolgere la tubazione togliendo la pellicola sul lato adesivo.

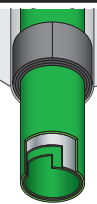

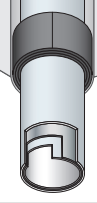

5 Inserire il nastro termoespandente "GB-T" nell'apertura.

| Tipo di tubo | Diametro tubo (mm) | Spessore tubo (mm) | Solaio | | N. strati nastro "GB-T" | Isolamento (mm) | Classe di resistenza al fuoco | Certificato |
|--|--------------------|--------------------|-------------------------|-------------------------|-------------------------|-----------------|-------------------------------|-------------|
| | | | Spessore | Densità | | | | |
| PVC-U  | ≤ 50 | 1,8 – 5,6 | ≥ 150 mm | ≥ 550 kg/m ³ | 2 | senza | EI 120 U/C | ETA 15/0869 |
| | 50 | 3,7 | ≥ 150 mm | ≥ 600 kg/m ³ | 2 | senza | EI 240 U/C | ETA 15/0869 |
| | > 50 – ≤ 110 | 1,8 – 12,3 | ≥ 150 mm | ≥ 550 kg/m ³ | 3 | senza | EI 120 U/C | ETA 15/0869 |
| | ≤ 160 | 4,7 | ≥ 150 mm | ≥ 600 kg/m ³ | 6 | senza | EI 240 U/C | ETA 15/0869 |
| PVC-U + PE  | ≤ 110 | 1,8 – 12,3 | ≥ 150 mm | ≥ 550 kg/m ³ | 3 | 4 | EI 120 U/C | ETA 15/0869 |
| PVC-U + elastomeri espansi  | ≤ 110 | 1,8 – 12,3 | ≥ 150 mm | ≥ 550 kg/m ³ | 3 | superiore a 9,5 | EI 90 U/C | ETA 15/0869 |
| | ≤ 110 | 12,3 | ≥ 150 mm | ≥ 550 kg/m ³ | 3 | fino a 18,0 | EI 90 U/C | ETA 15/0869 |
| | ≤ 110 | 1,8 – <12,3 | ≥ 150 mm | ≥ 550 kg/m ³ | 4 | fino a 23,0 | EI 90 U/C | ETA 15/0869 |
| | 110 | 12,3 | ≥ 150 mm | ≥ 550 kg/m ³ | 4 | da 115,5 a 23,0 | EI 120 U/C | ETA 15/0869 |
| | ≤ 110 | 1,8 – <12,3 | ≥ 150 mm | ≥ 550 kg/m ³ | 5 | da 12,5 a 31,5 | EI 90 U/C | ETA 15/0869 |
| | ≤ 110 | 12,3 | ≥ 150 mm | ≥ 550 kg/m ³ | 5 | da 12,5 a 31,5 | EI 120 U/C | ETA 15/0869 |
| PE-HD  | ≤ 50 | 1,8 | ≥ 150 mm | ≥ 550 kg/m ³ | 2 | senza | EI 120 U/C | ETA 15/0869 |
| | > 50 – ≤ 110 | 1,8 – 10,0 | ≥ 150 mm | ≥ 550 kg/m ³ | 3 | senza | EI 120 U/C | ETA 15/0869 |
| | 50 | 4,6 | ≥ 150 mm | ≥ 600 kg/m ³ | 2 | senza | EI 240 U/C | ETA 15/0869 |
| | 110 | 6,3 | ≥ 150 mm | ≥ 600 kg/m ³ | 4 | senza | EI 240 U/C | ETA 15/0869 |
| PE-HD + PE  | ≤ 50 | 1,8 | ≥ 150 mm | ≥ 550 kg/m ³ | 3 | 4 | EI 120 U/C | ETA 15/0869 |
| > 50 – ≤ 110 | 1,8 – 10,0 | ≥ 150 mm | ≥ 550 kg/m ³ | 3 | 4 | EI 120 U/C | ETA 15/0869 | |
| PE-HD + elastomeri espansi  | ≤ 50 | 1,8 | ≥ 150 mm | ≥ 550 kg/m ³ | 3 | fino a 9,5 | EI 120 U/C | ETA 15/0869 |
| | > 50 – ≤ 75 | 1,8 – 1,9 | ≥ 150 mm | ≥ 550 kg/m ³ | 3 | fino a 9,5 | EI 120 U/C | ETA 15/0869 |
| | 110 | 10,0 | ≥ 150 mm | ≥ 550 kg/m ³ | 3 | da 9,5 a 18,0 | EI 120 U/C | ETA 15/0869 |
| | ≤ 110 | 1,8 – 10,0 | ≥ 150 mm | ≥ 550 kg/m ³ | 4 | da 9,5 a 31,5 | EI 120 U/C | ETA 15/0869 |
| PP  | ≤ 50 | 1,8 | ≥ 150 mm | ≥ 550 kg/m ³ | 2 | senza | EI 120 U/C | ETA 15/0869 |
| | > 50 – ≤ 110 | 1,8 – 10,0 | ≥ 150 mm | ≥ 550 kg/m ³ | 3 | senza | EI 120 U/C | ETA 15/0869 |
| PP + PE  | ≤ 50 | 1,8 | ≥ 150 mm | ≥ 550 kg/m ³ | 2 | 4 | EI 120 U/C | ETA 15/0869 |
| > 50 – ≤ 110 | 1,8 – 10,0 | ≥ 150 mm | ≥ 550 kg/m ³ | 3 | 4 | EI 120 U/C | ETA 15/0869 | |
| PP + elastomeri espansi  | ≤ 110 | 1,8 – 10,0 | ≥ 150 mm | ≥ 550 kg/m ³ | 3 | fino a 9,5 | EI 120 U/C | ETA 15/0869 |
| | ≤ 110 | 1,8 – 10,0 | ≥ 150 mm | ≥ 550 kg/m ³ | 4 | fino a 31,5 | EI 120 U/C | ETA 15/0869 |

ATTRAVERSAMENTO SOLAI

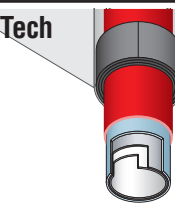
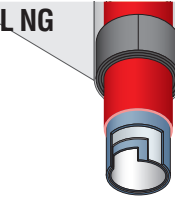
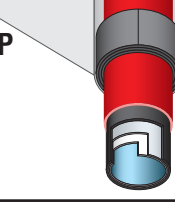
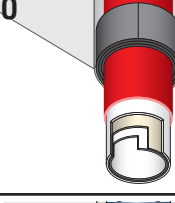
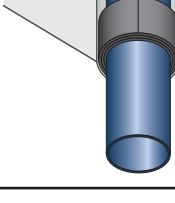
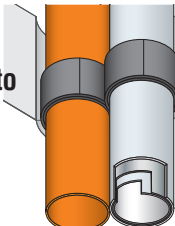
| Tipo di tubo | Diametro tubo (mm) | Spessore tubo (mm) | Solaio | | N. strati nastro "GB-T" | Isolamento (mm) | Classe di resistenza al fuoco | Certificato |
|--|--------------------|--------------------|----------|-------------------------|-------------------------|-----------------|-------------------------------|-------------|
| | | | Spessore | Densità | | | | |
| AQUATHERM (ex FUSIOTHERM)  | ≤ 40 | 5,6 | ≥ 150 mm | ≥ 550 kg/m ³ | 2 | senza | EI 120 U/C | ETA 15/0869 |
| | >40 – ≤ 75 | 5,6 – 10,4 | ≥ 150 mm | ≥ 550 kg/m ³ | 3 | senza | EI 120 U/C | ETA 15/0869 |
| | >40 – ≤ 110 | 10,4 – ≤15,2 | ≥ 150 mm | ≥ 550 kg/m ³ | 4 | senza | EI 120 U/C | ETA 15/0869 |
| AQUATHERM (ex FUSIOTHERM) + PE  | ≤ 40 | 5,6 | ≥ 150 mm | ≥ 550 kg/m ³ | 2 | 4 | EI 120 U/C | ETA 15/0869 |
| | >40 – ≤ 75 | 5,6 – 10,4 | ≥ 150 mm | ≥ 550 kg/m ³ | 3 | 4 | EI 120 U/C | ETA 15/0869 |
| | >40 – ≤ 110 | 10,4 – ≤15,2 | ≥ 150 mm | ≥ 550 kg/m ³ | 4 | 4 | EI 120 U/C | ETA 15/0869 |
| AQUATHERM (ex FUSIOTHERM) + elastomeri espansi  | ≤ 40 | 5,6 | ≥ 150 mm | ≥ 550 kg/m ³ | 2 | fino a 31,5 | EI 120 U/C | ETA 15/0869 |
| | >40 – ≤ 75 | 5,6 – 10,4 | ≥ 150 mm | ≥ 550 kg/m ³ | 3 | fino a 31,5 | EI 120 U/C | ETA 15/0869 |
| | >40 – ≤ 110 | 10,4 – ≤15,2 | ≥ 150 mm | ≥ 550 kg/m ³ | 4 | fino a 31,5 | EI 120 U/C | ETA 15/0869 |
| UNOPOR MLC (ex UNIPIPE)  | ≤ 40 | 5,6 | ≥ 150 mm | ≥ 550 kg/m ³ | 2 | senza | EI 120 U/C | ETA 15/0869 |
| | >40 – ≤ 75 | 5,6 – 10,4 | ≥ 150 mm | ≥ 550 kg/m ³ | 3 | senza | EI 120 U/C | ETA 15/0869 |
| | >40 – ≤ 110 | 10,4 – ≤ 15,2 | ≥ 150 mm | ≥ 550 kg/m ³ | 4 | senza | EI 120 U/C | ETA 15/0869 |
| UNOPOR MLC (ex UNIPIPE) + PE  | ≤ 40 | 5,6 | ≥ 150 mm | ≥ 550 kg/m ³ | 2 | 4 | EI 120 U/C | ETA 15/0869 |
| | >40 – ≤ 75 | 5,6 – 10,4 | ≥ 150 mm | ≥ 550 kg/m ³ | 3 | 4 | EI 120 U/C | ETA 15/0869 |
| | >40 – ≤ 110 | 10,4 – ≤ 15,2 | ≥ 150 mm | ≥ 550 kg/m ³ | 4 | 4 | EI 120 U/C | ETA 15/0869 |
| UNOPOR MLC (ex UNIPIPE) + elastomeri espansi  | ≤ 40 | 5,6 | ≥ 150 mm | ≥ 550 kg/m ³ | 2 | fino a 31,5 | EI 120 U/C | ETA 15/0869 |
| | >40 – ≤ 75 | 5,6 – 10,4 | ≥ 150 mm | ≥ 550 kg/m ³ | 3 | fino a 31,5 | EI 120 U/C | ETA 15/0869 |
| | >40 – ≤ 110 | 10,4 – ≤ 15,2 | ≥ 150 mm | ≥ 550 kg/m ³ | 4 | fino a 31,5 | EI 120 U/C | ETA 15/0869 |
| ALPEX DUO  | ≤ 40 | 3,5 | ≥ 150 mm | ≥ 550 kg/m ³ | 2 | senza | EI 120 U/C | |
| | >40 – ≤ 75 | 3,5 – 5,0 | ≥ 150 mm | ≥ 550 kg/m ³ | 3 | senza | EI 120 U/C | |
| ALPEX DUO + PE  | ≤ 40 | 3,5 | ≥ 150 mm | ≥ 550 kg/m ³ | 2 | 4 | EI 120 U/C | |
| | >40 – ≤ 75 | 3,5 – 5,0 | ≥ 150 mm | ≥ 550 kg/m ³ | 5 | 4 | EI 120 U/C | |
| ALPEX DUO + elastomeri espansi  | ≤ 40 | 3,5 | ≥ 150 mm | ≥ 550 kg/m ³ | 2 | da 7,0 a 31,5 | EI 120 U/C | |
| | >40 – ≤ 75 | 3,5 – 5,0 | ≥ 150 mm | ≥ 550 kg/m ³ | 3 | da 7,0 a 9,5 | EI 120 U/C | |
| | >40 – ≤ 75 | 3,5 – 5,0 | ≥ 150 mm | ≥ 550 kg/m ³ | 4 | da 7,0 a 31,5 | EI 120 U/C | |

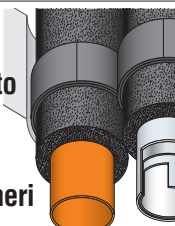
| Tipo di tubo | Diametro tubo (mm) | Spessore tubo (mm) | Solaio | | N. strati nastro "GB-T" | Isolamento (mm) | Classe di resistenza al fuoco | Certificato |
|--|--------------------|--------------------|----------|-------------------------|-------------------------|-----------------|-------------------------------|------------------------|
| | | | Spessore | Densità | | | | |
| WAVIN SiTech + PE  | ≤ 50 | 2,0 | ≥ 150 mm | ≥ 550 kg/m ³ | 2 | 4 | EI 120 U/C | ETA 15/0869 |
| | >50 – ≤ 70 | 2,0 – 2,55 | ≥ 150 mm | ≥ 550 kg/m ³ | 3 | 4 | EI 120 U/C | ETA 15/0869 |
| | >50 – ≤ 90 | 2,0 – 3,05 | ≥ 150 mm | ≥ 550 kg/m ³ | 4 | 4 | EI 120 U/C | ETA 15/0869 |
| | >50 – ≤ 110 | 2,0 – 3,7 | ≥ 150 mm | ≥ 550 kg/m ³ | 5 | 4 | EI 120 U/C | ETA 15/0869 |
| POLO-KAL NG + PE  | ≤ 50 | 2,0 | ≥ 150 mm | ≥ 550 kg/m ³ | 2 | 4 | EI 120 U/C | ETA 15/0869 |
| | >50 – ≤ 70 | 2,0 – 2,5 | ≥ 150 mm | ≥ 550 kg/m ³ | 3 | 4 | EI 120 U/C | ETA 15/0869 |
| | >50 – ≤ 90 | 2,0 – 2,9 | ≥ 150 mm | ≥ 550 kg/m ³ | 4 | 4 | EI 120 U/C | ETA 15/0869 |
| | >50 – ≤ 110 | 2,0 – 3,4 | ≥ 150 mm | ≥ 550 kg/m ³ | 5 | 4 | EI 120 U/C | ETA 15/0869 |
| GEBERIT SILENT PP + PE  | ≤ 50 | 2,0 | ≥ 150 mm | ≥ 550 kg/m ³ | 2 | 4 | EI 120 U/C | ETA 15/0869 |
| | >50 – ≤ 70 | 2,0 – 2,5 | ≥ 150 mm | ≥ 550 kg/m ³ | 3 | 4 | EI 120 U/C | ETA 15/0869 |
| | >50 – ≤ 90 | 2,0 – 3,1 | ≥ 150 mm | ≥ 550 kg/m ³ | 4 | 4 | EI 120 U/C | ETA 15/0869 |
| | >50 – ≤ 110 | 2,0 – 3,6 | ≥ 150 mm | ≥ 550 kg/m ³ | 5 | 4 | EI 120 U/C | ETA 15/0869 |
| RAUPIANO + PE  | ≤ 50 | 1,8 | ≥ 150 mm | ≥ 550 kg/m ³ | 2 | 4 | EI 120 U/C | ETA 15/0869 |
| | >50 – ≤ 70 | 1,8 – 2,1 | ≥ 150 mm | ≥ 550 kg/m ³ | 3 | 4 | EI 120 U/C | ETA 15/0869 |
| | >50 – ≤ 90 | 1,8 – 2,4 | ≥ 150 mm | ≥ 550 kg/m ³ | 4 | 4 | EI 120 U/C | ETA 15/0869 |
| | >50 – ≤ 110 | 1,8 – 2,7 | ≥ 150 mm | ≥ 550 kg/m ³ | 5 | 4 | EI 120 U/C | ETA 15/0869 |
| ABS  | ≤ 50 | 3 | ≥ 150 mm | ≥ 550 kg/m ³ | 2 | senza | EI 240 U/C | Warrington Nr. 14027 B |
| PVC e tubi MULTISTRATO a distanza zero | | | | | | | | |
| PVC e tubi multistrato <small>(UNIPIPE ALPEX DUO UPONOR MLC AQUATHERM)</small>  | ≤ 110 | 1,8 – 12,3 | ≥ 150 mm | ≥ 550 kg/m ³ | 2 | senza | EI 90 U/C | ETA 15/0869 |
| | | | | | | | | |
| PVC e tubi multistrato + PE <small>(UNIPIPE ALPEX DUO UPONOR MLC AQUATHERM)</small>  | ≤ 110 | 1,8 – 12,3 | ≥ 150 mm | ≥ 550 kg/m ³ | 2 | 4 | EI 90 U/C | ETA 15/0869 |
| | | | | | | | | |
| PVC e tubi multistrato + elastomeri espansi <small>(UNIPIPE ALPEX DUO UPONOR MLC AQUATHERM)</small>  | ≤ 110 | 1,8 – 12,3 | ≥ 150 mm | ≥ 550 kg/m ³ | 2 | fino a 9,5 | EI 90 U/C | ETA 15/0869 |
| | ≤ 110 | 1,8 – 12,3 | ≥ 150 mm | ≥ 550 kg/m ³ | 3 | da 9,5 a 31,5 | EI 90 U/C | ETA 15/0869 |

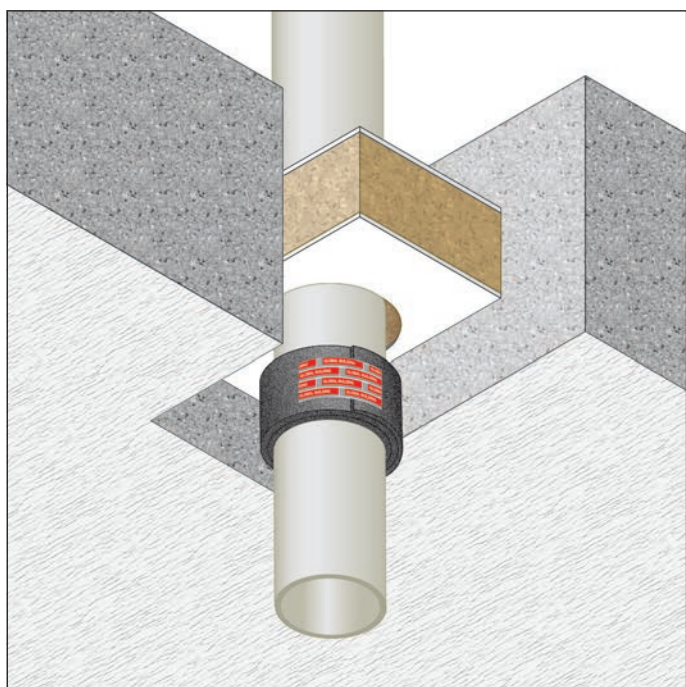

RESISTENZA AL FUOCO: EI 90 U/C

- **Diametri:** 110 mm
- **Tipo di supporto:** solaio spessore ≥ 150 mm
- **Tipo di tubazione:** combustibile
- **Prodotto da applicare:** PANNELLI "GB-P" e NASTRO TERMOESPANDEnte "GB-T"
- **Fissaggio:** inserimento nel varco dei PANNELLI "GB-P", sigillatura con SIGILLANTE ANTINCENDIO "GB-MT" e avvolgimento del NASTRO TERMOESPANDEnte "GB-T" attorno alla tubazione.
- **Finitura:** non prevista

Rapporto di classificazione: ETA 16/0303
Norma di prova: EN 1366-3

DESCRIZIONE DI CAPITOLATO

Fornitura e posa in opera di protezione di attraversamento di tubazioni combustibili in PVC con resistenza al fuoco EI 90 U/C certificata su solai con spessore ≥ 150 mm, costituita da NASTRO TERMOESPANDEnte "GB-T", composto da materiale intumescente larghezza 50 mm e da PANNELLI "GB-P" semirigidi in fibra minerale (densità 150 kg/m³) trattati sul lato esterno con uno strato di stucco antincendio, per uno spessore del pannello di 60 mm, in conformità al rapporto di classificazione ETA 16/0303. È necessario rilevare le dimensioni e la forma sia dell'apertura da sigillare che della tubazione attraversante, riportarle sul PANNELLO "GB-P" e provvedere al taglio dello stesso mediante seghetti da cantiere o cutter, avendo cura di lasciare la sagoma leggermente abbondante rispetto alle dimensioni del varco da sigillare. Stendere una piccola quantità di SIGILLANTE

ANTINCENDIO "GB-MT" sui fianchi della sagoma o direttamente sul bordo interno del solaio ove verrà applicata la sagoma. Applicare la sagoma ed inserirla nel varco per "interferenza" e rasare le giunzioni con una spatola utilizzando il SIGILLANTE ANTINCENDIO "GB-MT".

È necessario posizionare un PANNELLO "GB-P" in posizione centrale. Il NASTRO TERMOESPANDEnte "GB-T" deve essere avvolto intorno al tubo da proteggere, fissato con nastro adesivo e inserito nel varco rimasto fra la tubazione ed il PANNELLO "GB-P".

Inserire il nastro all'interno del PANNELLO "GB-P".

È necessario applicare il numero di strati indicati in funzione del diametro della tubazione (vedi tabella).

Per le modalità di applicazione si veda apposito "manuale di posa".

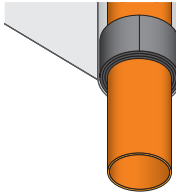
| Tipo di tubo | Diametro tubo (mm) | Spessore tubo (mm) | Solaio | Dimensioni varco (mm) | Numero pannelli "GB-P" | N. strati nastro "GB-T" | Classe di resistenza al fuoco | Certificato |
|---|--------------------|--------------------|---|-----------------------|------------------------|-------------------------|-------------------------------|-------------|
| PVC  | 110 | 3,4 | ≥ 150 mm ≥ 650 kg/m ³ | 2400 x 1200 | 1 | 2 | EI 90 U/C | ETA 16/0303 |

ATTRAVERSAMENTI DI TUBI COMBUSTIBILI

PANNELLI "GB-P" e NASTRO TERMOESP. "GB-T"

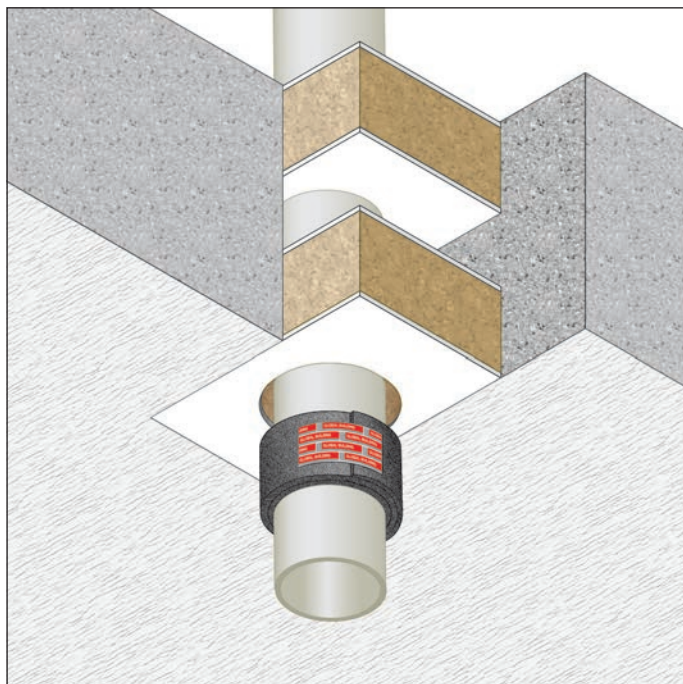

DESCRIZIONE DI CAPITOLATO

Fornitura e posa in opera di protezione di attraversamento di tubazioni combustibili con resistenza al fuoco EI 90-120 U/U certificata su solai, costituita da NASTRO TERMOESPANDENTE "GB-T", composto da materiale intumescente larghezza 50 mm e da PANNELLI "GB-P" semirigidi in fibra minerale (densità 150 kg/m³) trattati sul lato esterno con uno strato di stucco anticendio, per uno spessore del pannello di 60 mm, in conformità al rapporto di classificazione ETA-15/0869.

È necessario rilevare le dimensioni e la forma sia dell'apertura da sigillare che della tubazione attraversante, riportarle sui PANNELLI "GB-P" e provvedere al taglio degli stessi mediante seghetti da cantiere o cutter, avendo cura di lasciare la sagoma leggermente abbondante rispetto alle dimensioni del varco da sigillare. Stendere una piccola quantità di sigillante anticendio "GB-MT" sui fianchi della sagoma o direttamente sul bordo

RESISTENZA AL FUOCO: EI 90/120 U/U

- **Diametri:** fino a 160 mm
- **Tipo di supporto:** solaio spessore ≥ 150 mm
densità 650 kg/m³
- **Tipo di tubazione:** combustibile
- **Prodotto da applicare:** PANNELLI "GB-P" e NASTRO TERMOESPANDENTE "GB-T"
- **Fissaggio:** inserimento nel varco dei PANNELLI "GB-P", sigillatura con SIGILLANTE ANTINCENDIO "GB-MT" e avvolgimento del NASTRO TERMOESPANDENTE "GB-T" attorno alla tubazione.
- **Finitura:** non prevista

Rapporto di classificazione: ETA 15/0869
Norma di prova: EN 1366-3

interno del solaio ove verrà applicata la sagoma. Applicare la sagoma ed inserirla nel varco per "interferenza" e rasare le giunzioni con una spatola utilizzando il sigillante anticendio "GB-MT".

È necessario posizionare due PANNELLI "GB-P" distanziati tra loro di almeno 50 mm.

Il NASTRO TERMOESPANDENTE "GB-T" deve essere avvolto intorno al tubo da proteggere, fissato con nastro adesivo per congiungerne le estremità e inserito nel varco rimasto fra la tubazione ed i PANNELLI "GB-P".

Inserire il nastro sul lato inferiore del solaio. È necessario applicare il numero di strati indicati in funzione del diametro della tubazione.

La sigillatura della parte esterna può essere chiusa con SIGILLANTE Anticendio "GB-MT" per tutto lo spessore dell'elemento costruttivo.

Per le modalità di applicazione si veda apposito "manuale di posa".

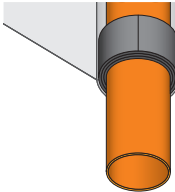
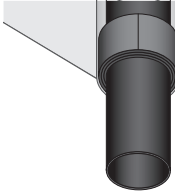
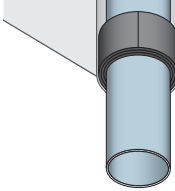
| Tipo di tubo | Diametro tubo (mm) | Spessore tubo (mm) | Solaio | | N. strati nastro intum. | Isolamento (mm) | Classe di resistenza al fuoco | Certificato |
|--|--------------------|--------------------|---------------|------------------------------|-------------------------|-----------------|-------------------------------|----------------|
| | | | Spessore | Densità | | | | |
|  PVC | 75 | 3,6 | ≥ 150 mm | ≥ 650 kg/m ³ | 3 | senza | EI 120 U/U | ETA 15/0869 |
| | 110 | 5,3 | ≥ 150 mm | ≥ 650 kg/m ³ | 4 | senza | EI 90 U/U | ETA 15/0869 |
| | 160 | 7,7 | ≥ 150 mm | ≥ 650 kg/m ³ | 6 | senza | EI 90 U/U | ETA 15/0869 |
| | $> 110 \leq 160$ | 1,8-9,1 | ≥ 150 mm | ≥ 650 kg/m ³ | 6 | senza | EI 120 U/U | IBS 13050709-3 |
|  PE | 75 | 4,3 | ≥ 150 mm | ≥ 650 kg/m ³ | 3 | senza | EI 120 U/U | ETA 15/0869 |
| | 110 | 6,3 | ≥ 150 mm | ≥ 650 kg/m ³ | 4 | senza | EI 90 U/U | ETA 15/0869 |
| | 160 | 9,1 | ≥ 150 mm | ≥ 650 kg/m ³ | 6 | senza | EI 120 U/U | ETA 15/0869 |
| | $> 110 \leq 160$ | 1,8-9,1 | ≥ 150 mm | ≥ 650 kg/m ³ | 6 | senza | EI 120 U/U | IBS 13050709-3 |
|  PP | 75 | 4,3 | ≥ 150 mm | ≥ 650 kg/m ³ | 3 | senza | EI 120 U/U | ETA 15/0869 |
| | 110 | 6,3 | ≥ 150 mm | ≥ 650 kg/m ³ | 4 | senza | EI 90 U/U | ETA 15/0869 |
| | 160 | 9,1 | ≥ 150 mm | ≥ 650 kg/m ³ | 6 | senza | EI 120 U/U | ETA 15/0869 |
| | $> 110 \leq 160$ | 1,8-9,1 | ≥ 150 mm | ≥ 650 kg/m ³ | 6 | senza | EI 120 U/U | IBS 13050709-3 |

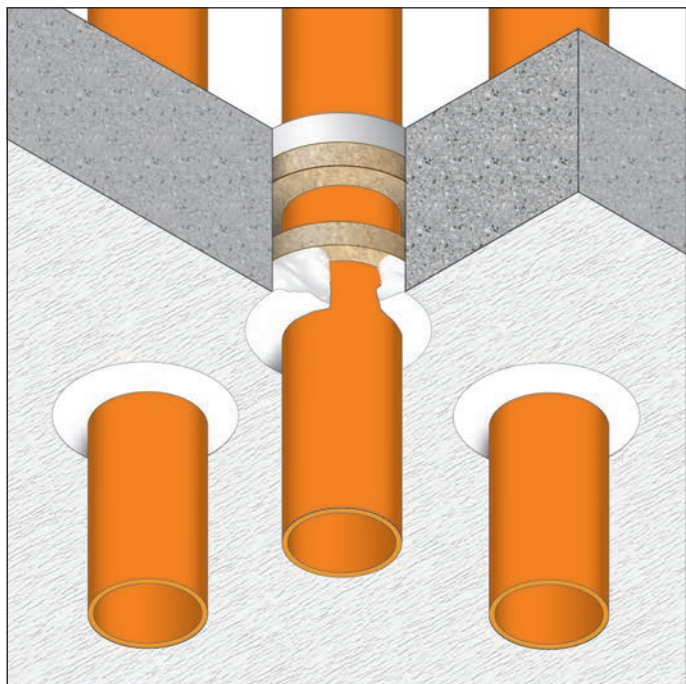

RESIST. AL FUOCO: EI 120/240 U/C

- **Diametri:** fino a 40 - 75 mm
- **Tipo di supporto:** solaio spessore ≥ 150 mm densità 650 kg/m^3
- **Tipo di tubazione:** combustibile
- **Prodotto da applicare:** SIGILLANTE "GB-MT"
- **Fissaggio:** a mezzo di apposita pistola
- **Finitura:** non prevista

Rapporto di classificazione: ETA 16/0304
Norma di prova: EN 1366-3

DESCRIZIONE DI CAPITOLATO

Fornitura e posa in opera di SIGILLANTE ANTINCENDIO "GB-MT" con resistenza al fuoco EI 120/240 U/C certificata su solai, per la sigillatura di attraversamenti di tubazioni combustibili, in conformità al rapporto di classificazione ETA 16/0304.

Il sigillante sarà applicato a mezzo apposita pistola su entrambi i lati del solaio per una profondità di almeno 25 mm previo inserimento su entrambi i lati di uno strato in lana di roccia spessore 25 mm densità 35 kg/m^3 oppure fibra biosolubile AES spessore 25 mm densità 128 kg/m^3 (vedi tabella). Per le modalità di applicazione si veda apposito "manuale di posa".

| Tipo di tubo | Diametro tubo (mm) | Spessore tubo (mm) | Spessore sigillante (mm) | Spessore tamponamento (mm) | Apertura massima diametro (mm) | Classe di resistenza al fuoco | Certificato |
|--------------|--------------------|--------------------|--------------------------|--|--------------------------------|-------------------------------|-------------|
| PP | 40 | 3,0 | 25 | 25 mm fibra biosolubile AES 128 kg/m^3 | 65 | EI 120 U/C | ETA 16/0304 |
| | 75 | 2,8 | 25 | | 115 | EI 180 U/C | ETA 16/0304 |
| PE | 40 | 4,0 | 25 | 25 mm fibra biosolubile AES 128 kg/m^3 | 65 | EI 240 U/C | ETA 16/0304 |
| PVC | 40 | 1,6 - 3,4 | 25 | 25 mm lana di roccia 35 kg/m^3 | fino a 100 | EI 240 U/C | ETA 16/0304 |

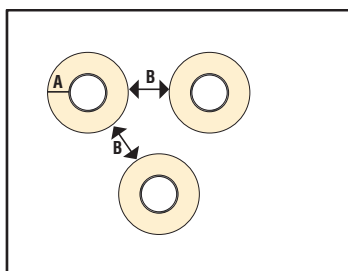
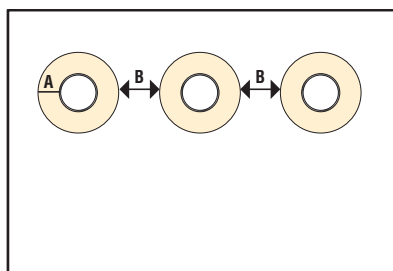

A $\geq 10-30$ mm - dist. minima tra foro e tubo
 B ≥ 30 mm - distanza minima tra fori

ATTRAVERSAMENTI DI TUBI COMBUSTIBILI

SIGILLANTE "GB-MT GRAPHITE"

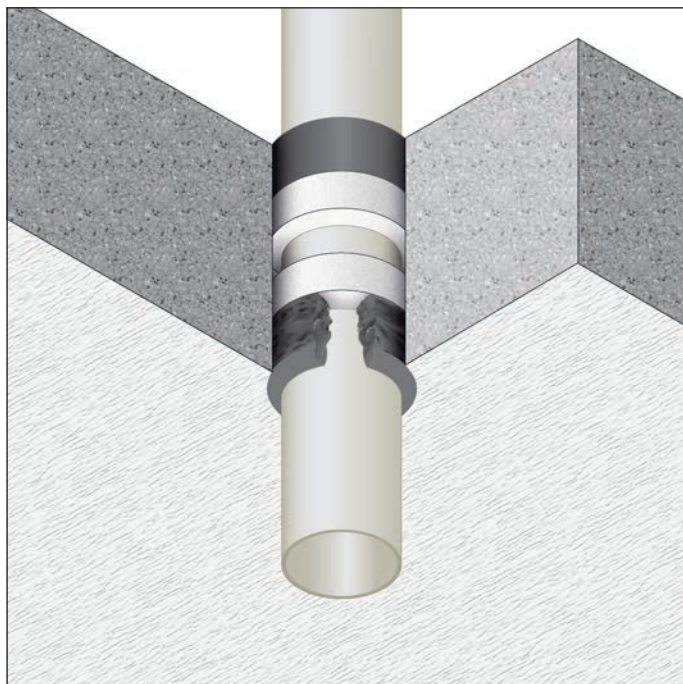

RESISTENZA AL FUOCO: EI 60 U/C

- **Diametri:** fino a 160 mm
- **Spessore:** da 1,8 a 10,0 mm
- **Tipo di supporto:** solaio spessore ≥ 150 mm, densità ≥ 650 kg/m³
- **Tipo di tubazione:** combustibile
- **Prodotto da applicare:** SIGILLANTE "GB-MT GRAPHITE"
- **Fissaggio:** a mezzo di apposita pistola
- **Finitura:** è possibile la verniciatura

NOVITÀ ESCLUSIVA

Rapporto di classificazione: ETA 17/0820
Norma di prova: EN 1366-3

DESCRIZIONE DI CAPITOLATO

Fornitura e posa in opera di SIGILLANTE ANTINCENDIO "GB-MT GRAPHITE" con resistenza al fuoco EI 60 certificata su solai con spessore ≥ 150 mm, per la sigillatura di attraversamenti di tubazioni combustibili in PVC, PE, in conformità al rapporto di classificazione ETA 17/0820.

Il sigillante sarà applicato a mezzo apposita pistola su entrambi i lati del solaio per una profondità di almeno 35 mm previo inserimento su entrambi i lati di uno strato in fibra biosolubile AES, sp. 25 mm, densità 128 kg/m³. Per le modalità di applicazione si veda apposito "manuale di posa".

SOLAIO - spessore ≥ 150 mm

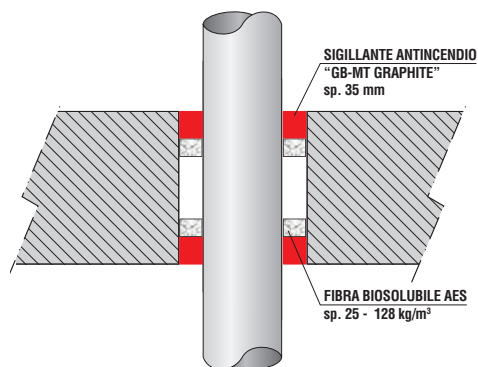

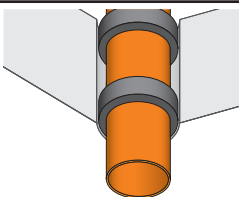
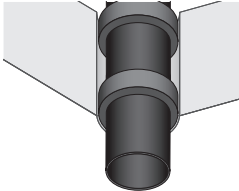
| Tipo di tubo | Diametro tubo (mm) | Spessore tubo (mm) | Sigillante "GB-MT GRAPHITE" | Tamponamento | Luce attorno al tubo | Classe di resistenza al fuoco | Certificato |
|---|--------------------|--------------------|-----------------------------|---|----------------------|-------------------------------|-------------|
| PVC  | max 160 | 4,0 - 9,5 | 35 mm | fibra biosolubile AES 25 mm - 128 kg/m ³ | 10 - 30 mm | EI 60 U/C | ETA 17/0820 |
| | | | | | | | |
| PE oppure ABS  | max 160 | 14,6 | 35 mm | fibra biosolubile AES 25 mm - 128 kg/m ³ | 10 - 30 mm | EI 60 U/C | ETA 17/0820 |
| | | | | | | | |

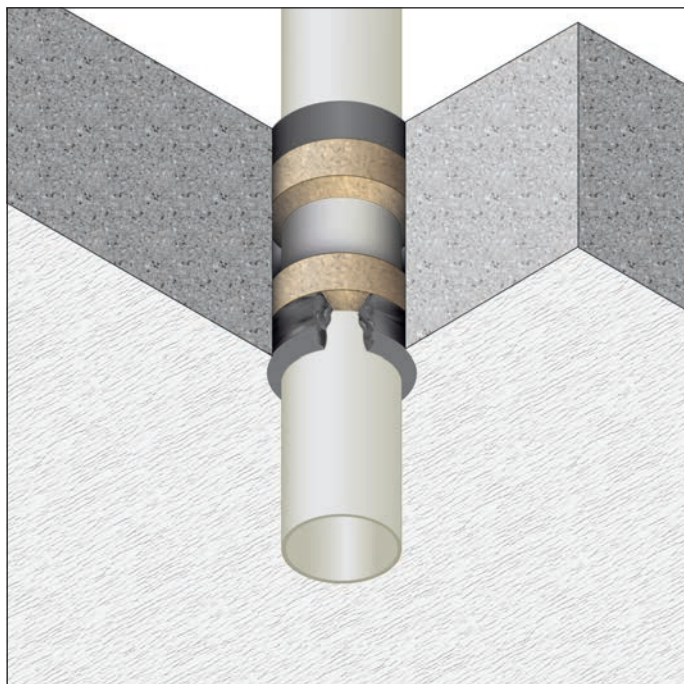

RESISTENZA AL FUOCO: EI 60/240

- **Tipo di supporto:** solaio spessore ≥ 150 mm
- **Prodotto da applicare:** SIGILLANTE "GB-MT GRAPHITE"
- **Fissaggio:** a mezzo di apposita pistola
- **Finitura:** è possibile la verniciatura

Rapporto di classificazione: ETA 17/0820
Norma di prova: EN 1366-3

DESCRIZIONE DI CAPITOLATO

Fornitura e posa in opera di SIGILLANTE ANTINCENDIO "GB-MT GRAPHITE" con resistenza al fuoco EI 60/240 certificata su solai con spessore ≥ 150 mm, per la sigillatura di attraversamenti di tubazioni combustibili in PVC, PE e ABS, in conformità al rapporto di classificazione ETA 17/0820.

Il sigillante sarà applicato a mezzo apposita pistola su entrambi i lati del solaio per una profondità di almeno 25 mm previo inserimento su entrambi i lati di uno strato in lana di roccia spessore 25 mm densità 35 kg/m^3 (vedi tabella).

Per le modalità di applicazione si veda apposito "manuale di posa".

SOLAIO - spessore ≥ 150 mm

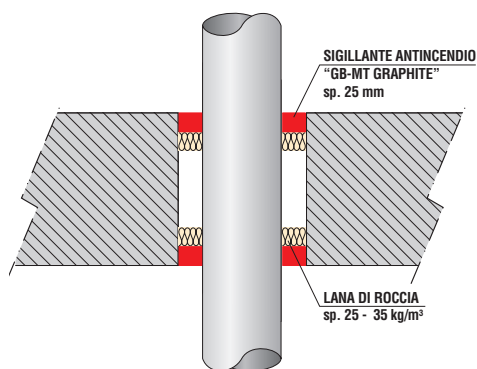

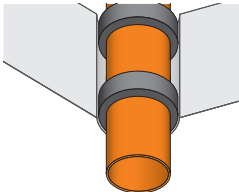
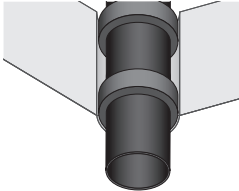
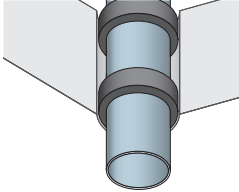
| Tipo di tubo | Diametro tubo (mm) | Spessore tubo (mm) | Sigillante "GB-MT GRAPHITE" | Tamponamento | Luce attorno al tubo | Classe di resistenza al fuoco | Certificato |
|---|--------------------|-------------------------|-----------------------------|--|----------------------|-------------------------------|-------------|
| PVC  | 40 | 1,8 - 3,7 | 25 mm | lana di roccia 25 mm - 35 kg/m ³ | 10 - 30 mm | EI 240 U/U | ETA 17/0820 |
| | da 40 a 110 | 1,8 - 3,7 2,7 - 6,6 | 25 mm | lana di roccia 25 mm - 35 kg/m ³ | 10 - 30 mm | EI 90 C/U | ETA 17/0820 |
| | | | | | | | |
| PE oppure ABS  | 40 | 2,4 - 3,7 | 25 mm | lana di roccia 25 mm - 35 kg/m ³ | 10 - 30 mm | EI 240 U/C | ETA 17/0820 |
| | da 40 a 110 | 2,4 - 3,7 4,3 - 10,0 | 25 mm | | 10 - 30 mm | EI 60 U/C | ETA 17/0820 |
| | 110 | 4,3 - 10,0 | 25 mm | | 10 - 30 mm | EI 90 U/C | ETA 17/0820 |
| | | | | | | | |
| PP  | max 40 | 1,8 | 25 mm | lana di roccia 25 mm - 35 kg/m ³ | 10 - 30 mm | EI 120 C/C | ETA 17/0820 |
| | | | | | | | |

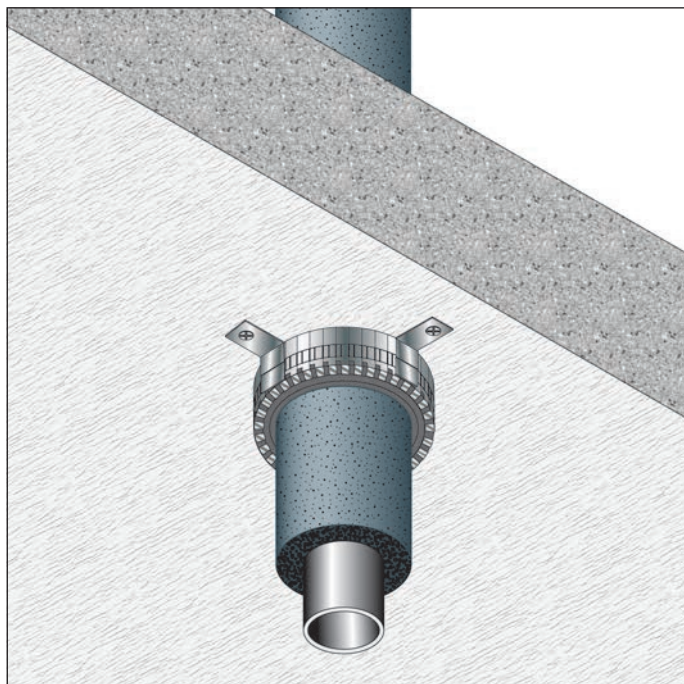

RESISTENZA AL FUOCO: EI 120 C/U

- **Diametri:** fino a 108 mm
- **Tipo di supporto:** solaio spessore ≥ 150 mm
densità 550 kg/m^3
- **Tipo di tubazione:** incombustibile coibentata
- **Prodotto da applicare:** GLOBAL COLLAR
- **Fissaggio:** meccanico con tasselli
- **Finitura:** non prevista

Rapporto di classificazione: ETA 13/0640
MPA 210006105-2
Norma di prova: EN 1366-3

DESCRIZIONE DI CAPITOLATO

Fornitura e posa in opera di COLLARI UNIVERSALI PER TUBAZIONI INCOMBUSTIBILI COIBENTATE "GLOBAL COLLAR" con resistenza al fuoco EI 120 C/U certificata su solai, costituiti da una banda metallica di larghezza 45 mm contenente un nastro intumescente in conformità al rapporto di classificazione ETA 13/0640 e MPA 210006105.

È necessario misurare il diametro della tubazione da proteggere ed avvolgere il nastro intumescente attorno alla tubazione nel numero di strati previsto (vedi tabella). Contare il numero di segmenti della banda metallica previsto e procedere alla sua rottura. Inserire le apposite staffe sulla banda

metallica in numero dipendente dal diametro della tubazione e avvolgere la banda metallica attorno alla tubazione serrando le due estremità attraverso le apposite linguette. Fissare infine il collare al lato inferiore del solaio con tasselli ad espansione metallici diametro 6 o 8 mm.

Prima dell'installazione del collare i vuoti/giunti restanti tra il solaio ed il tubo penetrante dovranno essere riempiti con materiale incombustibile dimensionalmente stabile come calcestruzzo, malta cementizia o gesso, per tutto lo spessore dell'elemento costruttivo.

Per le modalità di applicazione si veda apposito "manuale di posa".

| Tipo di tubo | Diametro tubo (mm) | Spessore tubo (mm) | Solaio | | N. strati nastro | Isolamento (mm) | Classe di resistenza al fuoco | Certificato |
|--------------|--------------------|--------------------|---------------|---------------------------|------------------|-------------------|-------------------------------|-------------|
| | | | Spessore | Densità | | | | |
| ACCIAIO | ≤ 108 | 2,0 – 14,2 | ≥ 150 mm | $\geq 550 \text{ kg/m}^3$ | 2 | $\geq 13 \leq 30$ | EI 120 C/U | ETA 13/0640 |
| | | | | | | | | |

ATTRAV. DI TUBI INCOMBUSTIBILI COIBENTATI

NASTRO TERMOESPANDENTE "GB-T"

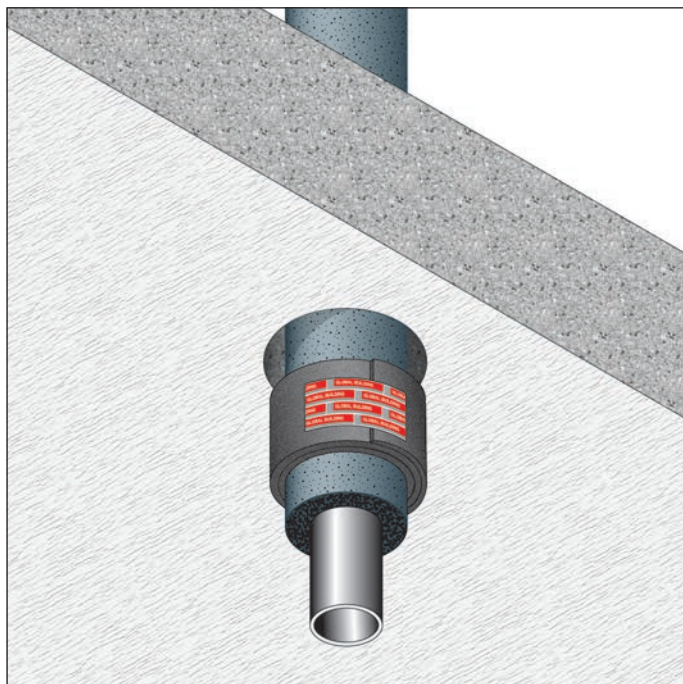

DESCRIZIONE DI CAPITOLATO

Fornitura e posa in opera di NASTRO TERMOESPANDENTE "GB-T" con resistenza al fuoco EI 120 C/U certificata su solai, costituito da materiale intumescente larghezza 50 mm, in conformità al rapporto di classificazione ETA 13/0640.

Il NASTRO TERMOESPANDENTE "GB-T" deve essere avvolto intorno al tubo da proteggere, fissato con nastro adesivo per congiungerne le estremità e inserito nel varco rimasto fra la tubazione e il muro.

RESISTENZA AL FUOCO: EI 120 C/U

- **Diametri:** fino a 108 mm
- **Tipo di supporto:** solaio spessore ≥ 150 mm densità 550 kg/m^3
- **Tipo di tubazione:** incombustibile coibentata
- **Prodotto da applicare:** NASTRO TERMOESPANDENTE "GB-T"
- **Fissaggio:** avvolgimento intorno alla tubazione
- **Finitura:** non prevista

Rapporto di Classificazione: ETA 13/0640
Norma di prova: EN 1366-3

Inserire il nastro sul lato inferiore del solaio.

È necessario applicare il numero di strati indicati in funzione del diametro della tubazione e dello spessore della coibentazione.

La sigillatura della parte esterna può essere chiusa con materiale incombustibile dimensionalmente stabile come calcestruzzo, malta cementizia o gesso, per tutto lo spessore dell'elemento costruttivo.

Per le modalità di applicazione si veda apposito "manuale di posa".

| Tipo di tubo | Diametro tubo (mm) | Spessore tubo (mm) | Solaio | | N. strati nastro | Isolamento (mm) | Classe di resistenza al fuoco | Certificato |
|--------------------------|--------------------|--------------------|---------------|---------------------------|------------------|-----------------------|-------------------------------|-------------|
| | | | Spessore | Densità | | | | |
| RAME/ ACCIAIO | ≤ 28 | 1,0 – 14,2 | ≥ 150 mm | $\geq 550 \text{ kg/m}^3$ | 2 | 6,0 | EI 120 C/U | ETA-13/0640 |
| | ≤ 28 | 1,0 – 14,2 | ≥ 150 mm | $\geq 550 \text{ kg/m}^3$ | 3 | $\geq 6,0 \leq 20,0$ | EI 120 C/U | ETA-13/0640 |
| | ≤ 28 | 1,0 – 14,2 | ≥ 150 mm | $\geq 550 \text{ kg/m}^3$ | 4 | $\geq 20,0 \leq 35,0$ | EI 120 C/U | ETA-13/0640 |
| RAME/ ACCIAIO | ≤ 54 | 1,5 – 14,2 | ≥ 150 mm | $\geq 550 \text{ kg/m}^3$ | 2 | 9,0 | EI 120 C/U | ETA-13/0640 |
| | ≤ 54 | 1,5 – 14,2 | ≥ 150 mm | $\geq 550 \text{ kg/m}^3$ | 3 | $\geq 9,0 \leq 22,0$ | EI 120 C/U | ETA-13/0640 |
| | ≤ 54 | 1,5 – 14,2 | ≥ 150 mm | $\geq 550 \text{ kg/m}^3$ | 4 | $\geq 22,0 \leq 35,0$ | EI 120 C/U | ETA-13/0640 |
| | ≤ 89 | 2,0 – 14,2 | ≥ 150 mm | $\geq 550 \text{ kg/m}^3$ | 2 | 13,0 | EI 120 C/U | ETA-13/0640 |
| | ≤ 108 | 2,5 – 14,2 | ≥ 150 mm | $\geq 550 \text{ kg/m}^3$ | 2 | 13,0 | EI 120 C/U | ETA-13/0640 |
| ACCIAIO | ≤ 108 | 2,0 – 14,2 | ≥ 150 mm | $\geq 550 \text{ kg/m}^3$ | 2 | $\geq 13,0 \leq 30,0$ | EI 120 C/U | ETA-13/0640 |

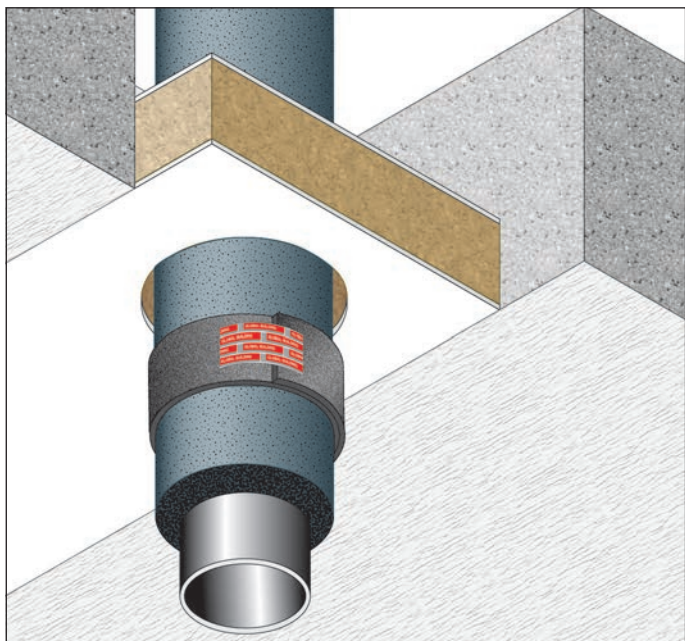

RESISTENZA AL FUOCO: EI 60/90 C/U

- **Diametro:** 165 mm
- **Tipo di supporto:** solaio sp. ≥ 150 mm, densità 550 kg/m³
- **Tipo di tubazione:** incombustibile coibentata
- **Prodotto da applicare:** PANNELLO "GB-P" e NASTRO TERMOESPANDENTE "GB-T"
- **Fissaggio:** inserimento nel varco del PANNELLO "GB-P", sigillatura con SIGILLANTE ANTINCENDIO "GB-MT" e avvolgimento del NASTRO TERMOESPANDENTE "GB-T" attorno alla tubazione
- **Finitura:** non prevista

DESCRIZIONE DI CAPITOLATO

Fornitura e posa in opera di protezione di attraversamento di tubazioni incombustibili coibentate con resistenza al fuoco EI 60/90 C/U certificata su solai, costituita da NASTRO TERMOESPANDENTE "GB-T", larghezza 50 mm e da PANNELLI "GB-P" semirigidi in fibra minerale (densità 150 kg/m³) spessore 60 mm rivestiti su ambo i lati con un rivestimento antincendio in conformità ai rapporti di classificazione ETA 16/0303. Rilevare le dimensioni e la forma sia dell'apertura da sigillare che della tubazione attraversante, riportarle sui PANNELLI "GB-P" e provvedere al taglio degli stessi mediante seghetti da cantiere o cutter. Lasciare la sagoma leggermente abbondante

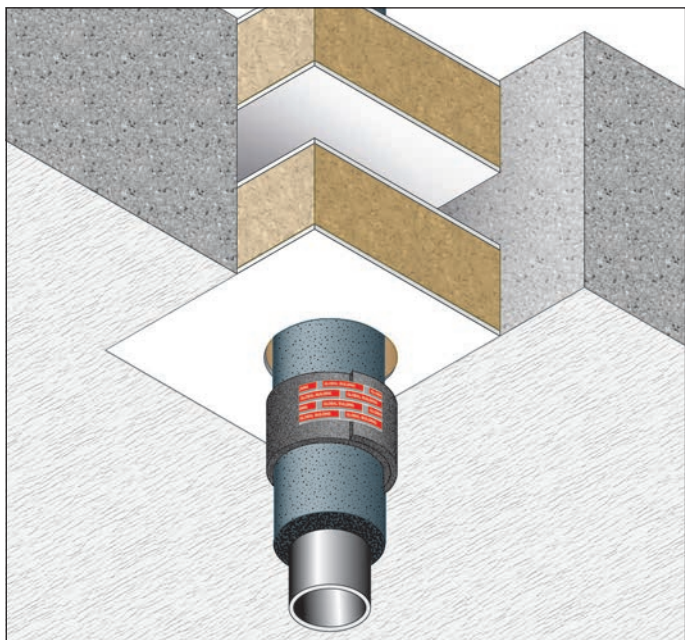

RESISTENZA AL FUOCO: EI 120 C/U

- **Diametro:** 40 mm
- **Tipo di supporto:** solaio sp. ≥ 150 mm, densità 550 kg/m³
- **Tipo di tubazione:** incombustibile coibentata
- **Prodotto da applicare:** PANNELLO "GB-P" e NASTRO TERMOESPANDENTE "GB-T"
- **Fissaggio:** inserimento nel varco dei PANNELLI "GB-P", sigillatura con SIGILLANTE ANTINCENDIO "GB-MT" e avvolgimento del NASTRO TERMOESPANDENTE "GB-T" attorno alla tubazione
- **Finitura:** non prevista

DESCRIZIONE DI CAPITOLATO

Fornitura e posa in opera di protezione di attraversamento di tubazioni incombustibili coibentate con resistenza al fuoco EI 120 C/U certificata su solai, costituita da NASTRO TERMOESPANDENTE "GB-T" larghezza 50 mm e da PANNELLI "GB-P" semirigidi in fibra minerale (densità 150 kg/m³) spessore 60 mm. rivestiti su ambo i lati con un rivestimento antincendio in conformità ai rapporti di classificazione ETA 16/0303. Rilevare le dimensioni e la forma sia dell'apertura da sigillare che della tubazione attraversante, riportarle sui PANNELLI "GB-P" e provvedere al taglio degli stessi mediante seghetti da cantiere o cutter. Lasciare la

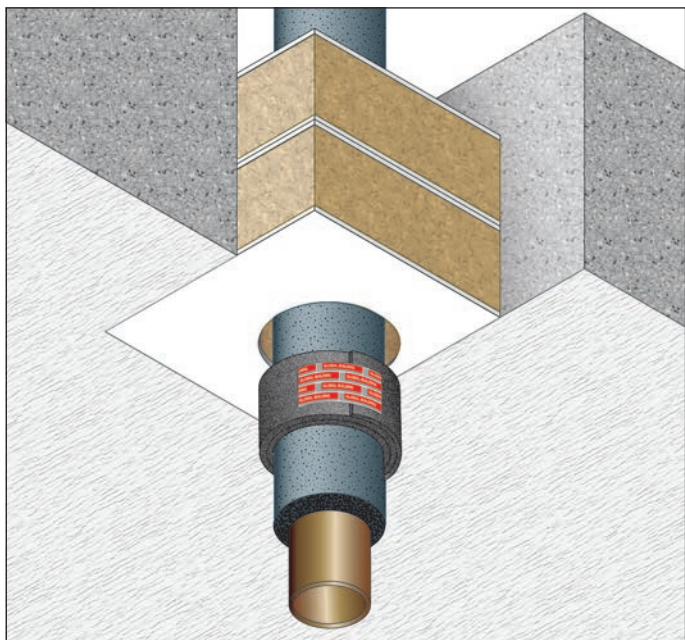

RESISTENZA AL FUOCO: EI 60/120

- **Diametro:** da 12 mm a 75 mm
- **Tipo di supporto:** solaio sp. ≥ 150 mm, densità 550 kg/m³
- **Tipo di tubazione:** incombustibile coibentata
- **Prodotto da applicare:** PANNELLO "GB-P" e NASTRO TERMOESPANDENTE "GB-T"
- **Fissaggio:** inserimento nel varco dei PANNELLI "GB-P", sigillatura con SIGILLANTE ANTINCENDIO "GB-MT" e avvolgimento del NASTRO TERMOESPANDENTE "GB-T" attorno alla tubazione
- **Finitura:** non prevista

DESCRIZIONE DI CAPITOLATO

Fornitura e posa in opera di protezione di attraversamento di tubazioni incombustibili coibentate con resistenza al fuoco EI 60/120 C/C certificata su solai, costituita da NASTRO TERMOESPANDENTE "GB-T", larghezza 50 mm e da PANNELLI "GB-P" semirigidi in fibra minerale (densità 150 kg/m³) spessore 60 mm, rivestiti su ambo i lati con un rivestimento antincendio in conformità ai rapporti di classificazione ETA 16/0303.

Rilevare le dimensioni e la forma sia dell'apertura da sigillare che della tubazione attraversante, riportarle sui PANNELLI "GB-P" e provvedere al taglio degli stessi mediante seghetti da cantiere o cutter, avendo cura di lasciare la sagoma leggermente abbondante rispetto alle dimensioni del varco.

| Tipo di tubo | Ø tubo (mm) | Sp. tubo (mm) | Numero pannelli "GB-P" | Numero strati "GB-T" | Isolamento (mm) | Dimensione max. varco (mm) | Classe di resistenza al fuoco | Certificato |
|--------------|-------------|---------------|------------------------|----------------------|---|----------------------------|-------------------------------|-------------|
| ACCIAIO | 165 | 4,5 – 14,2 | 1 | 2 | elastomeri espansi - spessore 19 mm | 2400 x 1200 | EI 90 C/U | ETA-16/0303 |
| | | | 1 | – | Lana di roccia - spessore 25-40 mm / dens. 80 kg/m ³ | 2400 x 1200 | EI 60 C/U | ETA-16/0303 |

ISOLAMENTO con elastomeri espansi e Nastro "GB-T"

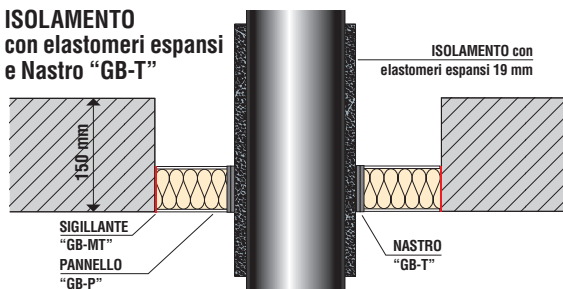

ISOLAMENTO con lana di roccia

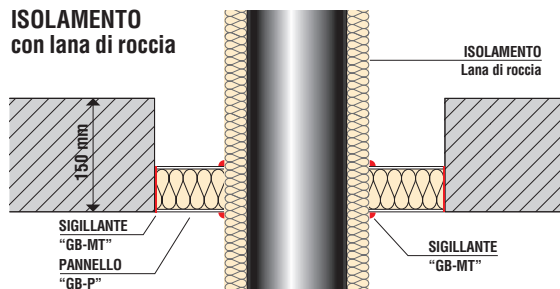

rispetto alle dimensioni del varco da sigillare. Stendere una piccola quantità di SIGILLANTE "GB-MT" sui fianchi della sagoma o direttamente sul bordo interno del solaio. Inserire la sagoma nel varco per "interferenza" e rasare le giunzioni con una spatola utilizzando il SIGILLANTE "GB-MT". Posizionare un PANNELLO "GB-P" nell'intradosso del solaio. In caso di tubazione coibentata con elastomeri espansi, il NASTRO TERMOESPANDENTE "GB-T" deve essere avvolto intorno alla coibentazione, fissato con nastro

adesivo per congiungerne le estremità e inserito nel varco rimasto fra la tubazione ed i PANNELLI "GB-P".

Applicare il numero di strati indicati in funzione del diametro della tubazione. In caso di tubazione coibentata con lana di roccia è necessario provvedere alla sigillatura perimetrale della tubazione con SIGILLANTE "GB-MT" per tutto lo spessore del PANNELLO "GB-P".

Per le modalità di applicazione si veda apposito "manuale di posa".

| Tipo di tubo | Ø tubo (mm) | Sp. tubo (mm) | Numero pannelli "GB-P" | Numero strati "GB-T" | Isolamento (mm) | Dimensione max. varco (mm) | Classe di resistenza al fuoco | Certificato |
|--------------|-------------|---------------|------------------------|----------------------|-------------------------------------|----------------------------|-------------------------------|-------------|
| ACCIAIO | 40 | 1,0 – 14,2 | 2 | 1 | elastomeri espansi - spessore 13 mm | 2400 x 1200 | EI 120 C/U | ETA-16/0303 |

ISOLAMENTO con elastomeri espansi e Nastro "GB-T"

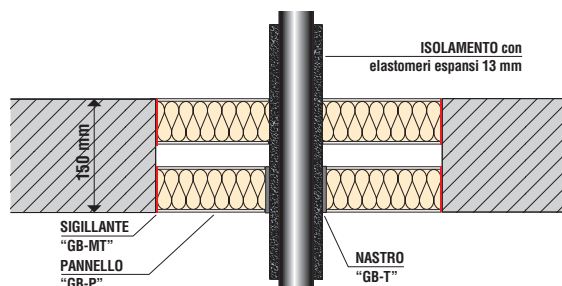

sagoma leggermente abbondante rispetto alle dimensioni del varco. Stendere una piccola quantità di SIGILLANTE "GB-MT" sui fianchi della sagoma o direttamente sul bordo interno del solaio. Inserire la sagoma nel varco per "interferenza" e rasare le giunzioni con una spatola utilizzando il SIGILLANTE "GB-MT".

È necessario posizionare due PANNELLI "GB-P" nell'intradosso e nell'estradosso del solaio. Avvolgere il NASTRO "GB-T" attorno al tubo da proteggere, fissarlo con nastro adesivo e inserirlo nel varco rimasto fra la tubazione ed i PANNELLI "GB-P". Applicare il numero di strati indicati in funzione del diametro della tubazione.

Per le modalità di applicazione si veda apposito "manuale di posa".

| Tipo di tubo | Ø tubo (mm) | Sp. tubo (mm) | Numero pannelli "GB-P" | Numero strati "GB-T" | Isolamento (mm) | Dimensione max. varco (mm) | Classe di resistenza al fuoco | Certificato |
|-------------------|-------------|---------------|------------------------|----------------------|---|----------------------------|-------------------------------|-------------|
| RAME | 12 - 54 | 1,0 – 1,2 | 2 | 2 | elastomeri espansi - spessore 9 - 13 mm | 2400 x 1200 | EI 60 C/C | ETA-16/0303 |
| GEBERIT MEPLA MLC | 16 - 75 | 2,25 - 4,7 | 2 | 2 | elastomeri espansi - spessore 9 mm | 2400 x 1200 | EI 120 C/C | ETA-16/0303 |

ISOLAMENTO con elastomeri espansi e Nastro "GB-T"

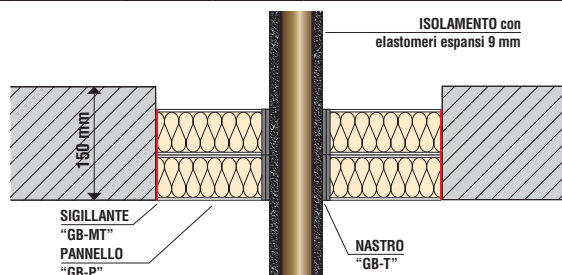

Stendere una piccola quantità di SIGILLANTE "GB-MT" sui fianchi della sagoma o direttamente sul bordo interno del solaio ove verrà applicata la sagoma. Inserire la sagoma nel varco per "interferenza" e rasare le giunzioni con una spatola utilizzando il SIGILLANTE "GB-MT". Posizionare due PANNELLI "GB-P" nell'intradosso del solaio. Avvolgere il NASTRO

TERMOESPANDENTE "GB-T" attorno al tubo da proteggere sui due lati della sigillatura, fissarlo con nastro adesivo per congiungerne le estremità e inserirlo nel varco rimasto fra la tubazione ed i PANNELLI "GB-P". Applicare il numero di strati indicati in funzione del diametro della tubazione.

Per le modalità di applicazione si veda apposito "manuale di posa".

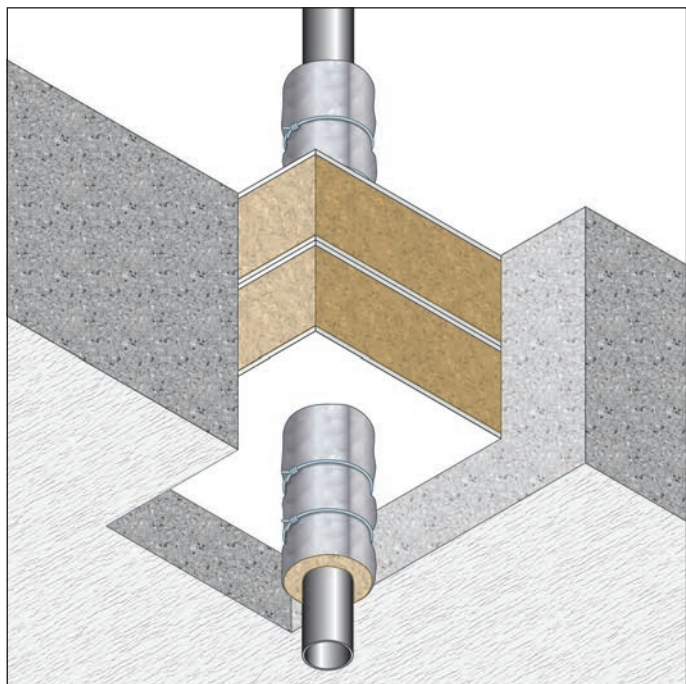

DESCRIZIONE DI CAPITOLATO

Fornitura e posa in opera di protezione di attraversamento di tubazioni incombustibili non coibentate con resistenza al fuoco EI 120/240 C/U certificata su solai con spessore ≥ 150 mm, costituita da MANICOTTO "GB-ML" in feltro a base di lane minerali lunghezza 500 mm, spessore 30 mm, densità 90 kg/m^3 e da PANNELLI "GB-P" semirigidi in fibra minerale (densità 150 kg/m^3) spessore 60 mm, rivestiti su ambo i lati con un rivestimento antincendio, in conformità ai rapporti di classificazione ETA 16/0303.

È necessario rilevare le dimensioni e la forma sia dell'apertura da sigillare che della tubazione attraversante, riportarle sui PANNELLI "GB-P" e provvedere al taglio degli stessi mediante seghetti da cantiere o cutter, avendo cura di lasciare la sagoma leggermente abbondante rispetto alle dimensioni del varco da sigillare.

Stendere una piccola quantità di SIGILLANTE ANTINCENDIO "GB-MT"

RESISTENZA AL FUOCO: EI 120/240 C/U

- **Diametri:** 40 mm
- **Spessore:** da 1,5 a 14,2 mm
- **Tipo di supporto:** solaio spessore ≥ 150 mm, densità $\geq 650 \text{ kg/m}^3$
- **Tipo di tubazione:** incombustibile non coibentata
- **Prodotto da applicare:** MANICOTTO "GB-ML" e PANNELLI "GB-P"
- **Fissaggio:** con legacci in filo di acciaio
- **Finitura:** non prevista

Rapporto di classificazione: ETA 16/0303
Norma di prova: EN 1366-3

sui fianchi della sagoma o direttamente sul bordo interno del solaio ove verrà applicata la sagoma. Applicare la sagoma ed inserirla nel varco per "interferenza" e rasare le giunzioni con una spatola utilizzando il SIGILLANTE ANTINCENDIO "GB-MT".

È necessario posizionare due PANNELLI "GB-P" nell'estradosso del solaio. Dopo aver posato i PANNELLI "GB-P" misurare il diametro della tubazione da proteggere e tagliare il quantitativo di MANICOTTO "GB-ML" necessario a ricoprirla.

Avvolgere il MANICOTTO "GB-ML" attorno alla tubazione su entrambi i lati, accostando la giunzione e facendo attenzione che la guaina aderisca ai PANNELLI "GB-P".

Fissare il MANICOTTO "GB-ML" mediante legacci di filo di acciaio ritorto. Per le modalità di applicazione si veda apposito "manuale di posa".

| Tipo di tubo | Diametro tubo (mm) | Spessore tubo (mm) | Solaio (spess./densità) | Dimensioni massime del varco | Pannelli "GB-P" | Classe di resistenza al fuoco | Certificato |
|--------------|--------------------|--------------------|--|------------------------------|-----------------|-------------------------------|-------------|
| ACCIAIO | 40 | 1,5 - 14,2 | ≥ 150 mm $\geq 650 \text{ kg/m}^3$ | 280 x 280 mm | 2 | EI 240 C/U | ETA 16/0303 |
| | 40 | 1,5 - 14,2 | | 1200 x 600 mm | 2 | EI 180 C/U | ETA 16/0303 |
| | 40 | 1,5 - 14,2 | | 2400 x 1200 mm | 2 | EI 120 C/U | ETA 16/0303 |

ATTRAV. DI TUBI INCOMB. NON COIBENTATI

MANICOTTO "GB-ML" e PANNELLO "GB-P"

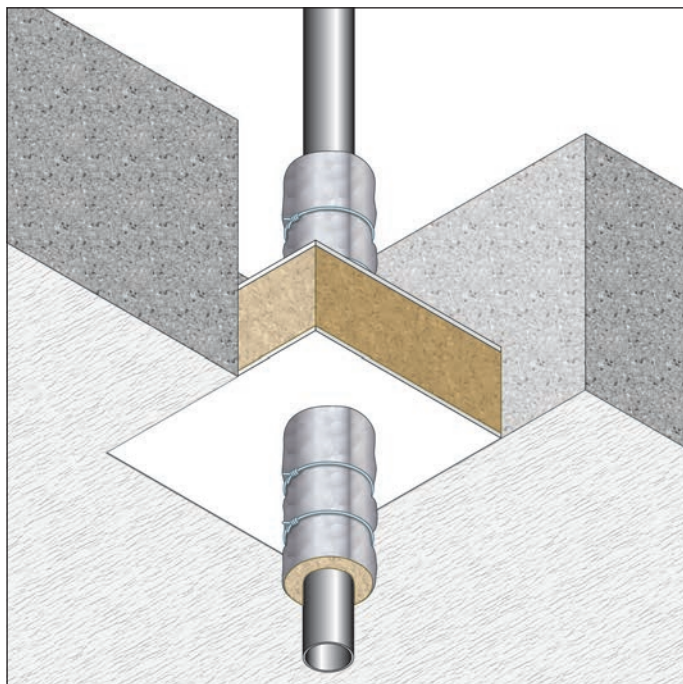

DESCRIZIONE DI CAPITOLATO

Fornitura e posa in opera di protezione di attraversamento di tubazioni incombustibili non coibentate con resistenza al fuoco EI 90/180 C/U certificata su solai, costituita da MANICOTTO "GB-ML" costituito da un feltro a base di lane minerali lunghezza 500 mm, sp. 30 mm, densità 90 kg/m³ e da PANNELLI "GB-P" semirigidi in fibra minerale (densità 150 kg/m³) spessore 60 mm, rivestiti su ambo i lati con un rivestimento antincendio, in conformità ai rapporti di classificazione ETA 16/0303.

È necessario rilevare le dimensioni e la forma sia dell'apertura da sigillare che della tubazione attraversante, riportarle sui PANNELLI "GB-P" e provvedere al taglio degli stessi mediante seghetti da cantiere o cutter, avendo cura di lasciare la sagoma leggermente abbondante rispetto alle dimensioni del varco da sigillare.

Stendere una piccola quantità di SIGILLANTE Antincendio "GB-MT" sui

RESISTENZA AL FUOCO: EI 90/180 C/U

- **Diametri:** da 16 mm a 75 mm
- **Spessore:** da 2,25 a 4,7 mm
- **Tipo di supporto:** solaio spessore ≥ 150 mm, densità ≥ 650 kg/m³
- **Tipo di tubazione:** incombustibile non coibentata
- **Prodotto da applicare:** MANICOTTO "GB-ML" e PANNELLO "GB-P"
- **Fissaggio:** con legacci in filo di acciaio
- **Finitura:** non prevista

Rapporto di classificazione: ETA 16/0303
Norma di prova: EN 1366-3

fianchi della sagoma o direttamente sul bordo interno del solaio ove verrà applicata la sagoma.

Applicare la sagoma ed inserirla nel varco per "interferenza" e rasare le giunzioni con una spatola utilizzando il SIGILLANTE ANTINCENDIO "GB-MT". È necessario posizionare un PANNELLO "GB-P" nell'intradosso del solaio.

Dopo aver posato i PANNELLI "GB-P" misurare il diametro della tubazione da proteggere e tagliare il quantitativo di MANICOTTO "GB-ML" necessario a ricoprirlo. Avvolgere il MANICOTTO "GB-ML" attorno alla tubazione su entrambi i lati, accostando la giunzione e facendo attenzione che la guaina aderisca ai PANNELLI "GB-P". Fissare il MANICOTTO "GB-ML" mediante legacci di filo di acciaio ritorto.

Per le modalità di applicazione si veda apposito "manuale di posa".

| Tipo di tubo | Diametro tubo (mm) | Spessore tubo (mm) | Solaio (spess./densità) | Dimensioni massime del varco | Pannelli "GB-P" | Classe di resistenza al fuoco | Certificato |
|--------------------------|--------------------|--------------------|---|------------------------------|-----------------|-------------------------------|-------------|
| ACCIAIO | 40 - 219 | 1,5 - 14,2 | ≥ 150 mm ≥ 650 kg/m ³ | 2400 x 1200 mm | 1 | EI 90 C/U | ETA 16/0303 |
| GEBERIT MEPLA MLC | 16 | 2,25 | ≥ 150 mm ≥ 650 kg/m ³ | 75 x 75 mm | 1 | EI 180 C/C | ETA 16/0303 |
| | 16 - 75 | 2,25 - 4,7 | | 600 x 1200 mm | 1 | EI 90 C/C | |
| | 16 - 75 | 2,25 - 4,7 | | 2400 x 1200 mm | 1 | EI 90 C/C | |

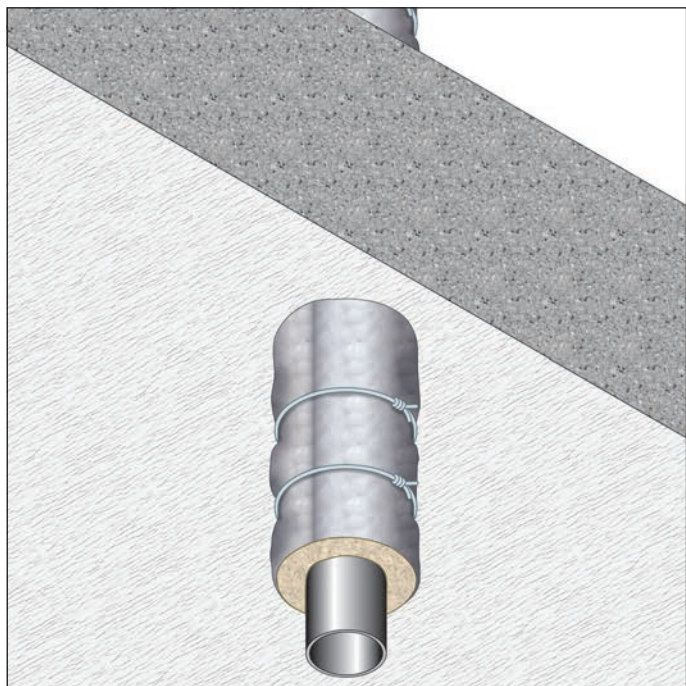

DESCRIZIONE DI CAPITOLATO

Fornitura e posa in opera di MANICOTTO "GB-ML" con resistenza al fuoco EI 90-240 C/U certificata su solai, costituito da un feltro a base di lane minerali lunghezza 500 mm, spessore 30 mm, densità 90 kg/m³, in conformità al rapporto di classificazione ETA 16/0304.

È necessario misurare il diametro della tubazione da proteggere e tagliare il quantitativo di MANICOTTO "GB-ML" necessario a ricoprirla.

Avvolgere il MANICOTTO "GB-ML" attorno alla tubazione su entrambi i lati,

RESISTENZA AL FUOCO: EI 60/240 C/U

- **Diametri:** fino a 219 mm
- **Spessore:** da 0,9 a 14,2 mm
- **Tipo di supporto:** solaio spessore ≥ 150 mm, densità ≥ 650 kg/m³
- **Tipo di tubazione:** incombustibile non coibentata
- **Prodotto da applicare:** MANICOTTO "GB-ML" e SIGILLANTE "GB-MT"
- **Fissaggio:** con legacci in filo di acciaio
- **Finitura:** non prevista

Rapporto di classificazione: ETA 16/0304
Norma di prova: EN 1366-3

accostando la giunzione e facendo attenzione che la guaina aderisca al solaio. Fissare il MANICOTTO "GB-ML" mediante legacci di filo di acciaio ritorto. L'eventuale spazio libero presente tra il solaio e la tubazione dovrà essere riempito su uno dei due lati con uno strato di lana di roccia spessore 20 mm densità 40 kg/m³ e uno strato di SIGILLANTE "GB-MT" con spessore di 15 mm.

Per le modalità di applicazione si veda apposito "manuale di posa".

| Tipo di tubo | Diametro tubo (mm) | Spessore tubo (mm) | Solaio (spess./densità) | Dimensioni massime del varco | Profondità sigillante GB-MT | Classe di resistenza al fuoco | Certificato |
|--------------------------|--------------------|--------------------|-------------------------------------|--|-------------------------------|-------------------------------|-------------|
| RAME/ ACCIAIO | ≤ 12 | 0,9 – 5,0 | ≥ 150 mm ≥ 650 kg/m ³ | ∅ tubo + 10 mm attorno al tubo | 15 mm | EI 240 C/U | ETA 16/0304 |
| | ≤ 54 | 0,9 – 14,2 | | ∅ tubo + 10 mm attorno al tubo | 15 mm | EI 180 C/U | ETA 16/0304 |
| | ≤ 54 | 0,9 – 14,2 | | fino a 100 x 1000 mm | 25 mm | EI 120 C/U | ETA 16/0304 |
| | fino a 12 | 0,9 – 5,0 | | 300 x 300 mm | 15 mm | EI 60 C/U | ETA 16/0304 |
| | fino a 54 | 0,9 – 14,2 | | | 15 mm | EI 60 C/U | ETA 16/0304 |
| | fino a 54 | 0,9 – 14,2 | | | 25 mm | EI 120 C/U | ETA 16/0304 |
| ACCIAIO | 40 | 1,0 – 14,2 | ≥ 150 mm ≥ 650 kg/m ³ | ∅ tubo + 10 mm attorno al tubo | 15 mm | EI 240 C/U | ETA 16/0304 |
| | fino a 219 | 4,5 – 14,2 | | | 15 mm | EI 90 C/U | ETA 16/0304 |
| | 40 | 1,0 – 14,2 | | fino a 100 x 1000 mm | 25 mm | EI 90 C/U | ETA 16/0304 |
| | fino a 219 | 4,5 – 14,2 | | | 25 mm | EI 90 C/U | ETA 16/0304 |
| | 40 | 1,0 – 14,2 | | 300 x 300 mm | 15 mm | EI 60 C/U | ETA 16/0304 |
| | fino a 219 | 4,5 – 14,2 | | | 15 mm | EI 60 C/U | ETA 16/0304 |
| | 40 | 1,0 – 14,2 | | | 25 mm | EI 90 C/U | ETA 16/0304 |
| | fino a 219 | 4,5 – 14,2 | | | 25 mm | EI 90 C/U | ETA 16/0304 |
| ACCIAIO | 40 | 1,0 – 14,2 | ≥ 150 mm ≥ 650 kg/m ³ | fino a 100 x 1000 mm oppure 300 x 300 mm | 15 mm sui due lati del solaio | EI 120 C/U | ETA 16/0304 |
| | fino a 219 | 4,5 – 14,2 | | | | EI 120 C/U | ETA 16/0304 |

TUBO NON IN ADERENZA

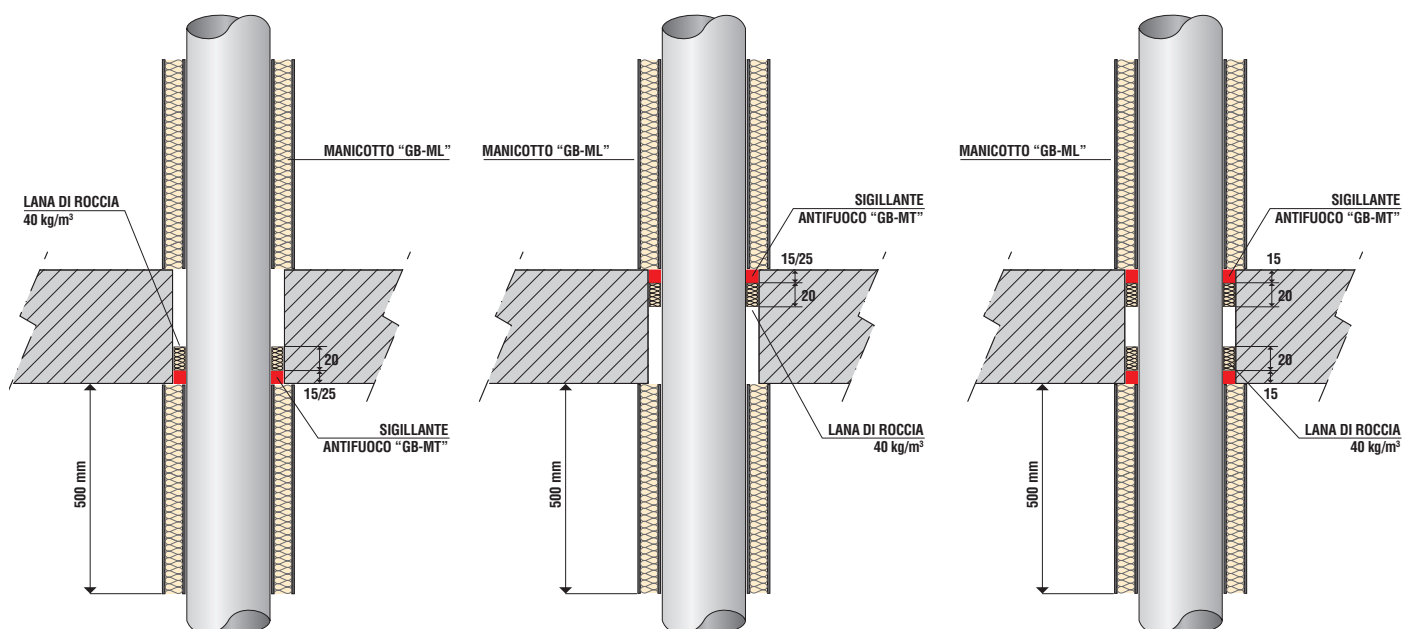

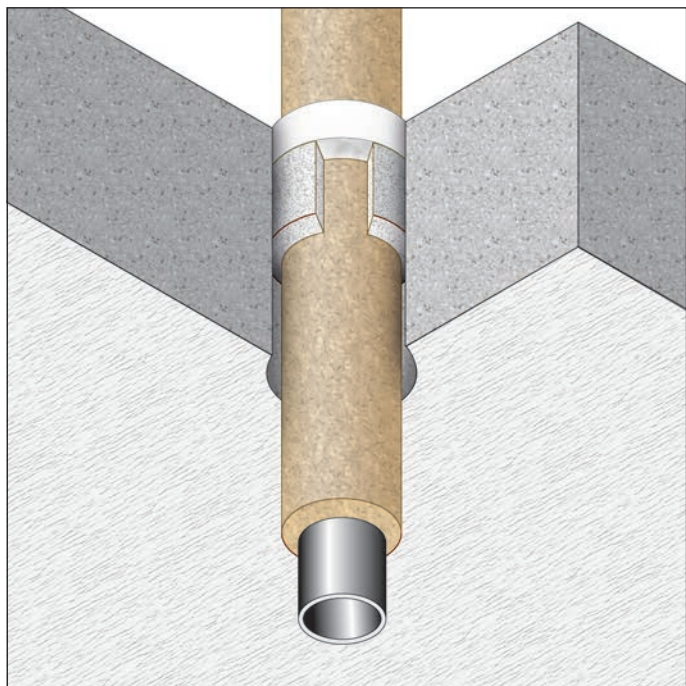

RESISTENZA AL FUOCO: EI 90/240 C/U

- **Diametri:** fino a 324 mm
- **Tipo di supporto:** solaio spessore ≥ 150 mm
- **Tipo di tubazione:** incombustibile coibentata o PEX
- **Prodotto da applicare:** SIGILLANTE ANTINCENDIO "GB-MT"
- **Fissaggio:** a mezzo di apposita pistola
- **Finitura:** è possibile la verniciatura

Rapporto di classificazione: ETA 16/0304
Norma di prova: EN 1366-3

DESCRIZIONE DI CAPITOLATO

Fornitura e posa in opera di SIGILLANTE ANTINCENDIO "GB-MT" con resistenza al fuoco EI 90/240 C/U certificata su solai con spessore ≥ 150 mm, per la sigillatura di attraversamenti di tubazioni incombustibili coibentate con lana di roccia o tubazioni composite PEX non coibentate, in conformità al rapporto di classificazione ETA 16/0304.

Il sigillante sarà applicato a mezzo apposita pistola sull'estradosso del solaio per una profondità di almeno 25 mm, previo inserimento di uno strato in fibra biosolubile AES spessore 48 mm (vedi tabella). Per le modalità di applicazione si veda apposito "manuale di posa".

SPESORE SOLAIO ≥ 150 mm

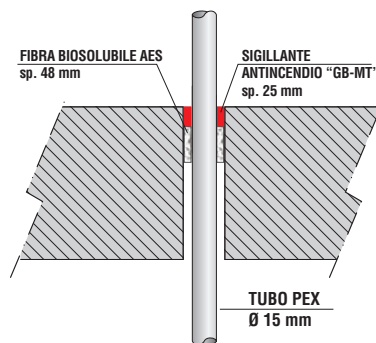
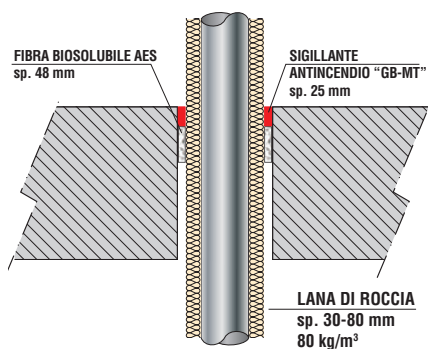

| Tipo di tubo | Diametro tubo (mm) | Spessore tubo (mm) | Isolamento | Sigillante "GB-MT" | Tamponamento | Apertura massima (mm) | Classe di resistenza al fuoco | Certificato |
|--------------|--------------------|--------------------|----------------|----------------------|--------------------------------------|------------------------|-------------------------------|-------------|
| ACCIAIO | da 40 | 1,0 - 14,2 | lana di roccia | lato superiore 25 mm | fibra biosolubile AES spessore 48 mm | 300 x 300 oppure Ø 344 | EI 240 C/U | ETA 16/0304 |
| | a 324 | 6,35 - 14,2 | | | | | EI 90 C/C | ETA 16/0304 |
| PEX | 15 | 2,5 | senza | | | | EI 90 C/C | ETA 16/0304 |

ATTRAVERSAMENTI DI TUBI COMPOSITI COIBENTATI

SIGILLANTE "GB-MT"

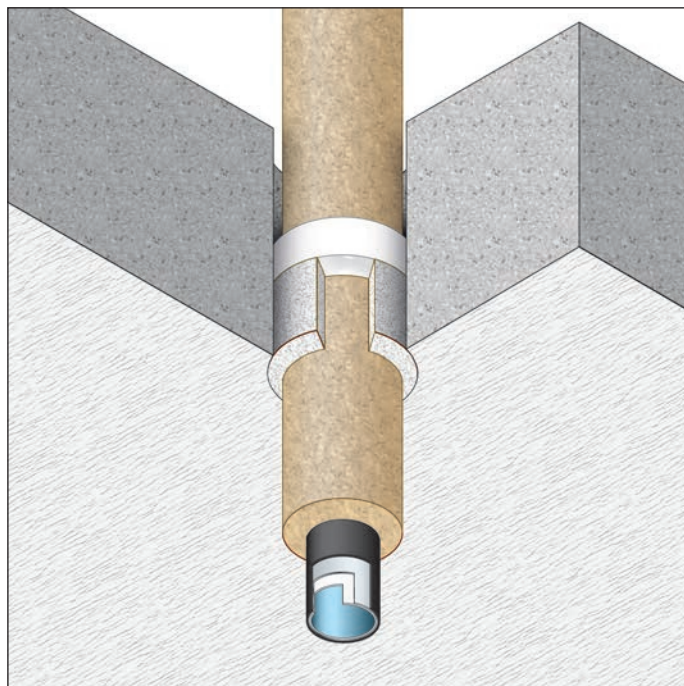

RESISTENZA AL FUOCO: EI 240

- **Diametri:** fino a 75 mm
- **Tipo di supporto:** solaio spessore ≥ 150 mm
- **Tipo di tubazione:** composita coibentata
- **Prodotto da applicare:** SIGILLANTE ANTINCENDIO "GB-MT"
- **Fissaggio:** a mezzo di apposita pistola
- **Finitura:** è possibile la verniciatura

Rapporto di classificazione: ETA 16/0304
Norma di prova: EN 1366-3

DESCRIZIONE DI CAPITOLATO

Fornitura e posa in opera di SIGILLANTE ANTINCENDIO "GB-MT" con resistenza al fuoco EI 240 C/C certificata su solai con spessore ≥ 150 mm, per la sigillatura di attraversamenti di tubazioni composite coibentate con lana di roccia in conformità al rapporto di classificazione ETA 16/0304.

Il sigillante sarà applicato a mezzo apposita pistola su entrambi i lati del solaio per una profondità di almeno 25 mm, previo inserimento nel solaio su entrambi i lati di uno strato in fibra biosolubile AES spessore 48 mm (vedi tabella).

Per le modalità di applicazione si veda apposito "manuale di posa".

SPESSORE SOLAIO ≥ 150 mm

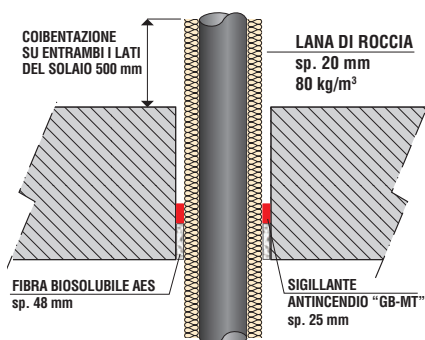

| Tipo di tubo | Diametro tubo (mm) | Spessore tubo (mm) | Sigillante "GB-MT" | Tamponamento | Apertura massima (mm) | Classe di resistenza al fuoco | Certificato |
|----------------------|--------------------|--------------------|--------------------|---|-----------------------|-------------------------------|-------------|
| GEBERIT MEPLA MLC | da 16 a 75 | 2,25 4,7 | 25 mm | fibra biosolubile AES spessore 48 mm | 300 x 300 | EI 240 C/C | ETA 16/0304 |

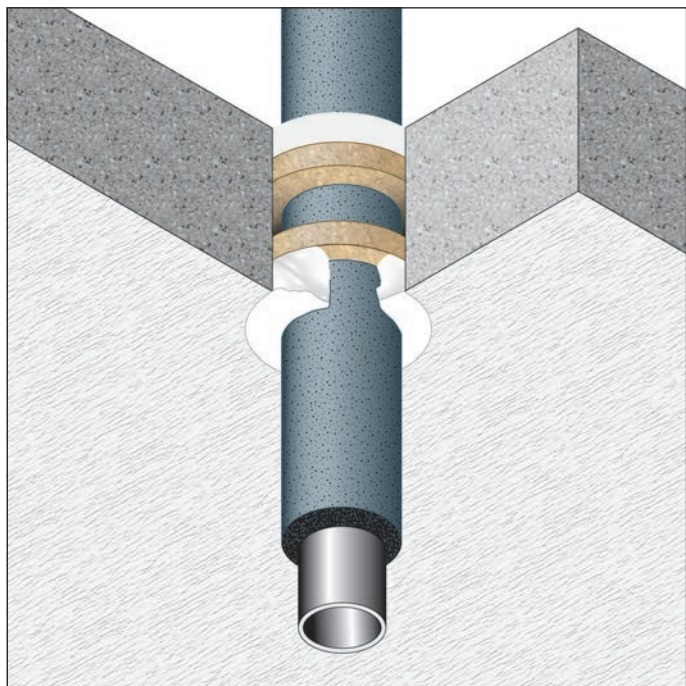

RESIST. AL FUOCO: EI 60/180

- **Diametri:** fino a 54 mm
- **Spessore:** da 1,5 a 14,2 mm
- **Tipo di supporto:** solaio spessore ≥ 150 mm, densità ≥ 650 kg/m³
- **Tipo di tubazione:** incombustibile coibentata
- **Prodotto da applicare:** SIGILLANTE ANTINCENDIO "GB-MT"
- **Fissaggio:** a mezzo di apposita pistola
- **Finitura:** non prevista

Rapporto di classificazione: ETA 16/0304
Norma di prova: EN 1366-3

DESCRIZIONE DI CAPITOLATO

Fornitura e posa in opera di SIGILLANTE ANTINCENDIO "GB-MT" con resistenza al fuoco EI 60/180 certificata su solai, per la sigillatura di attraversamenti di tubazioni incombustibili coibentate in conformità al rapporto di classificazione ETA 16/0304.

Il sigillante sarà applicato a mezzo apposita pistola su entrambi i lati

del solaio per una profondità di almeno 25 mm, previo inserimento nel solaio su entrambi i lati di uno strato in lana di roccia spessore 20 mm densità 40 kg/m³ oppure fibra biosolubile AES spessore 25 mm densità 128 kg/m³ (vedi tabella).

Per le modalità di applicazione si veda apposito "manuale di posa".

| Tipo di tubo | Diametro tubo (mm) | Spessore tubo (mm) | Spessore sigillante (mm) | Spessore tamponamento (mm) | Isolamento (mm) | Dimensione massima varco (mm) | Classe di resistenza al fuoco | Certificato |
|----------------------|--------------------|--------------------|--------------------------|---|-----------------|-------------------------------|-------------------------------|-------------|
| RAME | 12 | 1,0 | 25 mm | 25 mm fibra biosolubile AES 128 kg/m ³ | 9 mm | 300 x 300 | EI 180 C/C | ETA 16/0304 |
| | 12 - 54 | 1,0 - 1,2 | | | 9-13 mm | | EI 120 C/C | |
| | 12 - 54 | 1,0 - 1,2 | | | 13-25 mm | | EI 60 C/C | |
| ACCIAIO | 40 | 1,0 - 14,2 | 25 mm | 20 mm lana di roccia 40 kg/m ³ | 13-19 mm | 300 x 300 | EI 180 | ETA 16/0304 |
| | 40-165 | 1,0 - 14,2 | 25 mm | 25 mm fibra biosolubile AES 128 kg/m ³ | 13-19 mm | 300 x 300 | EI 60 | ETA 16/0304 |
| GEBERIT MEPLA MLC | 16 | 2,25 | 25 mm | 25 mm fibra biosolubile AES 128 kg/m ³ | 9 mm | 300 x 300 | EI 180 C/C | ETA 16/0304 |
| | 16 - 75 | 2,25-4,7 | | | 9-13 mm | | EI 60 C/C | |
| | 16 - 75 | 2,25-4,7 | | | 13-25 mm | | EI 60 C/C | |

ATTRAVERSAMENTI a solaio

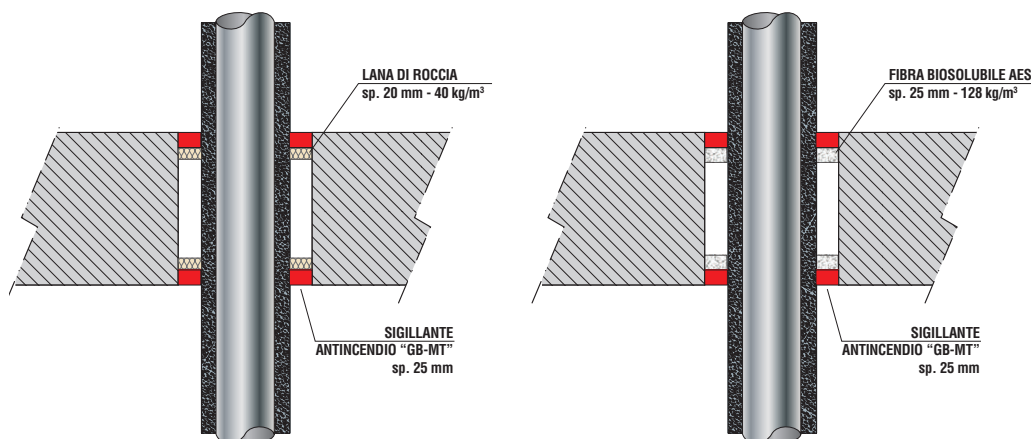

ATTRAVERSAMENTI DI TUBI INCOMBUSTIBILI

SIGILLANTE "GB-MT GRAPHITE"

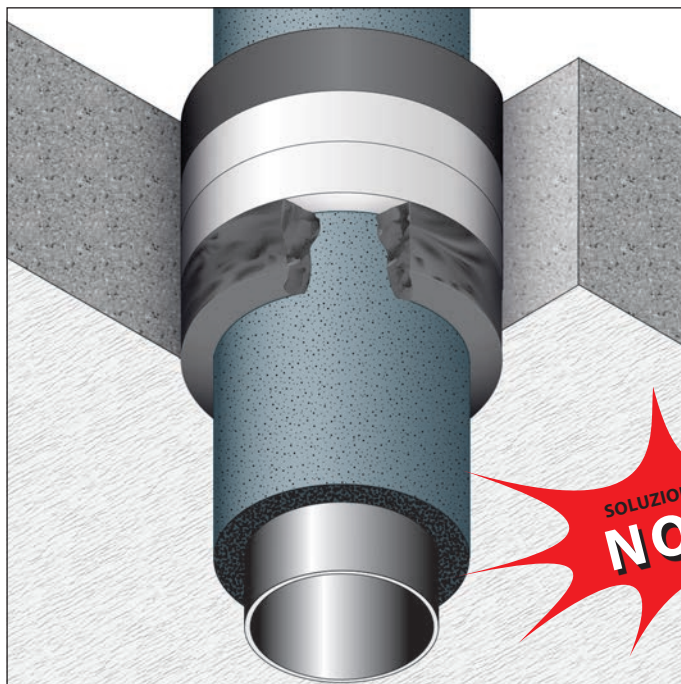

RESISTENZA AL FUOCO: EI 120 C/U

- **Diametri:** fino a 324 mm
- **Spessore:** da 6,35 a 14,2 mm
- **Tipo di supporto:** solaio spessore ≥ 150 mm, densità ≥ 650 kg/m³
- **Tipo di tubazione:** incombustibile coibentata
- **Prodotto da applicare:** SIGILLANTE "GB-MT GRAPHITE"
- **Fissaggio:** a mezzo di apposita pistola
- **Finitura:** è possibile la verniciatura

SOLUZIONE ESCLUSIVA
NOVITÀ

Rapporto di classificazione: ETA 17/0820
Norma di prova: EN 1366-3

DESCRIZIONE DI CAPITOLATO

Fornitura e posa in opera di SIGILLANTE ANTINCENDIO "GB-MT GRAPHITE" con resistenza al fuoco EI 120 C/U certificata su solai, per la sigillatura di attraversamenti di tubazioni incombustibili coibentate in conformità al rapporto di classificazione ETA 17/0820. Il sigillante sarà applicato a mezzo apposita pistola su entrambi i lati

del solaio per una profondità di almeno 45 mm, previo inserimento nel solaio su entrambi i lati di uno strato di fibra biosolubile AES sp. 30 mm, densità 128 kg/m³. Per le modalità di applicazione si veda apposito "manuale di posa".

SOLAIO - spessore ≥ 150 mm

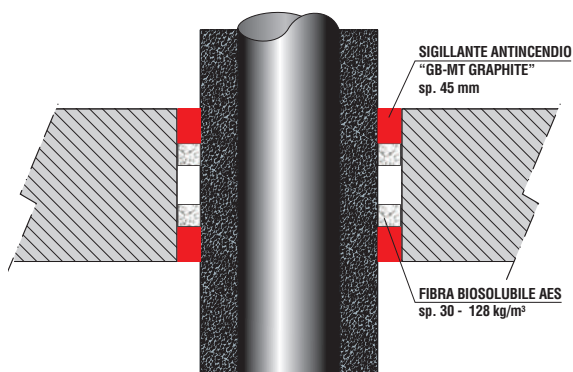

| Tipo di tubo | Diametro tubo (mm) | Spessore tubo (mm) | Sigillante "GB-MT GRAPHITE" | Spessore tamponamento (mm) | Isolamento (mm) | Luce attorno al tubo | Classe di resistenza al fuoco | Certificato |
|----------------|--------------------|--------------------|-----------------------------|---|-----------------------------|----------------------|-------------------------------|-------------|
| ACCIAIO | max 324 | 6,35 - 14,20 | 45mm | fibra biosolubile AES 30 mm - 128 kg/m ³ | elastomeri espansi sp.50 mm | 30 mm | EI 120 C/U | ETA 17/0820 |

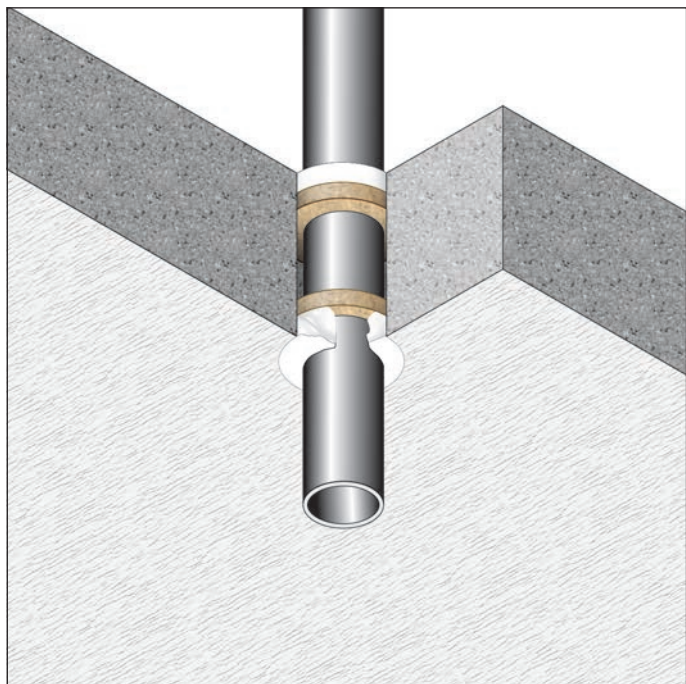

RESIST. AL FUOCO: EI 120/240 C/U

- **Diametri:** fino a 16 mm
- **Spessore:** da 1,5 a 7,5 mm
- **Tipo di supporto:** solaio spessore ≥ 150 mm, densità ≥ 650 kg/m³
- **Tipo di tubazione:** incombustibile non coibentata
- **Prodotto da applicare:** SIGILLANTE ANTINCENDIO "GB-MT"
- **Fissaggio:** a mezzo di apposita pistola
- **Finitura:** non prevista

Rapporto di classificazione: ETA 16/0304
Norma di prova: EN 1366-3

DESCRIZIONE DI CAPITOLATO

Fornitura e posa in opera di SIGILLANTE ANTINCENDIO "GB-MT" con resistenza al fuoco EI 120/240 C/U certificata su solai, per la sigillatura di attraversamenti di tubazioni incombustibili non coibentate, in conformità al rapporto di classificazione ETA 16/0304.

Il sigillante sarà applicato a mezzo apposita pistola su entrambi i lati del

solaio per una profondità di almeno 25 mm previo inserimento di uno strato in lana di roccia spessore 25 mm densità 140 kg/m³, oppure fibra biosolubile AES spessore 25 mm densità 128 kg/m³ (vedi tabella). Per le modalità di applicazione si veda apposito "manuale di posa".

| Tipo di tubo | Diametro tubo (mm) | Spessore tubo (mm) | Spessore tamponamento (mm) | Dimensione massima varco (mm) | Solaio (spessore/densità) | Classe di resistenza al fuoco | Certificato |
|--------------|--------------------|--------------------|---|-------------------------------|---|-------------------------------|-------------|
| ACCIAIO | 16 | 1,5 – 7,5 | 25 mm lana di roccia 140 kg/m ³ | 300 x 300 | ≥ 150 mm ≥ 650 kg/m ³ | EI 240 C/U | ETA 16/0304 |
| | 16 | 1,5 – 7,5 | 25 mm fibra biosolubile AES 128 kg/m ³ | 100 x 1000 | | EI 120 C/U | ETA 16/0304 |

ATTRAVERSAMENTI a solaio

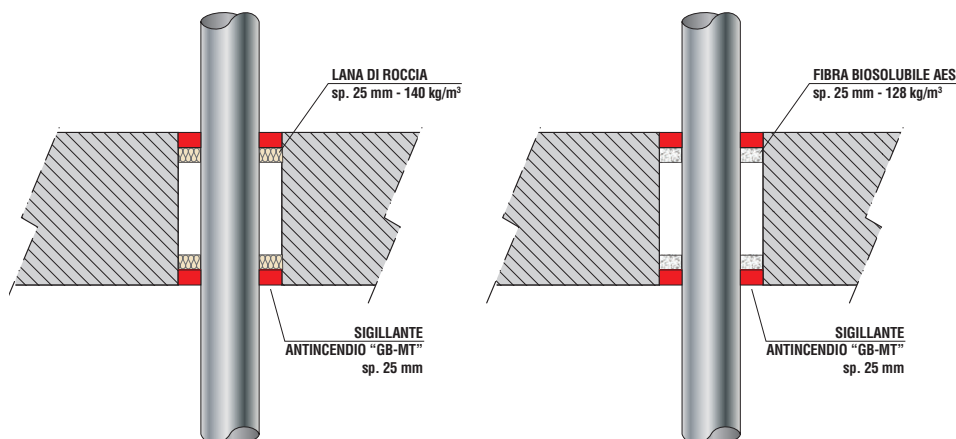

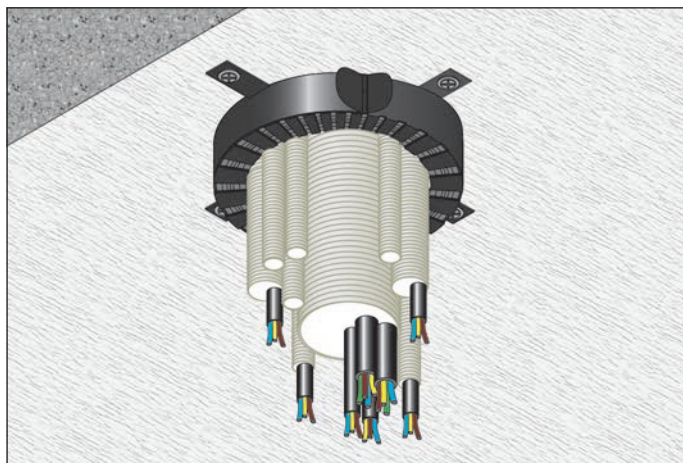

DESCRIZIONE DI CAPITOLATO

Fornitura e posa in opera di COLLARE "GB-C" con resistenza al fuoco EI 120 certificata su solai, costituito da un guscio metallico contenente materiale intumescente in conformità al rapporto di classificazione ETA 11/0372.

Il collare deve essere avvolto attorno al fascio di cavi e fissato al lato inferiore del solaio con tasselli ad espansione metallici diam. 6 mm in

RESISTENZA AL FUOCO: EI 120

- **Tipo di supporto:** solaio sp. ≥ 150 mm, densità ≥ 550 kg/m³
- **Prodotto da applicare:** COLLARE "GB-C"
- **Fissaggio:** meccanico con tasselli
- **Finitura:** non prevista. La sigillatura dei vuoti nelle guaine corrugate è necessaria solo in caso di interruzione delle stesse in prossimità dell'attraversamento
- **Campo di applicazione diretta:**
 Diametro massimo singolo attraversamento: 63 mm
 Diametro massimo singolo cavo: 21 mm
 Diametro massimo fascio: 125 mm

Rapporto di classificazione: ETA 11/0372
Norma di prova: EN 1366-3

numero dipendente dal diametro del fascio da proteggere. Prima dell'installazione del collare i vuoti/giunti restanti tra il solaio e le guaine corrugate dovranno essere riempiti con materiale incombustibile dimensionalmente stabile come calcestruzzo, malta cementizia o di gesso, per tutto lo spessore dell'elemento costruttivo. Per le modalità di applicazione si veda apposito "manuale di posa".

TABELLA RIASSUNTIVA DEI SISTEMI A COLLARE "GB-C" CON INDICAZIONE DEL CAMPO DI DIRETTA APPLICAZIONE IN CONFORMITÀ ALLA NORMA EN 1366-3

| Tipo di guaina | Elemento attraversato | Spessore solaio / densità | Diametro guaina | Spessore guaina (mm) | Classe di resist. al fuoco | Certificato |
|----------------|--|---|-----------------|----------------------|----------------------------|-------------|
| PVC | Solaio in muratura, calcestruzzo, cemento armato o poroso. | ≥ 150 mm ≥ 550 kg/m ³ | DN 16 – 10,9 mm | 0,3 – 0,5 | EI 120 | ETA 11/0372 |
| | | | DN 20 – 14,2 mm | 0,3 – 0,5 | | |
| | | | DN 25 – 18,6 mm | 0,3 – 0,6 | | |
| | | | DN 32 – 24,3 mm | 0,3 – 0,6 | | |
| | | | DN 40 – 31,3 mm | 0,3 – 0,6 | | |
| | | | DN 50 – 40,0 mm | 0,3 – 0,5 | | |
| Poliolefina | Solaio in muratura, calcestruzzo, cemento armato o poroso. | ≥ 150 mm ≥ 550 kg/m ³ | DN 63 – 50,5 mm | 0,3 – 0,5 | EI 120 | ETA 11/0372 |
| | | | DN 16 – 10,4 mm | 0,3 – 0,8 | | |
| | | | DN 20 – 13,6 mm | 0,3 – 0,8 | | |
| | | | DN 25 – 17,9 mm | 0,4 – 0,8 | | |
| | | | DN 32 – 23,4 mm | 0,4 – 0,8 | | |
| | | | DN 40 – 30,0 mm | 0,5 – 0,8 | | |
| | | | DN 50 – 38,8 mm | 0,5 – 0,8 | | |
| | | | DN 63 – 48,8 mm | 0,7 – 0,8 | | |

FASI DI POSA IN OPERA

- 

Inserire le guaine corrugate ed i relativi cavi attraverso il solaio. Le guaine devono fuoriuscire dal solaio per almeno 20 cm per lato.
- 

Avvolgere il fascio di guaine con nastro adesivo e riempire lo spazio tra il fascio e il solaio con malta cementizia o di gesso.
- 

Scegliere il collare in funzione del diametro della singola guaina o del fascio di guaine. Il diametro interno del collare dovrà essere pari al diametro del fascio maggiorato di 30 mm.
- 

Fissare il collare attorno al fascio con tasselli o barre filettate. Per applicazioni a solaio inserire un collare sul lato inferiore.
- 

In caso di interruzione delle guaine in prossimità dell'attraversamento sigillare gli spazi vuoti tra cavi e guaine corrugate con il SIGILLANTE ANTINCENDIO "GB-MT".
- 

In alternativa la sigillatura delle estremità delle guaine corrugate può avvenire utilizzando appositi tappi.

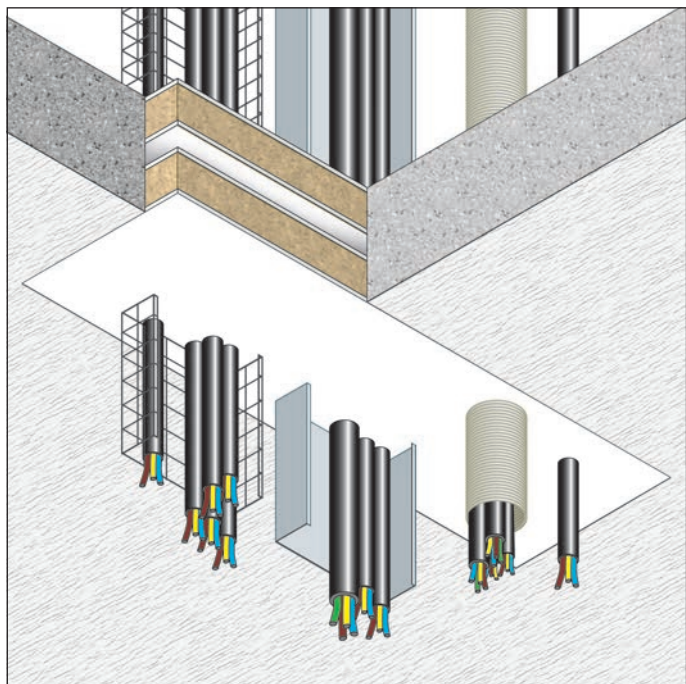

DESCRIZIONE DI CAPITOLATO

Fornitura e posa in opera di PANNELLI "GB-P" con resistenza al fuoco EI 60/120 certificata su solai, costituiti da pannelli semirigidi in fibra minerale (densità 150 kg/m³) spessore 60 mm, rivestiti su ambo i lati con un rivestimento antincendio, in conformità al rapporto di classificazione ETA 16/0303.

È necessario rilevare le dimensioni e la forma dell'apertura da sigillare, riportarle sul pannello e provvedere al taglio dello stesso mediante seghetti da cantiere o cutter, avendo cura di lasciare la sagoma leggermente

RESISTENZA AL FUOCO: EI 60/120

- **Tipo di supporto:** solaio sp. ≥ 150 mm, densità ≥ 650 kg/m³
- **Prodotto da applicare:** PANNELLI "GB-P"
- **Fissaggio:** semplice inserimento nel varco e sigillatura con SIGILLANTE ANTINCENDIO "GB-MT"
- **Finitura:** non prevista
- **Campo di applicazione diretta:** per applicazioni su solai in calcestruzzo o muratura con spessore ≥ 150 mm e densità ≥ 600 kg/m³

Rapporto di classificazione: ETA 16/0303
Norma di prova: EN 1366-3

abbondante rispetto alle dimensioni del varco da sigillare. Stendere una piccola quantità di SIGILLANTE ANTINCENDIO "GB-MT" sui fianchi della sagoma o direttamente sul bordo interno della muratura ove verrà applicata la sagoma. Applicare la sagoma ed inserirla nel varco per "interferenza" e rasare le giunzioni con una spatola utilizzando il SIGILLANTE ANTINCENDIO "GB-MT". È necessario posizionare due PANNELLI "GB-P" all'intradosso ed all'estradosso del solaio.

Per le modalità di applicazione si veda apposito "manuale di posa".

| Descrizione | Apertura massima | Classe di res. al fuoco | Certificato |
|---|------------------|-------------------------|-------------|
| Cavi elettrici fino ad un diametro esterno max di 21 mm, singoli o in fascio, su passerella | 2400 x 1200 mm | EI 120 | ETA 16/0303 |
| Cavi elettrici fino ad un diametro esterno massimo di 80 mm, singoli o in fascio, su passerella | | EI 60 | ETA 16/0303 |
| Cavi fino ad un diametro esterno max di 21 mm, singoli o in fasci fino a 100 mm di diametro | | EI 120 | ETA 16/0303 |
| PVC corrugato fino ad un diametro esterno massimo di 16 mm | | EI 90 | ETA 16/0303 |

DISPOSIZIONE PANNELLI

TAMPONAMENTO VARCHI
DIMENSIONE MASSIMA 2400 x 1200 mm

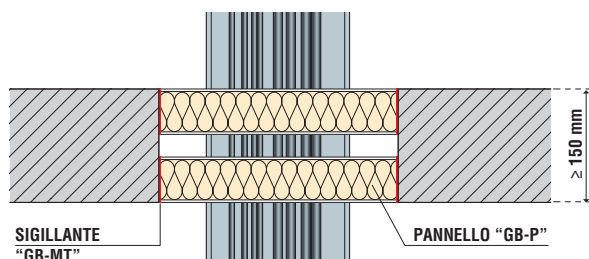

Distanza minima tra cavi e bordi pannello "GB-P" 25 mm.
Distanza tra cavi 0 mm.

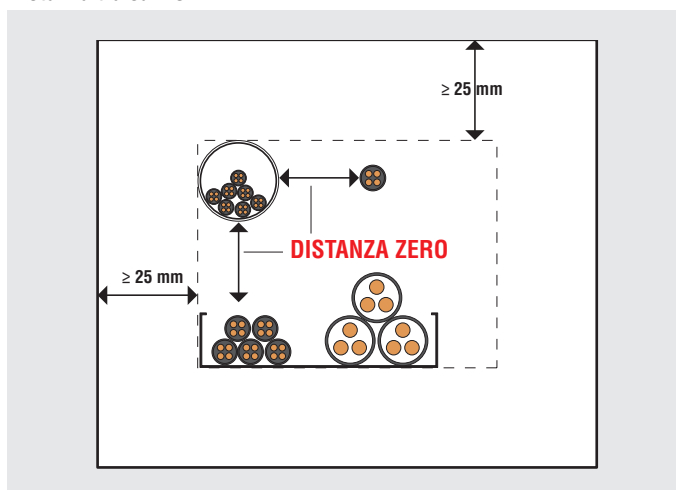

ATTRAV. DI CAVI ELETTRICI SINGOLI O GRUPPO DI CAVI

SIGILLANTE "GB-MT"

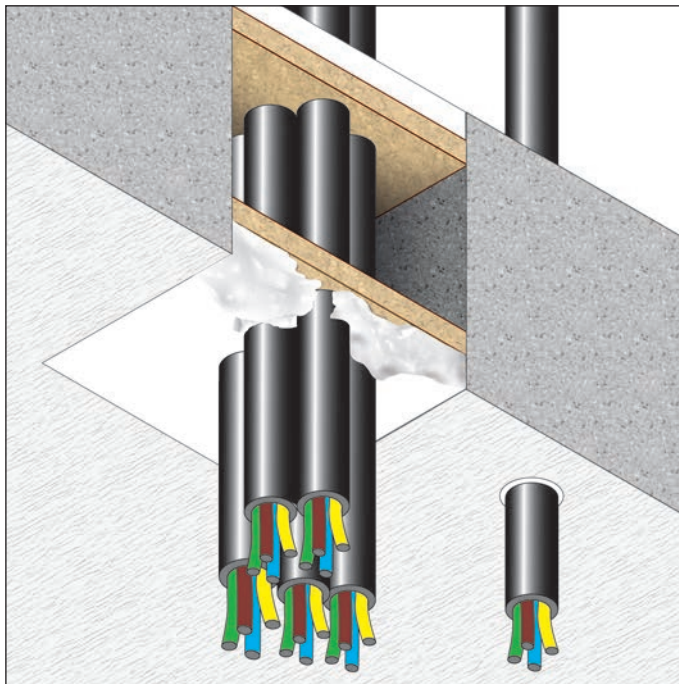

DESCRIZIONE DI CAPITOLATO

Fornitura e posa in opera di SIGILLANTE ANTINCENDIO "GB-MT" con resistenza al fuoco EI 60/240 certificata su solai, per la sigillatura di attraversamenti di cavi elettrici singoli e fasci di cavi, in conformità al rapporto di classificazione ETA 16/0304. Il sigillante sarà applicato a mezzo apposita pistola su uno/entrambi i lati

RESISTENZA AL FUOCO: EI 60/240

- **Tipo di supporto:** solaio spessore ≥ 150 mm, densità ≥ 650 kg/m³
- **Prodotto da applicare:** SIGILLANTE ANTINCENDIO "GB-MT"
- **Fissaggio:** a mezzo di apposita pistola
- **Finitura:** è possibile la verniciatura
- **Campo di applicazione diretta:** per applicazioni su solai in calcestruzzo o muratura con spessore ≥ 150 mm e densità ≥ 650 kg/m³
Per varchi fino a $\varnothing 82$ mm
Per varchi fino a 100×1000 mm
Per varchi fino a 300×300 mm

Rapporto di classificazione: ETA 16/0304
Norma di prova: EN 1366-3

del solaio per una profondità di almeno 15/25 mm previo inserimento di uno strato per una profondità di almeno 15/25 mm previo inserimento di uno strato in lana di roccia spessore 25 mm densità 35 kg/m³, oppure fibra biosolubile AES spessore 48 mm densità 128 kg/m³ (vedi tabella). Per le modalità di applicazione si veda apposito "manuale di posa".

| Descrizione | Solaio (spess./densità) | Dim. max del varco | Isolamento | Profondità sigillante GB-MT | Classe di resistenza al fuoco | Certificato |
|---|---|---|---|-----------------------------|-------------------------------|-------------|
| Cavi elettrici singoli - Isolamento singolo superiore o inferiore fino ad un diametro esterno max di 21 mm | ≥ 150 mm ≥ 650 kg/m ³ | $\varnothing 82$ mm oppure 100×1000 mm | fibra biosolubile AES spessore 25 mm \geq densità 128 kg/m ³ | 25 mm | EI 60 | ETA 16/0304 |
| Cavi elettrici singoli - Isolamento singolo superiore fino ad un diametro esterno max di 21 mm | | 300×300 mm | fibra biosolubile AES spessore 48 mm \geq densità 128 kg/m ³ | 25 mm | EI 90 | ETA 16/0304 |
| Cavi elettrici singoli - Isolamento singolo superiore da 23 a 27 mm, 1 mm x 185 mm ² nucleo, guaina in PVC | | 300×300 mm | fibra biosolubile AES spessore 48 mm \geq densità 128 kg/m ³ | 25 mm | EI 240 | ETA 16/0304 |
| Cavi elettrici - Isolamento doppio fino ad un diametro massimo di 21 mm, singoli o in fascio | ≥ 150 mm ≥ 650 kg/m ³ | 300×300 mm | lana di roccia spessore 25 mm densità 35 kg/m ³ | 15 mm | EI 120 | ETA 16/0304 |
| Cavi elettrici - Isolamento doppio fino ad un diametro da 22 a 50 mm, singoli o in fascio | | 300×300 mm | lana di roccia spessore 25 mm densità 35 kg/m ³ | 15 mm | EI 90 | ETA 16/0304 |
| Cavi elettrici - Isolamento doppio fino ad un diametro da 51 a 80 mm, singoli o in fascio | | 300×300 mm | lana di roccia spessore 25 mm densità 35 kg/m ³ | 15 mm | EI 60 | ETA 16/0304 |

ISOLAMENTO SINGOLO

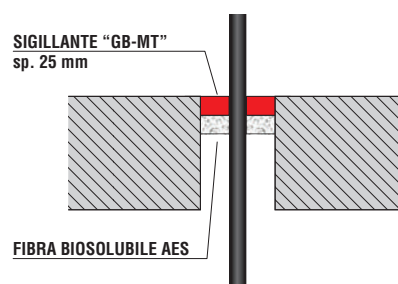
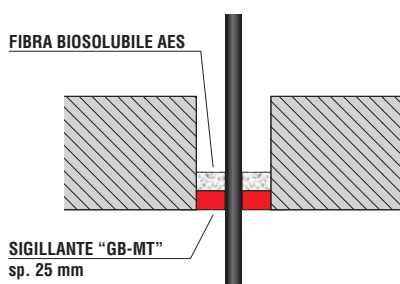

ISOLAMENTO DOPPIO

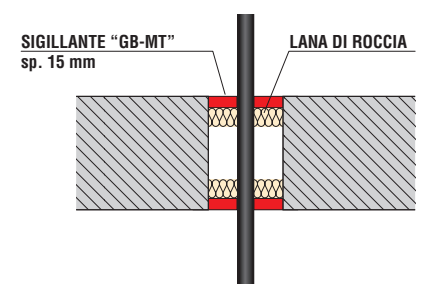

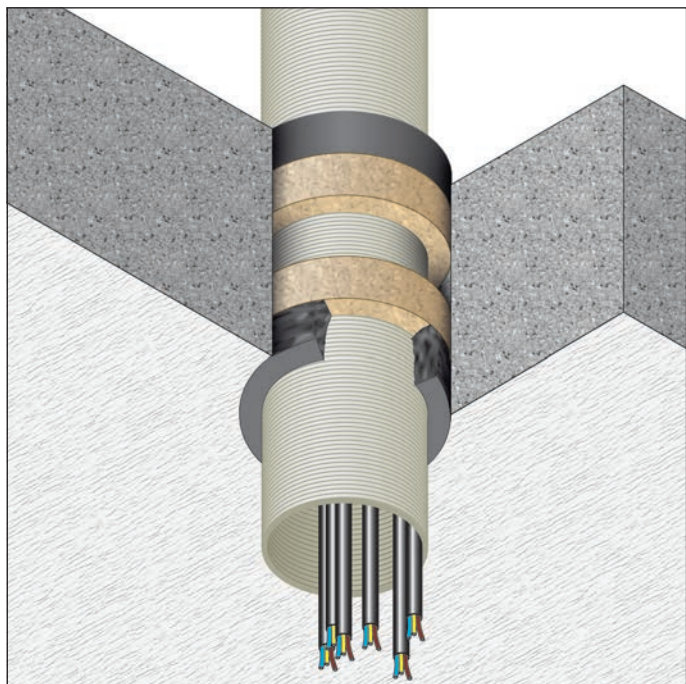

RESISTENZA AL FUOCO: EI 120

- **Diametri:** fino a 110 mm
- **Spessore:** da 1,8 a 6,6 mm
- **Tipo di supporto:** solaio spessore ≥ 150 mm, densità ≥ 650 kg/m³
- **Tipo di tubazione:** combustibile
- **Prodotto da applicare:** SIGILLANTE "GB-MT GRAPHITE"
- **Fissaggio:** a mezzo di apposita pistola
- **Finitura:** è possibile la verniciatura

Rapporto di classificazione: ETA 17/0820
Norma di prova: EN 1366-3

DESCRIZIONE DI CAPITOLATO

Fornitura e posa in opera di SIGILLANTE ANTINCENDIO "GB-MT GRAPHITE" con resistenza al fuoco EI 120 C/U certificata su solai con spessore ≥ 150 mm, per la sigillatura di attraversamenti di tubazioni corrugate in PVC, PP, PE e ABS, in conformità al rapporto di classificazione ETA 17/0820.

Il sigillante sarà applicato a mezzo apposita pistola su entrambi i lati del solaio per una profondità di almeno 25 mm previo inserimento su entrambi i lati di uno strato in lana di roccia spessore 25 mm densità 35 kg/m³ (vedi tabella).

Per le modalità di applicazione si veda apposito "manuale di posa".

SOLAIO - spessore ≥ 150 mm

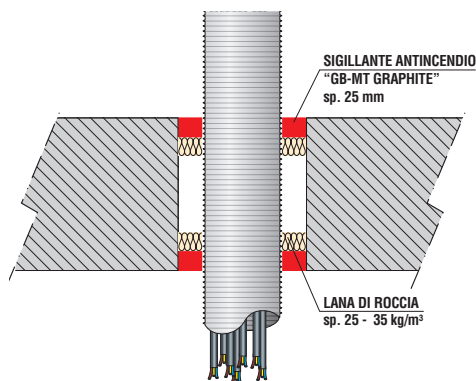

| Tipo di tubo | Diametro tubo corrugato | Spessore tubo (mm) | Sigillante "GB-MT GRAPHITE" | Tamponamento | Luca attorno al tubo | Classe di resistenza al fuoco | Certificato |
|---------------------|-------------------------|--------------------|-----------------------------|--|----------------------|-------------------------------|-------------|
| PVC oppure PP | max 110 | 1,8 - 6,5 | 25 mm | lana di roccia 25 mm - 35 kg/m ³ | 10 - 30 mm | EI 90 U/C | ETA 17/0820 |
| | max 110 | 2,7 | 25 mm | lana di roccia 25 mm - 35 kg/m ³ | 10 - 30 mm | EI 90 U/C | ETA 17/0820 |
| PE oppure ABS | max 110 | 2,4 - 10,0 | 25 mm | lana di roccia 25 mm - 35 kg/m ³ | 10 - 30 mm | EI 60 C/C | ETA 17/0820 |
| | | | | | | | |
| PP | 40 | 1,8 | 25 | lana di roccia 25 mm - 35 kg/m ³ | 10 - 30 mm | EI 120 C/C | ETA 17/0820 |
| | | | | | | | |

CHIUSURA FORI

SIGILLANTE "GB-MT"

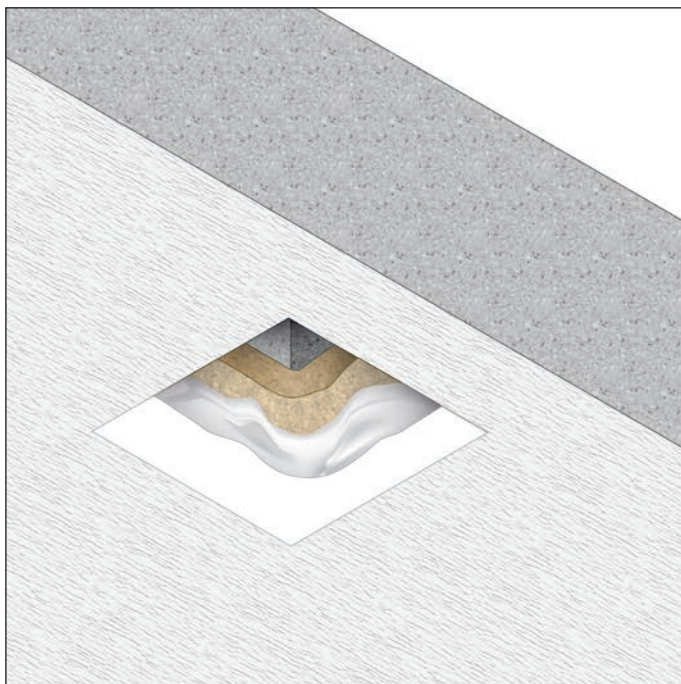

DESCRIZIONE DI CAPITOLATO

Fornitura e posa in opera di SIGILLANTE ANTINCENDIO "GB-MT" con resistenza al fuoco EI 60/240 certificata su solai, per la sigillatura di piccoli varchi o fori, in conformità al rapporto di classificazione ETA 16/0304.

Il sigillante sarà applicato a mezzo apposita pistola su uno/entrambi i lati

RESISTENZA AL FUOCO: EI 60/240

- **Tipo di supporto:** solaio spessore ≥ 150 mm, densità ≥ 650 kg/m³
- **Prodotto da applicare:** SIGILLANTE ANTINCENDIO "GB-MT"
- **Fissaggio:** a mezzo di apposita pistola
- **Finitura:** è possibile la verniciatura
- **Campo di applicazione diretta:**
per applicazioni su solai in calcestruzzo o muratura con spessore ≥ 150 mm e densità ≥ 650 kg/m³
Per varchi fino a $\varnothing 82$ mm
Per varchi fino a 100 x 1000 mm
Per varchi fino a 300 x 300 mm

Rapporto di classificazione: ETA 16/0304
Norma di prova: EN 1366-3

del solaio per una profondità di almeno 15/25 mm previo inserimento di uno strato in lana di roccia spessore 25 mm densità 35 kg/m³, oppure fibra biosolubile AES spessore 48 mm densità 128 kg/m³ (vedi tabella).

Per le modalità di applicazione si veda apposito "manuale di posa".

| Descrizione | Solaio (spess./densità) | Dim. max del varco | Isolamento | Profondità sigillante GB-MT | Classe di resistenza al fuoco | Certificato |
|---|---|--------------------|---|-----------------------------|-------------------------------|-------------|
| Chiusura fori - Isolamento singolo lato superiore | ≥ 150 mm ≥ 650 kg/m ³ | 300 x 300 mm | lana di roccia spessore 20 mm densità 35 kg/m ³ | 15 mm | EI 60 | ETA 16/0304 |
| Chiusura fori - Isolamento singolo lato superiore | | 300 x 300 mm | lana di roccia spessore 25 mm densità 35 kg/m ³ | 25 mm | EI 120 | ETA 16/0304 |
| Chiusura fori - Isolamento singolo lato superiore | | 300 x 300 mm | fibra biosolubile AES spessore 48 mm \geq densità 128 kg/m ³ | 25 mm | EI 240 | ETA 16/0304 |
| Chiusura fori - Isolamento doppio | ≥ 150 mm ≥ 650 kg/m ³ | 300 x 300 mm | lana di roccia spessore 25 mm densità 35 kg/m ³ | 15 mm | EI 240 | ETA 16/0304 |

ISOLAMENTO SINGOLO

EI 60/120

SIGILLANTE "GB-MT" sp. 25 mm

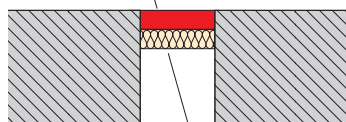

LANA DI ROCCIA

EI 240

SIGILLANTE "GB-MT" sp. 25 mm

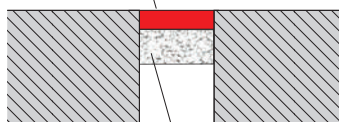

FIBRA BIOSOLUBILE AES

ISOLAMENTO DOPPIO

EI 240

SIGILLANTE "GB-MT" sp. 15 mm

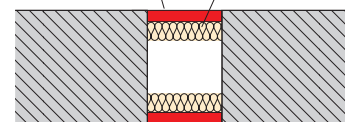

LANA DI ROCCIA

TAMPONAMENTO VARCHI

PANNELLO "GB-P"

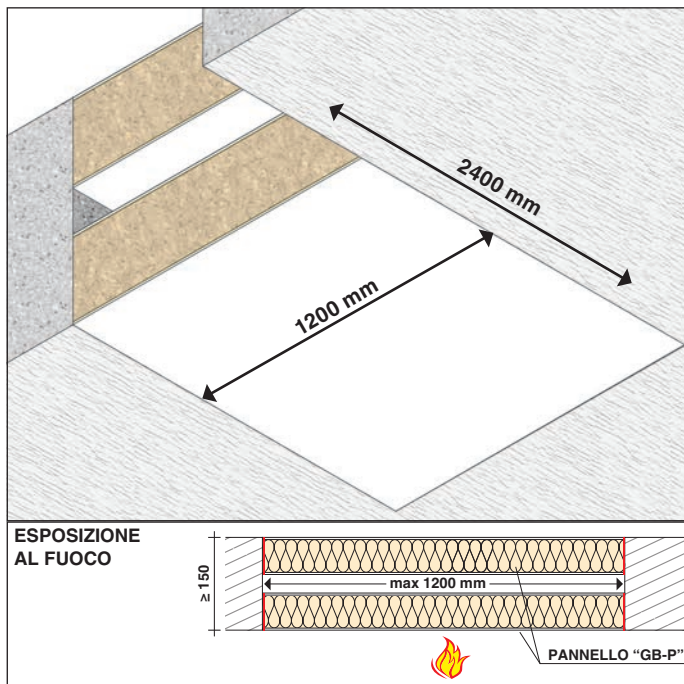

RESISTENZA AL FUOCO: EI 90/180

- **Tipo di supporto:** solaio spessore ≥ 150 mm
- **Prodotto da applicare:** PANNELLI "GB-P"
- **Fissaggio:** semplice inserimento nel varco e sigillatura con SIGILLANTE ANTINCENDIO "GB-MT"
- **Campo di applicazione diretta:**
Per varchi fino a 2400 x 1200 mm EI 90 / 120
Per varchi fino a 1200 x 600 mm EI 120 / 180

Pannello singolo EI 90 / 120

Pannello doppio EI 120 / 180

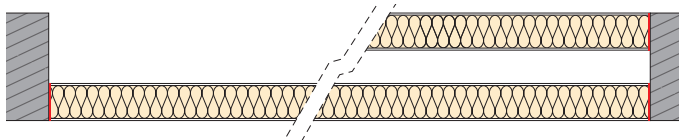

Rapporto di classificazione: ETA 16/0303
Norma di prova: EN 1366-3

DESCRIZIONE DI CAPITOLATO

Fornitura e posa in opera di PANNELLI "GB-P" con resistenza al fuoco EI 90/180 certificata su solai con spessore ≥ 150 mm, per la chiusura di varchi, costituiti da pannelli semirigidi in fibra minerale (con densità 150 kg/m³) spessore 60 mm, rivestiti su ambo i lati con un rivestimento antincendio, in conformità al rapporto di classificazione ETA 16/0303.

È necessario rilevare le dimensioni e la forma dell'apertura da sigillare, riportarle sul pannello e provvedere al taglio dello stesso mediante segchetti da cantiere o cutter, avendo cura di lasciare la sagoma leggermente abbondante rispetto alle dimensioni del varco da sigillare.

Stendere una piccola quantità di SIGILLANTE "GB-MT" sui fianchi della sagoma o direttamente sul bordo interno della muratura ove verrà applicata la sagoma. Applicare la sagoma ed inserirla nel varco per "interferenza" e rasare le giunzioni con una spatola utilizzando il SIGILLANTE "GB-MT". Per sigillature con classe di resistenza al fuoco EI 90/120 è necessario posizionare un pannello "GB-P" nell'intradosso del solaio.

Per sigillature con classe di resistenza EI 120/180 è necessario posizionare due pannelli "GB-P" all'intradosso ed all'estradosso del solaio. Per le modalità di applicazione si veda apposito "manuale di posa".

TAMPONAMENTO VARCHI

FIREGUARD 13 X 2

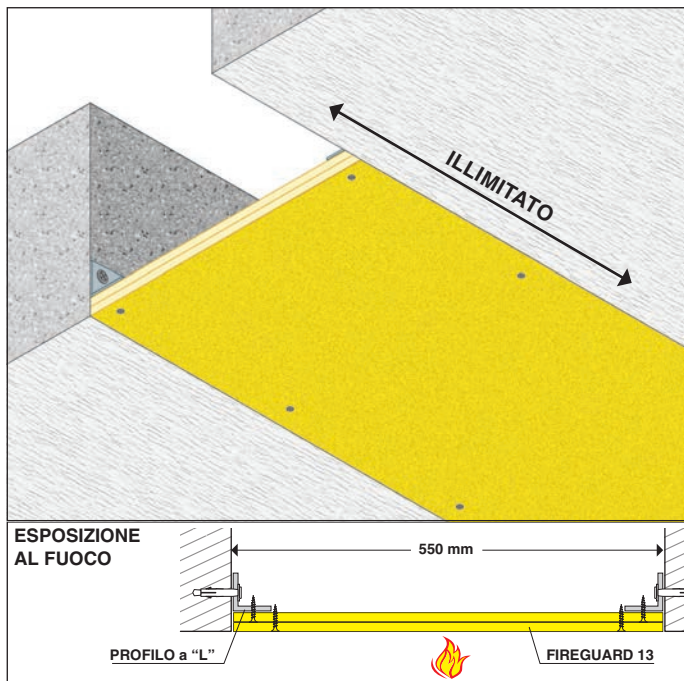

RESISTENZA AL FUOCO: EI 60

- **Orditura metallica:** profili a "L" 50x50x0,6 mm ai lati del varco
- **Rivestimento protettivo:** lastre FIREGUARD® 13, spessore 2x12,7 mm
- **Finitura:** con FIREGUARD COMPOUND non necessaria ai fini antincendio
- **Campo di applicazione diretta:** presenza portello di ispezione: consentita

Rapporto di classificazione: I.G. 286860/3341FR
Norma di prova: EN 1364-2

DESCRIZIONE DI CAPITOLATO

Fornitura e posa in opera di tamponamento di varchi ciechi a solaio con larghezza massima 550 mm, con resistenza al fuoco EI 60, realizzato con due lastre FIREGUARD® 13 spessore 12,7 mm, dimensioni massime 1220x2000 mm, costituite da silicati e solfati di calcio, esenti da amianto, prodotte per laminazione con controllo dell'essiccazione in stabilimento, in classe A1 (incombustibile) di reazione al fuoco, in conformità al rapporto di classificazione I.G. 286860/3341FR.

Le lastre saranno avvitate con viti auto perforanti fosfatate diametro 3,5 mm lunghezza 25 mm a passo 600 mm per lo strato superiore e lunghezza 35 mm a passo 250 mm per lo strato inferiore, ad una struttura metallica composta da profilati a "L" in acciaio zincato dimensioni 50x50x0,6 mm, posti sui lati interni del varco. Per le modalità di applicazione si veda apposito "manuale di posa".

TAMPONAMENTO VARCHI

FIREGUARD 25 X 2

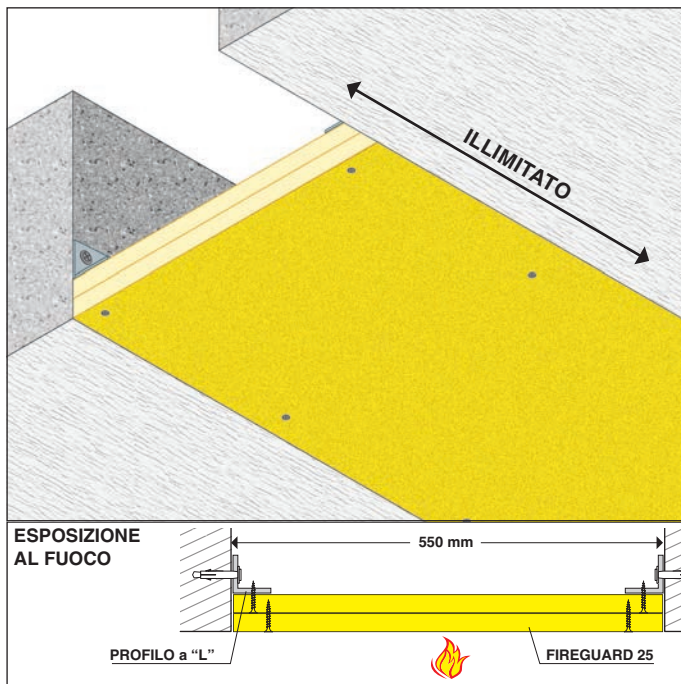

RESISTENZA AL FUOCO: EI 120

- **Orditura metallica:** profili a "L" 50x50x0,6 mm ai lati del varco
- **Rivestimento protettivo:** lastre FIREGUARD® 25, spessore 2x25,4 mm
- **Finitura:** con FIREGUARD COMPOUND non necessaria ai fini antincendio
- **Campo di applicazione diretta:** presenza portello di ispezione: consentita

Rapporto di classificazione: I.G. 308030/3563FR
Norma di prova: EN 1364-2

DESCRIZIONE DI CAPITOLATO

Fornitura e posa in opera di tamponamento di varchi ciechi a solaio con larghezza massima 550 mm, con resistenza al fuoco EI 120, realizzato con due lastre FIREGUARD® 25 spessore 25,4 mm, dimensioni massime 600x2200 mm, costituite da silicati e solfati di calcio, esenti da amianto, prodotte per laminazione con controllo dell'essiccazione in stabilimento, in classe A1 (incombustibile) di reazione al fuoco, in conformità al rapporto di classificazione I.G. 276492/3246FR.

Le lastre saranno avvitate con viti auto perforanti fosfatate diametro 3,5 mm lunghezza 35 mm a passo 600 mm per lo strato superiore e lunghezza 75 mm a passo 250 mm per lo strato inferiore ad una struttura metallica composta da profilati a "L" in acciaio zincato dimensioni 50x50x0,6 mm, posti sui lati interni del varco. Per le modalità di applicazione si veda apposito "manuale di posa".

TAMPONAMENTO VARCHI

FIREGUARD 45

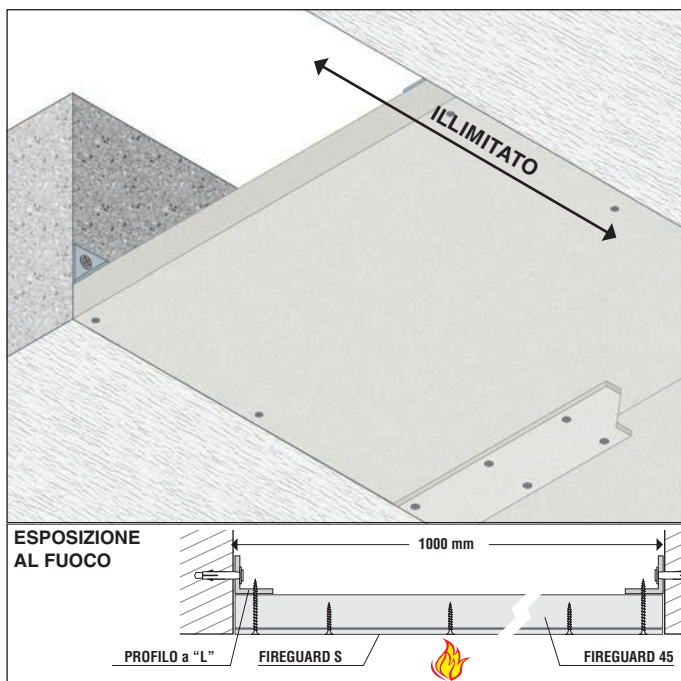

RESISTENZA AL FUOCO: EI 120

- **Orditura metallica:** profili a "L" 50x50x0,6 mm ai lati del varco
- **Rivestimento protettivo:** lastre FIREGUARD® 45 spessore 1x45 mm
- **Finitura:** con FIREGUARD COMPOUND non necessaria ai fini antincendio
- **Fissaggio:** con tasselli metallici ad espansione diametro 6 mm e con viti autoperforanti fosfatate diam. 5 mm, lunghezza 90 mm

Rapporto di classificazione: I.G. 307804/3561FR
Norma di prova: EN 1364-2

DESCRIZIONE DI CAPITOLATO

Fornitura e posa in opera di tamponamento di varchi ciechi a solaio con larghezza massima 1000 mm, con resistenza al fuoco EI 120 realizzata con lastre FIREGUARD® 45, spessore 45 mm, dimensioni massime 1200x2000 mm, costituite da silicati di calcio, esenti da amianto, omologate in classe A1 (incombustibile) di reazione al fuoco in conformità al rapporto di classificazione I.G. 307804/3561FR.

Le lastre saranno incollate con colla FIREGUARD GLUE e fissate con viti autoperforanti fosfatate diametro 5 mm lunghezza 90 mm a profilati a "L" in acciaio zincato dimensioni 50x50x0,6 mm, posti sui lati interni del varco. I giunti delle lastre saranno rivestiti con una striscia di FIREGUARD® S, spessore 8 mm e larghezza 100 mm, fissata con viti auto perforanti fosfatate diam. 3,5 mm lunghezza 35 mm e incollata con colla FIREGUARD GLUE. Per le modalità di applicazione si veda apposito "manuale di posa".

CONDOTTE DI VENTILAZIONE VERT. - FUOCO ESTERNO

MATERASSINO "OISTER"

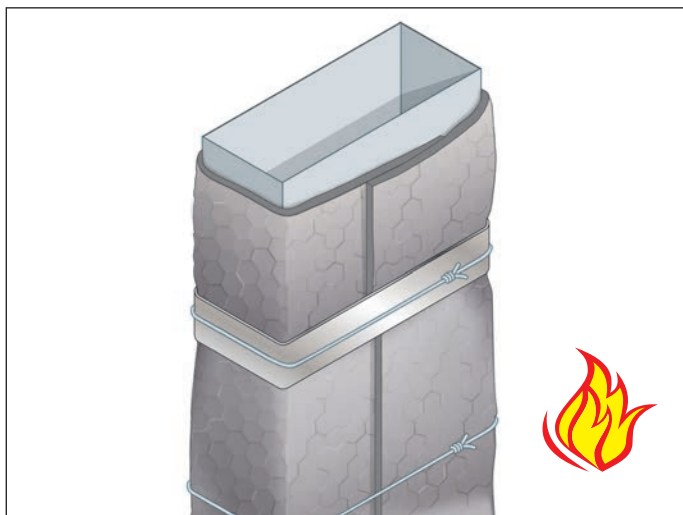

RESISTENZA AL FUOCO: EI 120 (V_e o→i) S

- **Esposizione al fuoco:** lato esterno
- **Rivestimento protettivo:** materassino OISTER 30
- **Campo di applicazione diretta:**
 Dimensioni massime: 1250 (larghezza) x 1000 (altezza) mm
 Distanza massima tra i supporti: 5 metri
 Il rapporto tra la distanza tra i supporti e la misura del lato minore non deve superare il valore 8:1
 Applicabile a condotte con ermeticità uguale o superiore a classe A (secondo EN 1507)

ESPOSIZIONE AL FUOCO

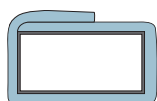

DESCRIZIONE DI CAPITOLATO

Fornitura e posa in opera di rivestimento di condotte di ventilazione verticali con resistenza al fuoco EI 120 (V_e o→i) S realizzata con materassino OISTER 30, costituito da un materassino in lana di roccia trapuntato su rete metallica e rivestito con un foglio di alluminio retinato sulla faccia esterna e verniciato con un composto ablativo protetto da un tessuto in vetro sulla faccia opposta, applicato in singolo strato, spessore 1x30 mm in conformità al rapporto di classificazione Applus 11/2839-992. Il materassino OISTER 30 sarà applicato avvolgendo la condotta di

ventilazione sormontando le giunzioni longitudinali di circa 200 mm avendo cura di accostare accuratamente i bordi nelle giunzioni trasversali, e fissandolo con filo in acciaio dello spessore di 10/10 a un passo di 300 mm. Sulle giunzioni trasversali dovrà essere applicata l'apposita banda adesiva alluminizzata, che sarà ulteriormente fissata con lo stesso filo d'acciaio sopra menzionato. Per le modalità di applicazione si veda apposito "manuale di posa".

Rapporto di classificazione: Applus 11/2839-992
Norma di prova: EN 1366-1

CONDOTTE DI VENTILAZIONE VERT. - FUOCO ESTERNO

MATERASSINO "OISTER"



RESISTENZA AL FUOCO: EI 180 (V_e o→i) S

- **Esposizione al fuoco:** lato esterno
- **Rivestimento protettivo:** materassino OISTER 30
- **Campo di applicazione diretta:**
 Diametro massimo: (d) 1000 mm
 Distanza massima tra i supporti: 5 metri
 Il rapporto L/d tra la distanza tra i supporti e la misura del diametro non deve superare il valore 8:1
 Applicabile a condotte con ermeticità uguale o superiore a classe A (secondo EN 1507)

ESPOSIZIONE AL FUOCO



DESCRIZIONE DI CAPITOLATO

Fornitura e posa in opera di rivestimento di condotte di ventilazione verticali con resistenza al fuoco EI 180 (V_e o→i) S realizzata con materassino OISTER 30, costituito da un materassino in lana di roccia trapuntato su rete metallica e rivestito con un foglio di alluminio retinato sulla faccia esterna e verniciato con un composto ablativo protetto da un tessuto in vetro sulla faccia opposta, applicato in singolo strato, spessore 1x30 mm in conformità al rapporto di classificazione Applus 15/10033-1071. Il materassino OISTER 30 sarà applicato avvolgendo la condotta di

ventilazione sormontando le giunzioni longitudinali di circa 200 mm avendo cura di accostare accuratamente i bordi nelle giunzioni trasversali, e fissandolo con filo in acciaio dello spessore di 8/10 a un passo di 330 mm. Sulle giunzioni trasversali dovrà essere applicata l'apposita banda adesiva alluminizzata, che sarà ulteriormente fissata con lo stesso filo d'acciaio sopra menzionato. Per le modalità di applicazione si veda apposito "manuale di posa".

Rapporto di classificazione: Applus 15/10033-1071
Norma di prova: EN 1366-1

CONDOTTE DI VENTILAZIONE VERT. - FUOCO ESTERNO

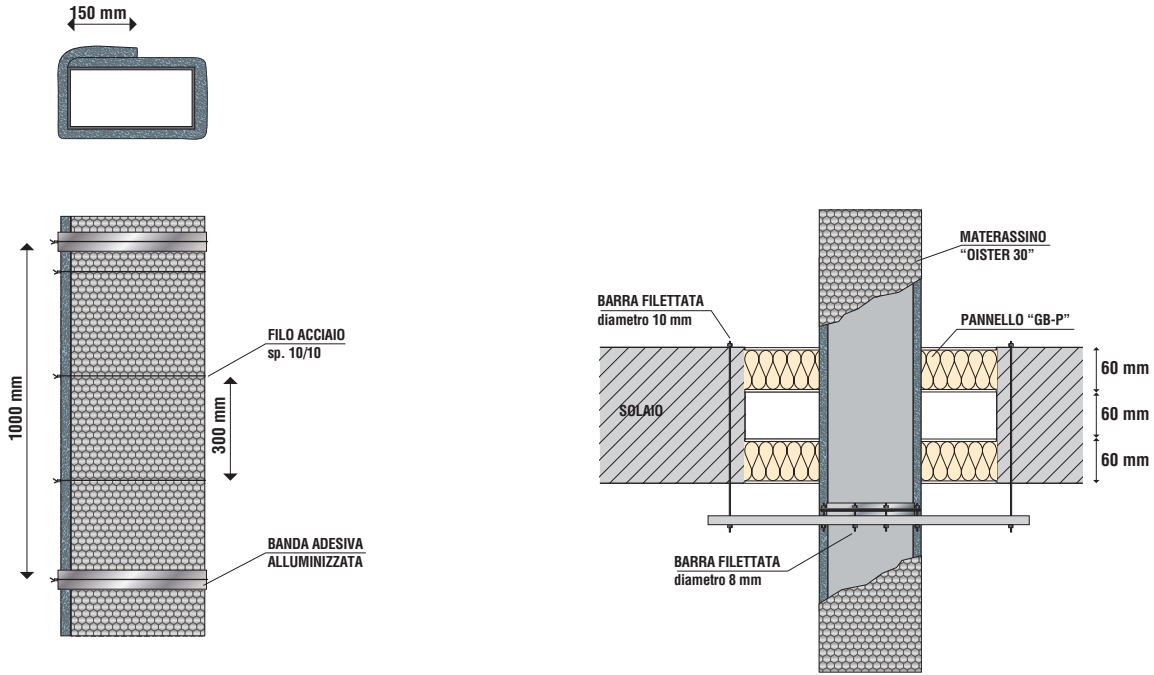

CONDOTTE DI VENTILAZIONE VERT. - FUOCO ESTERNO

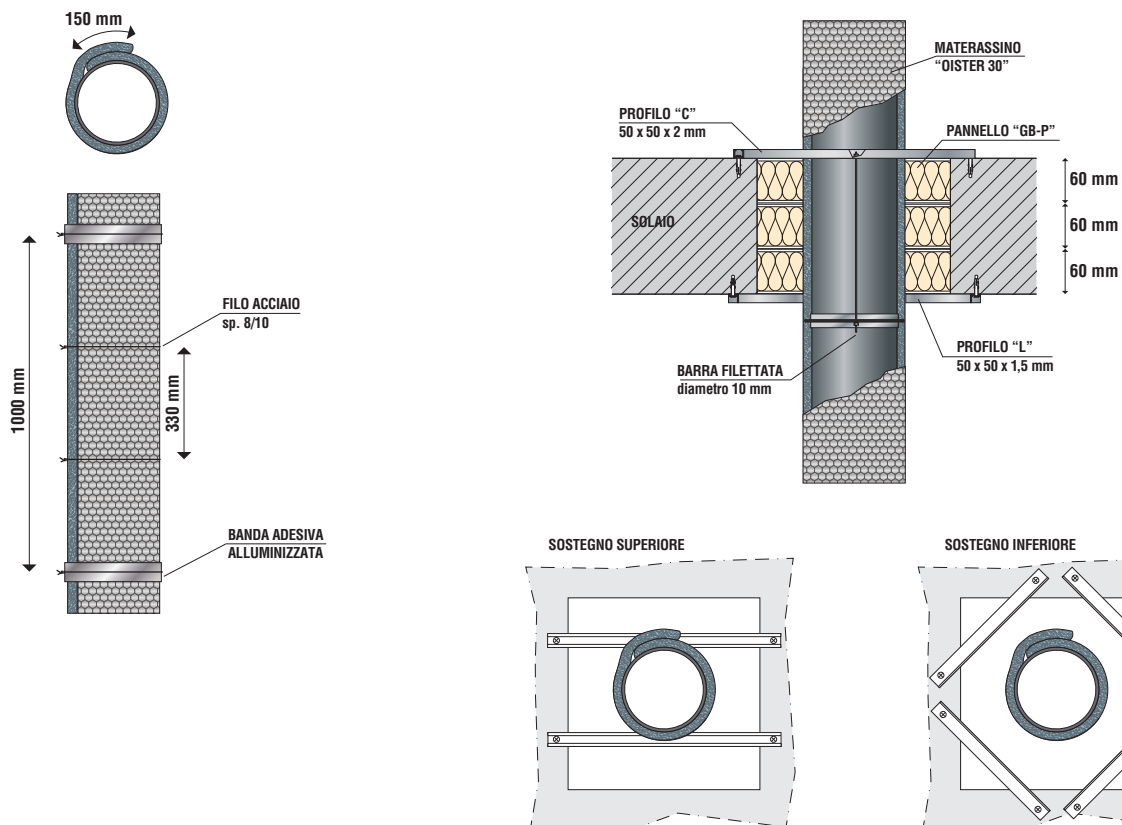

CONDOTTE RETTANGOLARI VERTIC. - FUOCO INTERNO/ESTERNO materassino "OISTER 100"

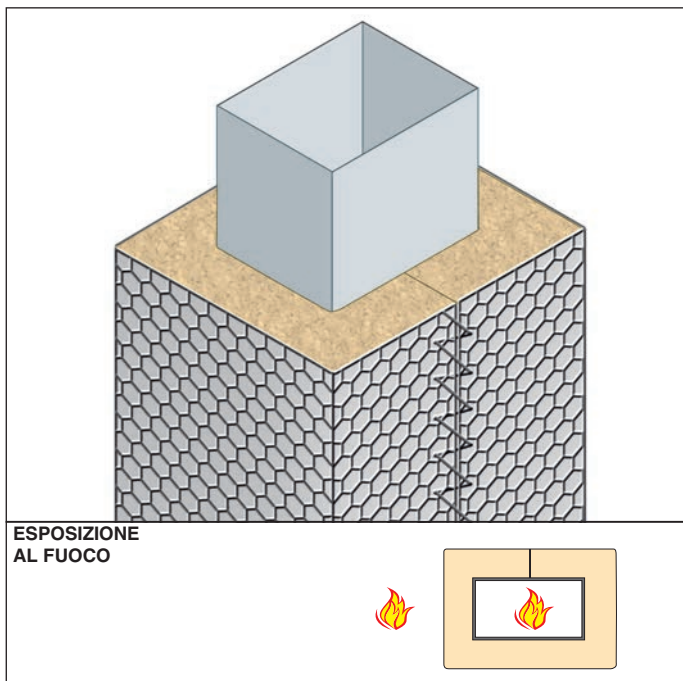

REAZIONE AL FUOCO: A1

RESISTENZA AL FUOCO: EI 120 (V_e o↔i)

- **Esposizione al fuoco:** lato interno/esterno
- **Supporto:** condotti metallici rettangolari
- **Rivestimento protettivo:** materassino OISTER 100
- **Campo di applicazione diretta:**
Dimensioni max: 1250 (larghezza) x 1000 (altezza) mm
 Distanza massima tra i supporti: 5 metri
 Il rapporto tra la distanza tra i supporti e la misura del lato minore non deve superare il valore 8:1
 Applicabile a condotte con ermeticità uguale o inferiore a classe D (secondo EN 1507)

Rapporto di classificazione: ISIB 2015-A-034
Norma di prova: EN 1366-1

DESCRIZIONE DI CAPITOLATO

Fornitura e posa in opera di rivestimento di condotte di ventilazione rettangolari verticali in acciaio con resistenza al fuoco EI 120 (V_e o↔i) realizzato con materassino OISTER 100, costituito da uno strato di lana di roccia trapuntato su rete metallica e rivestito con un foglio di alluminio retinato sulla faccia esterna in conformità al rapporto di classificazione ISIB 2015-A-034.

Il materassino OISTER 100 sarà applicato avvolgendo la condotta di ventilazione. Le giunzioni saranno realizzate accostando accuratamente i pannelli nei giunti longitudinali e trasversali ed unendoli con filo di ferro a zig-zag. Negli attraversamenti dei solai il rivestimento sarà fissato al solaio mediante profili a "L" (30x30x3 mm). Per le modalità di applicazione si veda apposito "manuale di posa".

CONDOTTE CIRCOLARI VERTIC. - FUOCO INTERNO/ESTERNO materassino "OISTER 100"

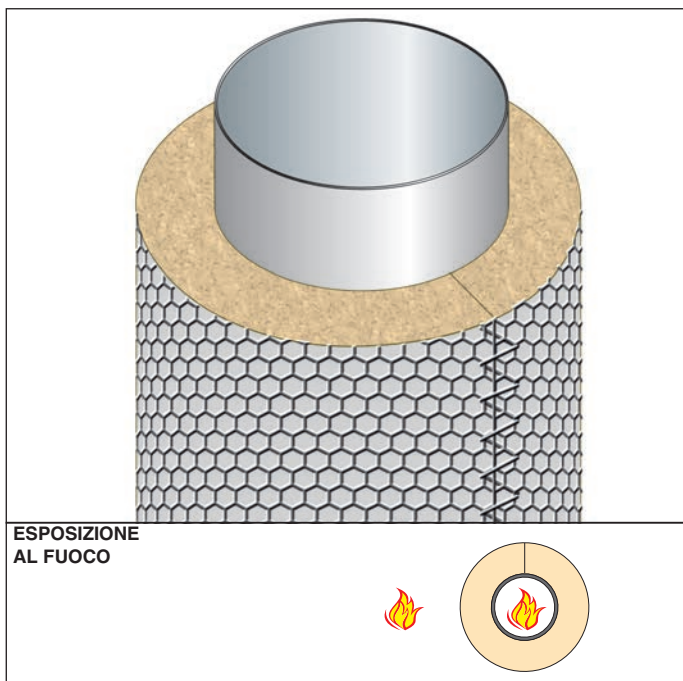

REAZIONE AL FUOCO: A1

RESISTENZA AL FUOCO: EI 120 (V_e o↔i) S

- **Esposizione al fuoco:** lato interno/esterno
- **Supporto:** condotti metallici circolari
- **Rivestimento protettivo:** materassino OISTER 100
- **Campo di applicazione diretta:**
Dimensioni massime: diametro 1000 mm
 Distanza massima tra i supporti: 5 metri
 Applicabile a condotte con ermeticità uguale o superiore a classe A (secondo EN 1507)

Nota: 1) fino a sovrappressione positiva o negativa 500 Pa
 2) condotti fino a Classe D (EN 12237)

Certificato su solaio di spessore minimo 150 mm, e con densità > 575 kg/m³

Rapporto di classificazione: DBI-PCA 10421 A
Norma di prova: EN 1366-1

DESCRIZIONE DI CAPITOLATO

Fornitura e posa in opera di rivestimento di condotte di ventilazione circolari in acciaio con resistenza al fuoco EI 120 (V_e o↔i) S realizzato con materassino OISTER 100, costituito da uno strato di lana di roccia trapuntato su rete metallica e rivestito con un foglio di alluminio retinato sulla faccia esterna in conformità al rapporto di classificazione DBI-PCA 10421 A.

Il materassino OISTER 100 sarà applicato avvolgendo la condotta di ventilazione. Le giunzioni saranno realizzate accostando accuratamente i pannelli nei giunti longitudinali e trasversali ed unendoli con filo di ferro a zig-zag. Il sistema sarà certificato per attraversamenti su solai di spessore minimo 150 mm e densità > 575 kg/m³. Per le modalità di applicazione si veda apposito "manuale di posa".

PARTICOLARI COSTRUTTIVI

CONDOTTE RETTANGOLARI

APPLICAZIONE MATERASSINO E PENDINATURA

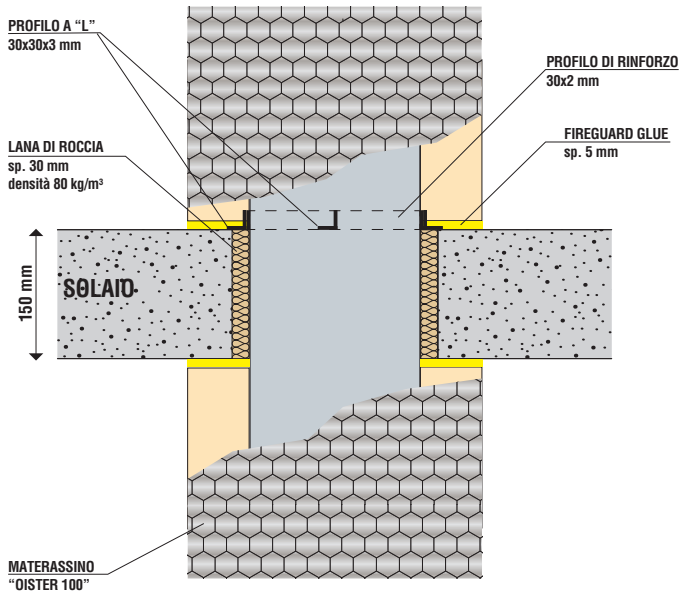
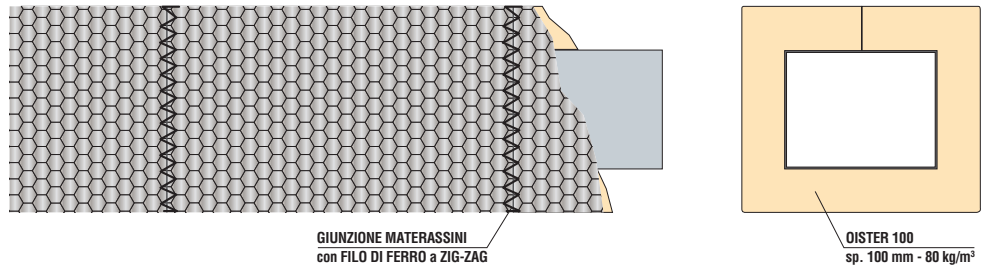

PROSPETTO vista dall'alto

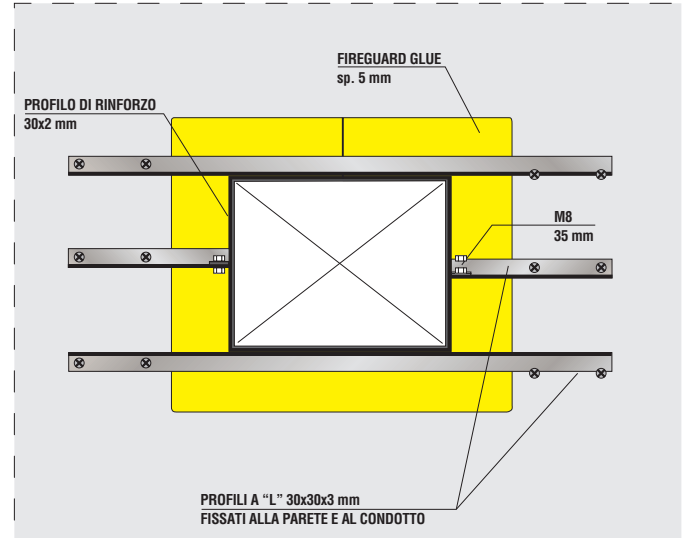

CONDOTTE CIRCOLARI

APPLICAZIONE MATERASSINO

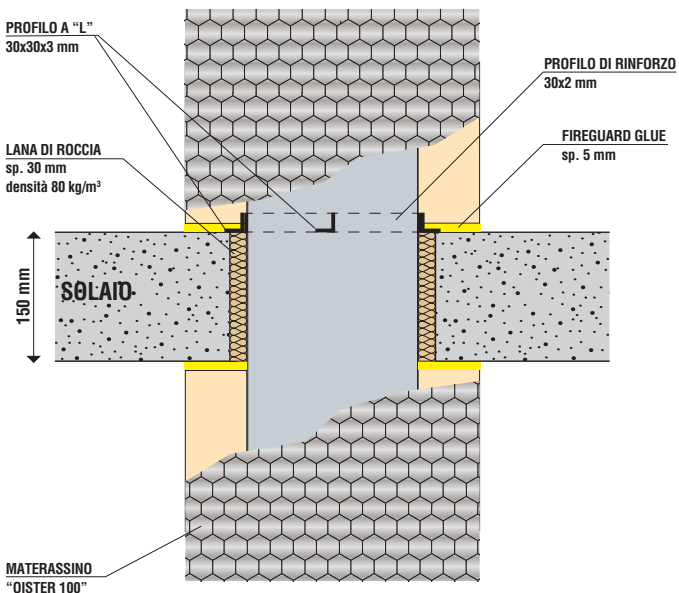
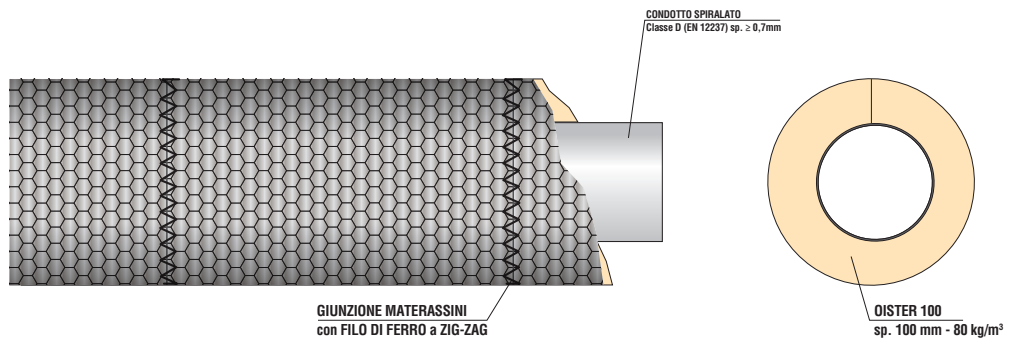

PROSPETTO vista dall'alto

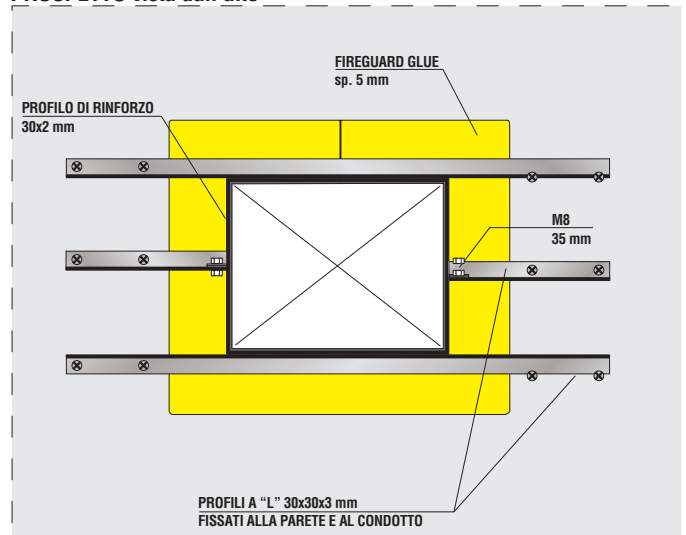

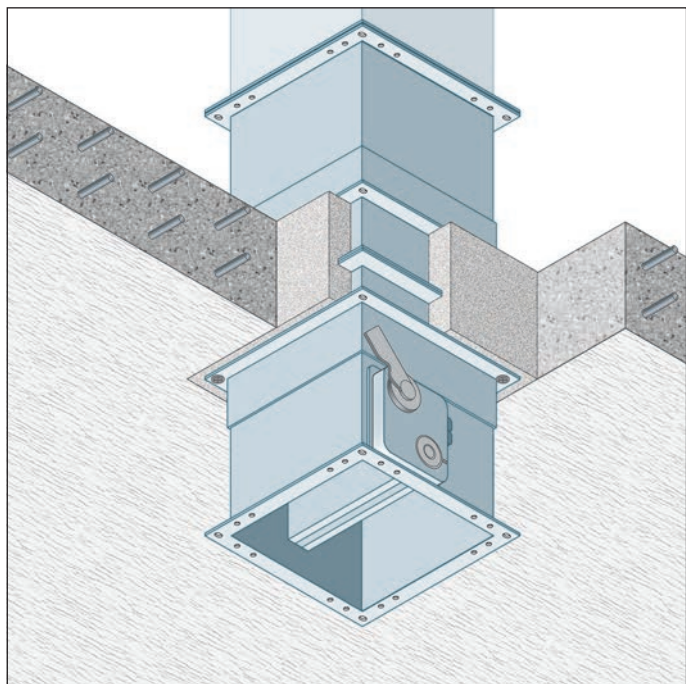

RESISTENZA AL FUOCO: EI 60/90/120/180 (h_o $i \leftrightarrow o$) S

- **Tipo di supporto:** solaio
- **Prodotto da applicare:** SERRANDA TAGLIAFUOCO "GB-STW"
- **Fissaggio:** inserimento nel varco
- **Finitura:** non prevista

Rapporto di classificazione: CSI 1564 FR
Norma di prova: EN 1366-2

DESCRIZIONE DI CAPITOLATO

Fornitura e posa in opera di SERRANDA TAGLIAFUOCO "GB-STW" con resistenza al fuoco EI 60/90/120/180 (h_o $i \leftrightarrow o$) S certificata su solai in conformità al rapporto di classificazione CSI 1564 FR.

La SERRANDA TAGLIAFUOCO "GB-STW" verrà posata praticando un'apertura quadrangolare nel solaio avente ciascun lato maggiorato di 130 mm rispetto alla misura nominale della serranda.

Posizionare la serranda in modo tale che l'asse della pala sia interno allo spessore del solaio per almeno 62,5 mm (installazione simmetrica). Colmate lo spazio attorno alla serranda fino all'aletta utilizzando malta idonea all'utilizzo su pareti resistenti al fuoco.

Per le modalità di applicazione si veda apposito "manuale di posa".

TABELLA RIASSUNTIVA DEL SISTEMA A SERRANDE "GB-STW" CON ESTRATTO DEL CAMPO DI APPLICAZIONE DIRETTA IN CONFORMITÀ ALLA NORMA EN 1366-2.

| Supporto | EI 180 S (500 Pa) | EI 120 S (500 Pa) | EI 90 S (500 Pa) | EI 60 S (500 Pa) |
|---|---------------------------|--------------------------------|--------------------------------|--------------------------------|
| Solaio orizzontale Spessore minimo 150 mm, Densità minima 2200 kg/m ³ (h_o $i \leftrightarrow o$) | | da 200x200 mm a 1500x800 mm | da 200x200 mm a 1500x800 mm | da 200x200 mm a 1500x800 mm |
| | da Ø 200 mm a Ø 800 mm | da Ø 200 mm a Ø 800 mm | da Ø 200 mm a Ø 800 mm | da Ø 200 mm a Ø 800 mm |
| Solaio orizzontale Spessore minimo 100 mm, Densità minima 650 kg/m ³ (h_o $i \leftrightarrow o$) | | | da 200x200 mm a 1500x800 mm | da 200x200 mm a 1500x800 mm |
| | | | da Ø 200 mm a Ø 800 mm | da Ø 200 mm a Ø 800 mm |

h_o = installazione verticale, ($i \leftrightarrow o$) = provenienza del fuoco indifferente, Pa = Pascal di depressione

MECCANISMO DI CHIUSURA SUPERIORE

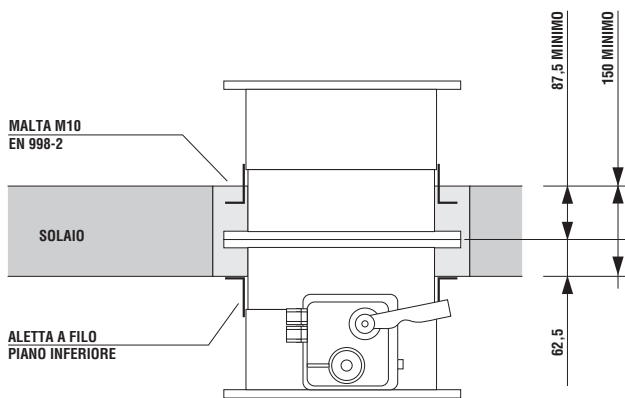
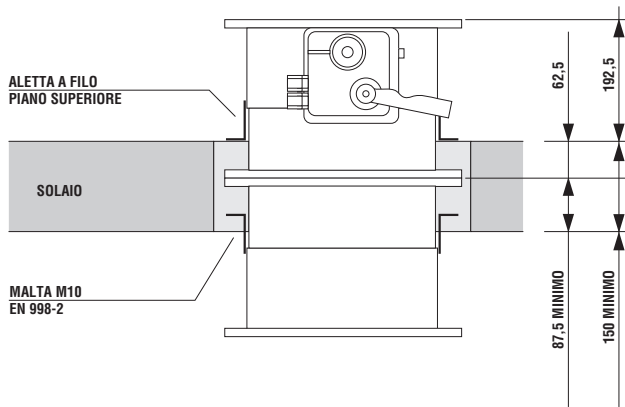

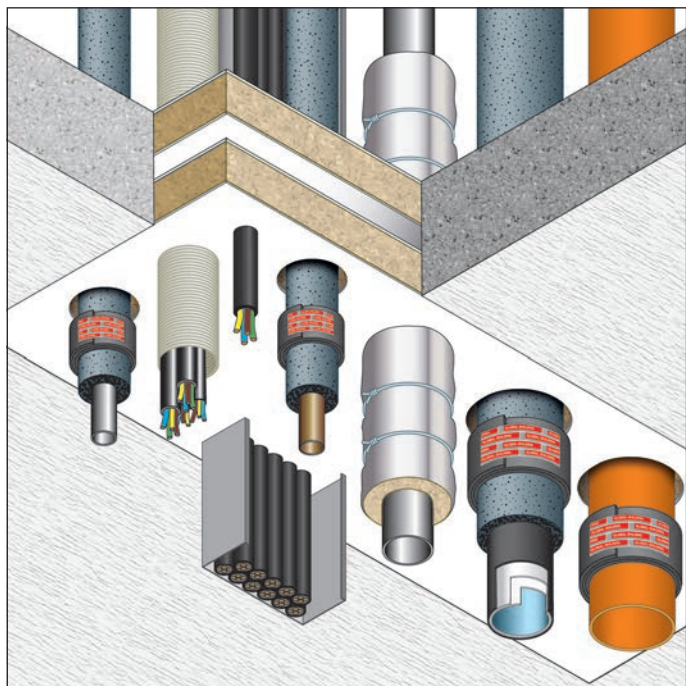

DESCRIZIONE DI CAPITOLATO

Fornitura e posa in opera di PANNELLI "GB-P" con resistenza al fuoco EI 60/240 certificata su solai con spessore ≥ 150 mm, per la sigillatura di attraversamenti multipli, costituiti da pannelli semirigidi in fibra minerale (densità 150 kg/m^3) spessore 60 mm, rivestiti su ambo i lati con un rivestimento antincendio, in conformità al rapporto di classificazione ETA 16/0303.

È necessario rilevare le dimensioni e la forma sia dell'apertura da sigillare che degli impianti attraversanti, riportarle sui PANNELLI "GB-P" e provvedere al taglio degli stessi mediante seghetti da cantiere o cutter, avendo cura di lasciare la sagoma leggermente abbondante rispetto alle dimensioni del varco da sigillare.

Stendere una piccola quantità di SIGILLANTE "GB-MT" sui fianchi della sagoma o direttamente sul bordo interno del solaio ove verrà applicata la sagoma.

Applicare la sagoma ed inserirla nel varco per "interferenza" e rasare le giunzioni con una spatola utilizzando il SIGILLANTE "GB-MT".

RESISTENZA AL FUOCO: EI 60/240

- **Tipo di supporto:** solaio spessore 150 mm, densità 650 kg/m^3
- **Prodotto da applicare:** PANNELLI "GB-P"
- **Fissaggio:** semplice inserimento nel varco e sigillatura con SIGILLANTE ANTINCENDIO "GB-MT"
- **Finitura:** non prevista
- **Campo di applicazione diretta:**
 - Solai: illimitata x 1200 mm
 - Fino ad una superficie occupata da attraversamenti del 60 %

Rapporto di classificazione: ETA 16/0303
Norma di prova: EN 1366-3

È necessario posizionare due PANNELLI "GB-P" sui due lati del solaio.

In caso di attraversamento di tubazione combustibile o incombustibile coibentata con elastomeri espansi, il NASTRO "GB-T" deve essere avvolto intorno al tubo da proteggere, fissato con nastro adesivo e inserito nel varco rimasto fra la tubazione ed i PANNELLI "GB-P".

Inserire il nastro su entrambi i lati dell'attraversamento (vedi tabella).

È necessario applicare il numero di strati indicati in funzione del diametro della tubazione.

In caso di attraversamento di tubazione incombustibile non coibentata misurare il diametro della tubazione da proteggere e tagliare il quantitativo di MANICOTTO "GB-ML" necessario a ricoprirlo.

Avvolgere il MANICOTTO "GB-ML" attorno alla tubazione su entrambi i lati dell'attraversamento, accostando la giunzione e facendo attenzione che la guaina aderisca ai PANNELLI "GB-P".

Fissare il MANICOTTO "GB-ML" mediante legacci di filo di acciaio ritorto (vedi tabella).

Per le modalità di applicazione si veda apposito "manuale di posa".

RISPETTO DELLE DISTANZE MINIME – Distanza minima tra varchi adiacenti isolati con pannelli "GB-P": 200 mm

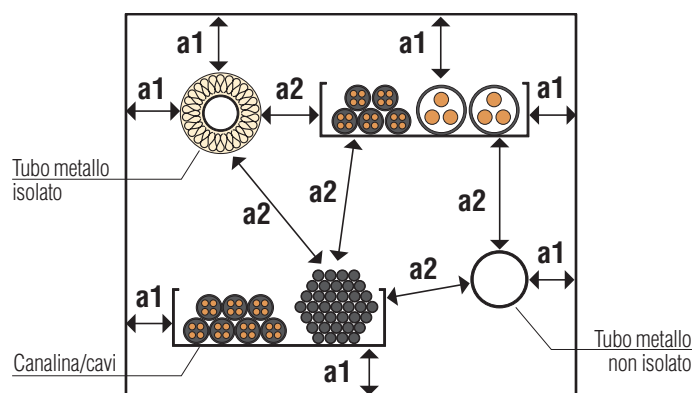

| Elementi | a1 | a2 | |
|---|-------|---|--------|
| Cavi, Guaine, Passerelle | 25 mm | • Cavi, Guaine, Passerelle | 0 mm |
| | | • Tubi in metallo non isolati | 0 mm |
| | | • Tubi in metallo isolati (lana di roccia/elastomeri espansi) | 100 mm |
| Tubi combustibili | 25 mm | • Tubi combustibili (PVC) | 30 mm |
| Tubi in metallo isolati con lana di roccia o elastomeri espansi | 30 mm | • Tubi in metallo isolati (lana di roccia/elastomeri espansi) | 30 mm |
| | | • Tubi in metallo non isolati | 30 mm |
| | | • Altri elementi di attraversamento | 100 mm |
| Tubi in metallo non isolati | 25 mm | • Tubi in metallo non isolati | 0 mm |
| | | • Tubi in metallo isolati (lana di roccia/elastomeri espansi) | 30 mm |
| | | • Altri elementi di attraversamento | 0 mm |

SOLAIO con spessore uguale o maggiore 150 mm

DIMENSIONI MASSIME VARCO

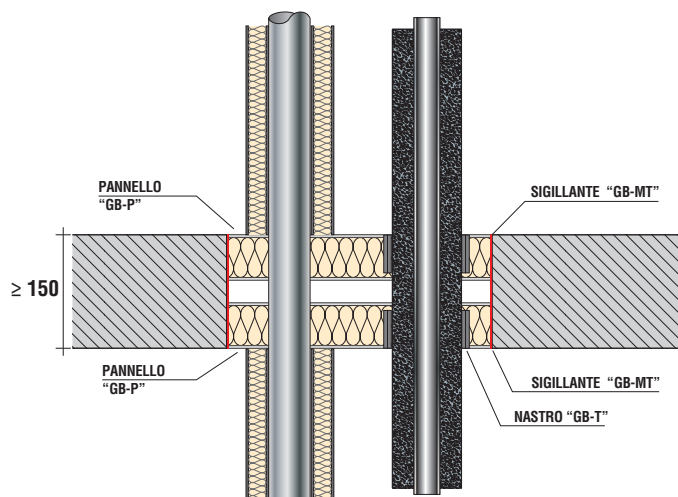
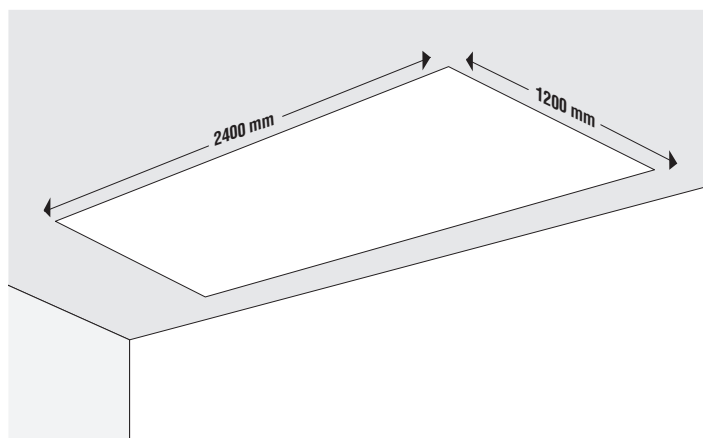

| Descrizione | Isolamento | Numero strati "GB-T" | Apertura massima | Classe di resistenza al fuoco | Certificato |
|--|--|----------------------|------------------|-------------------------------|-------------|
| Tubi in PVC diametro 110 mm (sp. 3,4 mm) | Nastro "GB-T" | 2 | 2400 x 1200 | EI 90 U/C | ETA 16/0303 |
| Tubi in ACCIAIO diametro 40 mm (sp. 1,0 - 14,2 mm) | elastomeri espansi spessore 13 mm | 1 | 2400 x 1200 mm | EI 120 C/U | ETA 16/0303 |
| Tubi in ACCIAIO diametro 40 mm (sp. 1,5 - 14,2 mm) | Manicotto "GB-ML" | - | 280 x 280 | EI 240 C/U | ETA 16/0303 |
| | | | 1200 x 600 mm | EI 180 C/U | ETA 16/0303 |
| | | | 2400 x 1200 mm | EI 120 C/U | ETA 16/0303 |
| Tubi in ACCIAIO diametro da 40 mm a 219 mm (sp. 1,5 - 14,2 mm) | Manicotto "GB-ML" | - | 2400 x 1200 mm | EI 90 C/U | ETA 16/0303 |
| Tubi in RAME diametro da 12 mm a 54 mm (sp. 1,0 - 1,2 mm) | elastomeri espansi spessore 9-13 mm | 2 | 2400 x 1200 mm | EI 60 C/C | ETA 16/0303 |
| Tubi GEBERIT MEPLA MLC diametro 16 mm (sp. 2,25 mm) | Manicotto "GB-ML" | - | 75 x 75 mm | EI 180 C/C | ETA 16/0303 |
| Tubi GEBERIT MEPLA MLC diametro da 16 mm a 75 mm (sp. 2,25 - 4,7 mm) | Manicotto "GB-ML" | - | 600 x 1200 mm | EI 90 C/C | ETA 16/0303 |
| Tubi GEBERIT MEPLA MLC diametro da 16 mm a 75 mm (sp. 2,25 - 4,7 mm) | Manicotto "GB-ML" | - | 2400 x 1200 mm | EI 90 C/C | ETA 16/0303 |
| Tubi GEBERIT MEPLA MLC diametro da 16 mm a 75 mm (sp. 2,25 - 4,7 mm) | elastomeri espansi spessore 9 mm | 2 | 2400 x 1200 mm | EI 120 C/C | ETA 16/0303 |
| Cavi elettrici fino ad un diametro esterno max di 21 mm, singoli o in fascio, su passerella | - | - | 2400 x 1200 mm | EI 120 | ETA 16/0303 |
| Cavi elettrici fino ad un diametro esterno massimo di 80 mm, singoli o in fascio, su passerella | - | - | 2400 x 1200 mm | EI 60 | ETA 16/0303 |
| Cavi fino ad un diametro esterno max di 21 mm, singoli o in fasci fino a 100 mm di diametro | - | - | 2400 x 1200 mm | EI 120 | ETA 16/0303 |
| PVC corrugato fino ad un diametro esterno massimo di 16 mm | - | - | 2400 x 1200 mm | EI 90 | ETA 16/0303 |

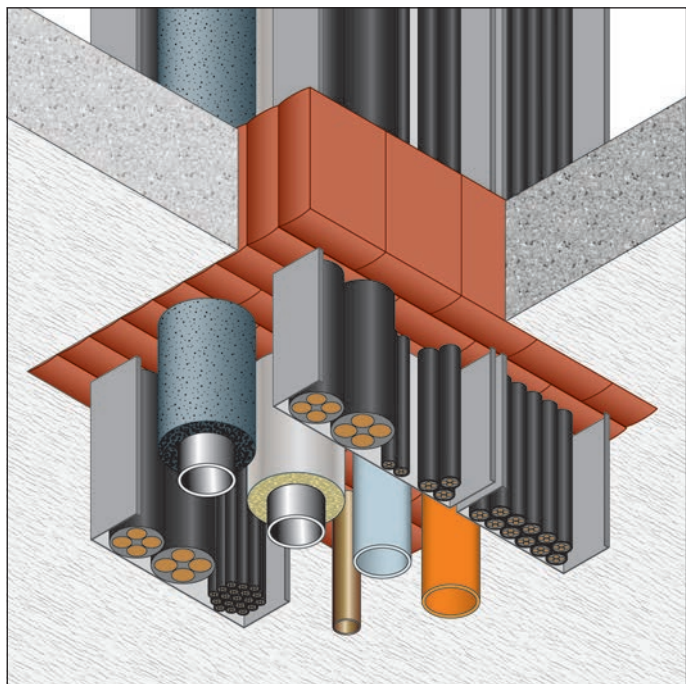

RESISTENZA AL FUOCO: EI 60/120

- **Tipo di supporto:** solaio
- **Prodotto da applicare:** mattoncini intumescenti tagliafuoco "GLOBAL BLOCK"
- **Fissaggio:** semplice inserimento nel varco
- **Finitura:** è possibile la verniciatura

Rapporto di classificazione: ETA 10/0431
Norma di prova: EN 1366-3

DESCRIZIONE DI CAPITOLATO

Fornitura e posa in opera di MATTONCINI INTUMESCENTI TAGLIAFUOCO "GLOBAL BLOCK" con resistenza al fuoco EI 60/120 certificata su solai, per la sigillatura di attraversamenti multipli costituiti da schiuma intumescente prestampata, dimensioni 144x200x60 mm, in conformità al rapporto di classificazione ETA 10/0431.

È necessario rimuovere la pellicola protettiva dei MATTONCINI "GLOBAL BLOCK" e installarli a strati, avendo cura di inserirli perfettamente nel varco e di sfalsarne i giunti.

In prossimità degli elementi passanti tagliare con un coltello i MATTONCINI "GLOBAL BLOCK" alle dimensioni desiderate. Interstizi tra cavi e giunti, le aree vuote in corrispondenza di canaline portacavi, aree di tamponamento

perimetrale del varco possono essere riempite utilizzando la SCHIUMA "GLOBAL FOAM", la profondità di riempimento deve essere uguale allo spessore minimo della sigillatura.

La superficie della schiuma non può superare i 450x450 mm, oppure 0,202 m².

Per solai con spessore compreso tra 150 e 200 mm lo spessore della sigillatura desiderato può essere raggiunto rivestendo internamente il varco con uno strato lastre FIREGUARD® 25, spessore 25,4 mm, oppure delimitando esternamente il varco con lastre in calcio silicato.

Per le modalità di applicazione si veda apposito "manuale di posa".

SEZ. SOLAIO CON SPESSORE COMPRESO TRA 150 E 200 mm con GLOBAL BLOCK lato 144 mm in altezza

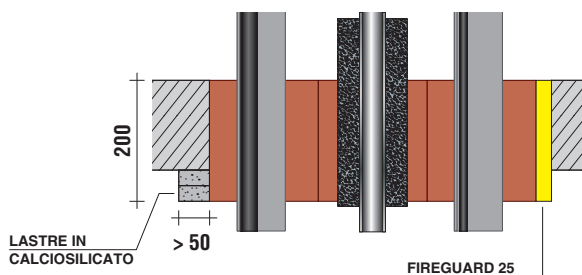

SEZ. SOLAIO CON SPESSORE DA 200 mm con GLOBAL BLOCK lato 200 mm in altezza

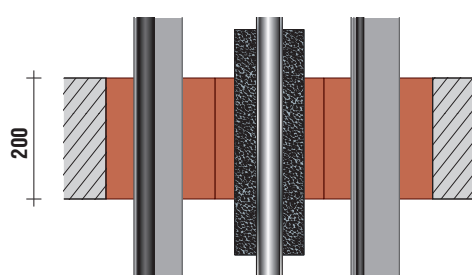

SEZ. SOLAIO CON SPESSORE COMPRESO TRA 150 E 200 mm con GLOBAL BLOCK lato 200 mm in altezza e schiuma GLOBAL FOAM
 Comice con doppia lastra in calciosilicato di larghezza 50 mm

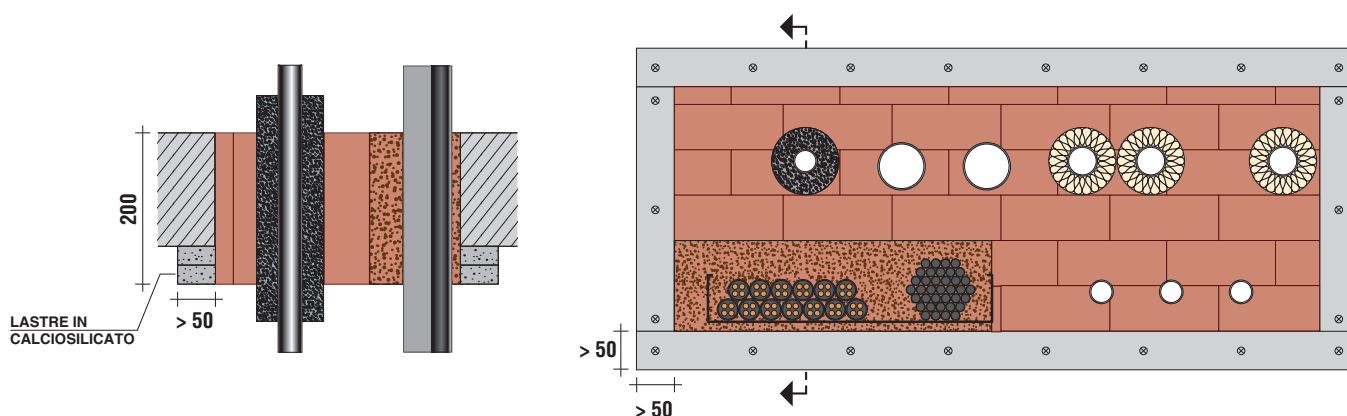

ATTRAVERSAMENTI MULTIPLI SU SOLAI

| Attraversamento elementi | Classe di resistenza al fuoco spessore minimo dell'attraversamento | |
|---|---|------------------|
| | 144 mm | 200 mm |
| Cavi elettrici inseriti in tubi corrugati, cavi per telecomunicazioni, cavi fibra ottica fino ad un diametro esterno massimo < 80 mm | EI 60 | EI 90 EI 120* |
| Fascio di cavi fino ad un diametro massimo di 100 mm (costituito da cavi elettrici in tubi corrugati, cavi per telecomunicazioni, cavi fibra ottica fino ad un diametro esterno massimo di 21 mm) | EI 60 | EI 90 EI 120* |
| Cavi elettrici fino ad un diametro esterno massimo di 24 mm | EI 60 | EI 60 |
| Tubi corrugati in metallo fino ad un diametro esterno massimo di 16 mm con o senza cavi elettrici | EI 60 U/C | EI 120 U/C |
| Tubi corrugati in plastica con un diametro massimo esterno di 40 mm o fasci di tubi in plastica con un diametro massimo esterno di 80 mm (diametro massimo esterno del singolo tubo 40 mm) sempre con o senza cavi elettrici | EI 60 U/C | EI 120 U/C |
| Tubi in rame o in acciaio non isolati fino ad un diametro esterno massimo di 18 mm | EI 60 C/U | EI 60 C/U |
| Tubi in rame o in acciaio non isolati fino ad un diametro esterno max di 88,9 mm Prevedere un isolamento con manicotto "GB-ML" | EI 60 C/U | EI 120 C/U |
| Tubi incombustibili isolati con lana di roccia fino ad un diametro esterno max di 88,9 mm Lana di roccia spessore 30 mm, densità 90 kg/m ³ | EI 60 C/U | EI 120 C/U |
| Tubi incombustibili isolati con elastomeri espansi fino ad un diametro esterno max di 88,9 mm Isolamento con elastomeri espansi spessore 42 mm | EI 60 C/U | EI 90 C/U |
| Tubi combustibili fino ad un diametro esterno massimo di 50 mm | EI 60 U/C | EI 120 U/C |

* Con l'applicazione di apposito nastro "GB-WRAP" da avvolgersi attorno ai cavi.

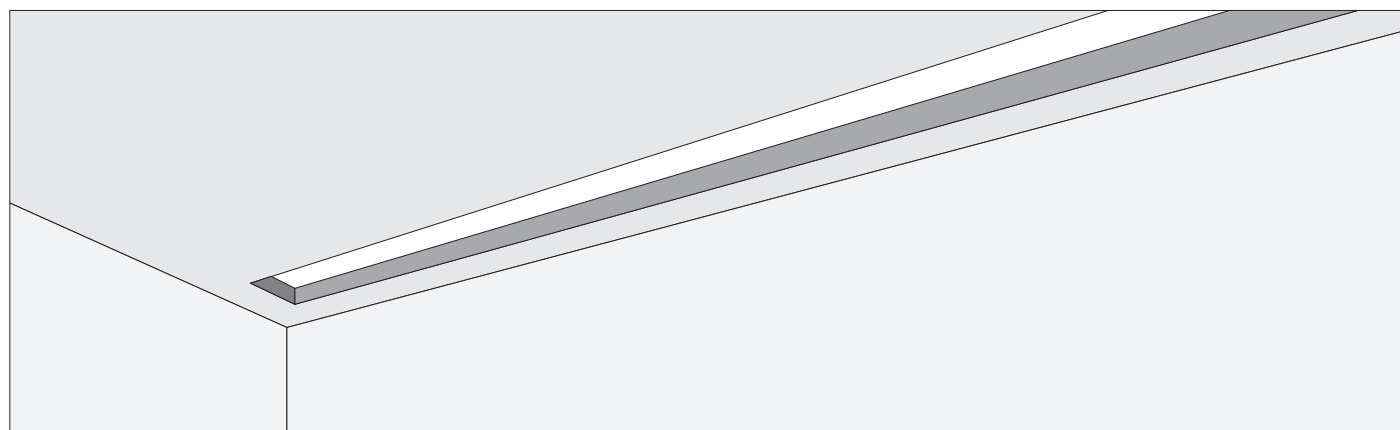

| | SOLAIO | | |
|---|-----------|-------------|-------------|
| | LARGHEZZA | LUNGHEZZA | |
| | | b* = 144 mm | b* = 200 mm |
| Dimensioni massime varco dell'attraversamento (mm) | ≤375 | ILLIMITATA | ILLIMITATA |
| | 400 | 6000 | ILLIMITATA |
| | 450 | 2250 | 4800 |
| | 600 | 1000 | 1300 |
| | 700 | — | 1000 |
| Spessore solaio (mm) | ≥ 150 | | |

b* = spessore del mattone "GLOBAL BLOCK"

ATTRAVERSAMENTI MULTIPLI SU SOLAI

SCHEMA DI APPLICAZIONE MATTONCINI E SCHIUMA

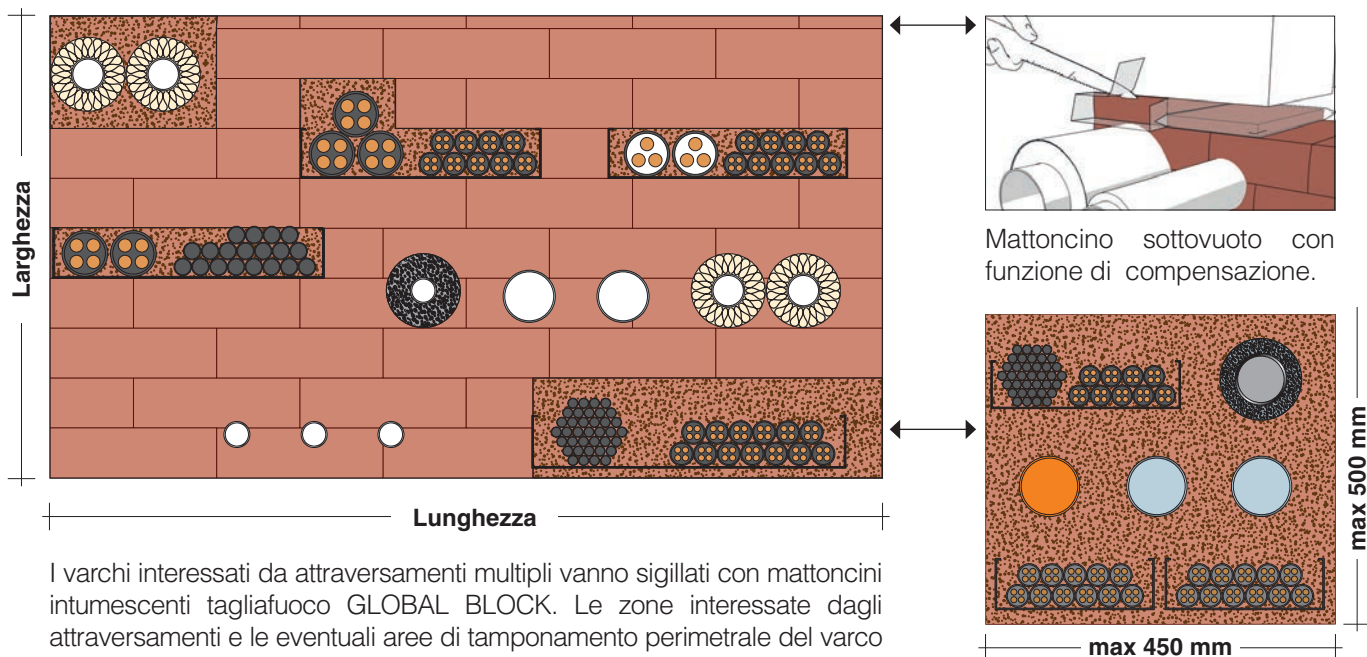

I varchi interessati da attraversamenti multipli vanno sigillati con mattoncini intumescenti tagliafuoco GLOBAL BLOCK. Le zone interessate dagli attraversamenti e le eventuali aree di tamponamento perimetrale del varco possono essere riempite mediante l'utilizzo della schiuma Global Foam, con dimensione massima 450x500 mm, facilmente applicabile con apposita pistola. In alternativa usare apposito mattoncino sottovuoto. La profondità di riempimento deve essere uguale allo spessore minimo della sigillatura.

Mattoncino sottovuoto con funzione di compensazione.

Dimensione massima del varco sigillabile con schiuma GLOBAL FOAM: 450x500 mm

MODALITÀ DI UTILIZZO

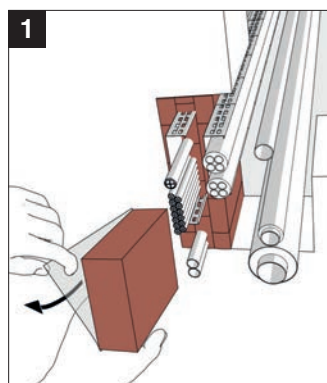

1 Rimuovere la pellicola protettiva dei mattoncini GLOBAL BLOCK e installarli a strati (sfalsati come in una comune parete in muratura) in modo che si inseriscano perfettamente nel varco.

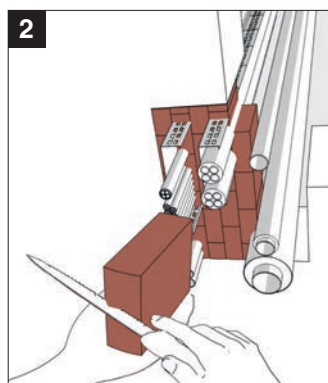

2 In prossimità degli elementi passanti, tagliare con un coltello i mattoncini GLOBAL BLOCK alle dimensioni desiderate, nel rispetto delle necessarie avvertenze di protezione e sicurezza.

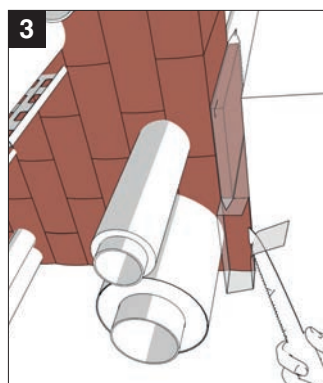

3 Interstizi residui possono venir sigillati con GLOBAL BLOCK SOTTOVUOTO. Inserire l'involucro chiuso nel varco e quindi tagliare l'involucro. Il mattoncino si espanderà occludendo l'apertura. L'involucro va tagliato a filo parete da entrambi i lati.

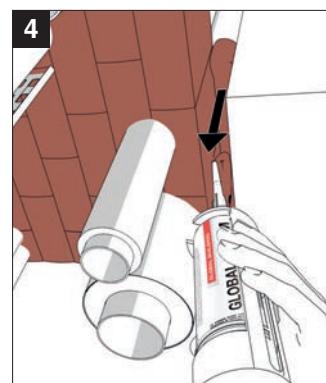

4 Aree perimetrali, interstizi tra cavi, aree vuote in corrispondenza di canaline, vanno riempite con la schiuma GLOBAL FOAM, per una profondità di riempimento pari allo spessore minimo della sigillatura, per una lunghezza non superiore a 500 mm.

NASTRO "GB-WRAP"

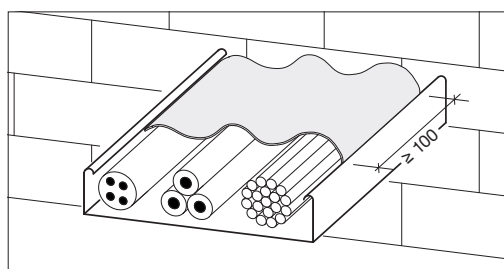

Posizionare una striscia di almeno 100 mm di nastro con il lato adesivo aderente ai cavi o ai fasci di cavi dopo aver tolto la pellicola protettiva.

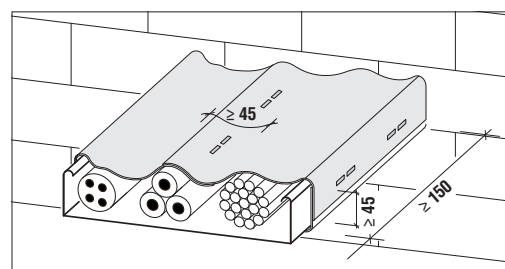

Quindi avvolgere l'intera canalina per una larghezza di almeno 150 mm avendo l'accortezza di sovrapporre il nastro per almeno 45 mm. L'operazione va effettuata su entrambi i lati.

RISPETTO DELLE DISTANZE MINIME

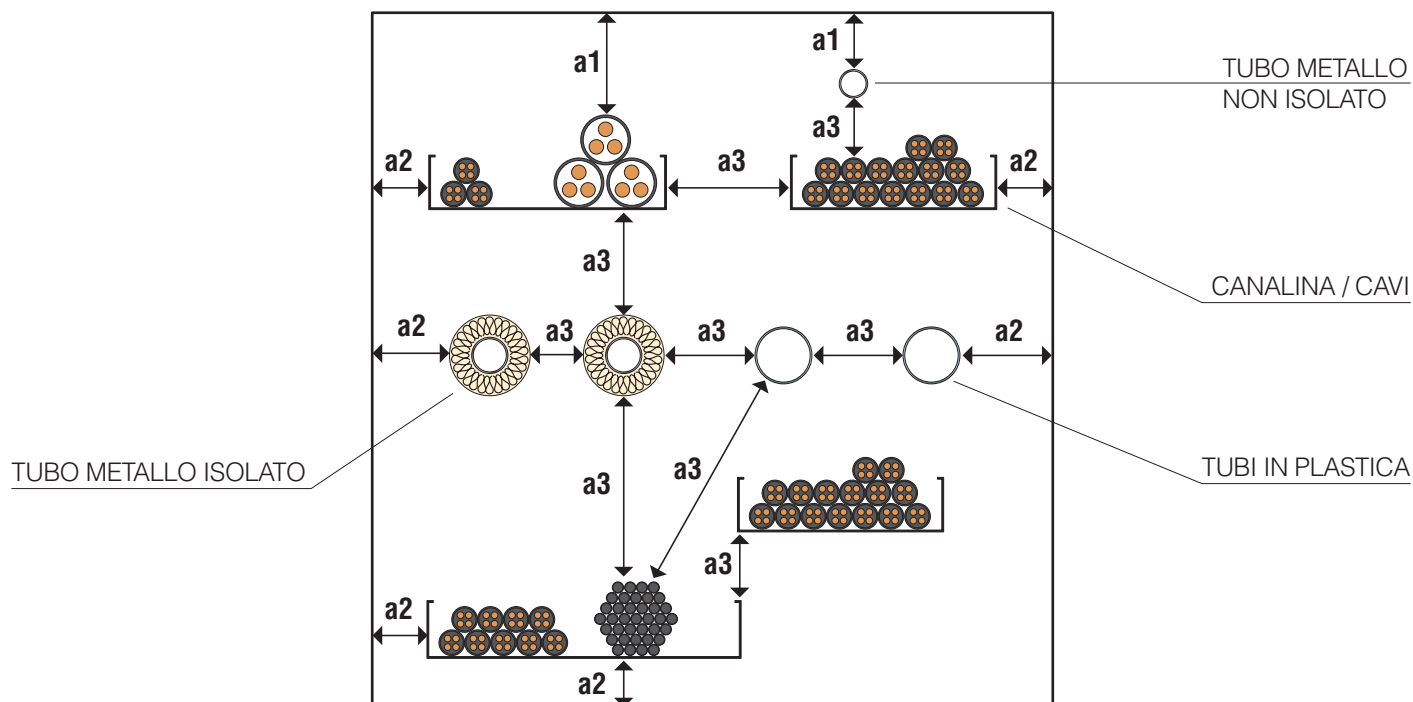

LEGENDA:

a1 - distanza tra l'elemento e il bordo del varco

a2 - distanza tra l'elemento e i bordi laterali del varco

a3 - distanza tra gli elementi

| ELEMENTI | A1 | A2 | A3 |
|---|-------|-------|--|
| Cavi, Guaine, Canaline | 50 mm | 0 mm | • Cavi, Guaine, Canaline orizzontali |
| | | | 0 mm |
| | | | • Cavi, Guaine, Canaline verticali |
| | | | 50 mm |
| Tubi in metallo isolati con lana di roccia | 0 mm | 0 mm | • Tubi in metallo non isolati |
| | | | 60 mm |
| | | | • Altri elementi di attraversamento |
| | | | 50 mm |
| Tubi in metallo isolati con elastomeri espansi | 35 mm | 35 mm | • Tubi in metallo isolati con elastomeri espansi (spessore > 9 mm) |
| | | | 35 mm |
| | | | • Tubi in metallo isolati con elastomeri espansi (spessore 9 mm) |
| | | | 50 mm |
| Tubi in metallo non isolati | 35 mm | 35 mm | • Tubi in metallo non isolati |
| | | | 60 mm |
| | | | • Altri elementi di attraversamento |
| Tubi in plastica | 50 mm | 50 mm | • Tubi in plastica |
| | | | 50 mm |
| | | | • Tubi in metallo non isolati |
| | | | • Altri elementi di attraversamento |
| | | | 50 mm |

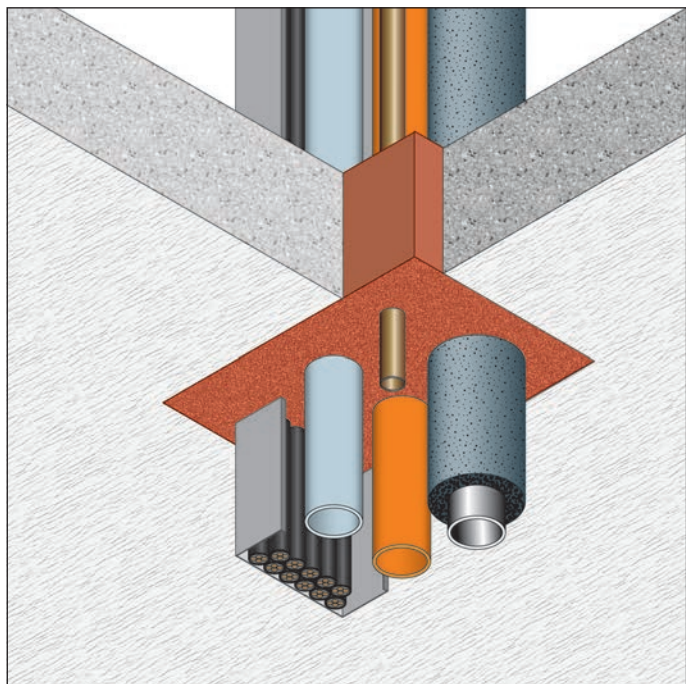

RESISTENZA AL FUOCO: EI 30/120

- **Tipo di supporto:** solaio
- **Prodotto da applicare:** schiuma bicomponente tagliafuoco "GLOBAL FOAM"
- **Fissaggio:** a mezzo di apposita pistola
- **Finitura:** non prevista

Rapporto di classificazione: ETA 11/0206
Norma di prova: EN 1366-3

DESCRIZIONE DI CAPITOLATO

Fornitura e posa in opera di SCHIUMA BICOMPONENTE TAGLIAFUOCO "GLOBAL FOAM" con resistenza al fuoco EI 30/120 certificata su solai, per la sigillatura di attraversamenti multipli costituita da schiuma bicomponente tagliafuoco ad elevata espansione, in conformità al rapporto di classificazione ETA 11/0206.

È necessario riempire il varco iniziando dal basso e procedendo con continuità nell'erogazione della schiuma per evitarne l'indurimento all'interno dell'ugello di miscelazione.

Dopo circa 2 minuti di essiccazione eventuali residui di schiuma sporgenti dal varco possono essere rimossi tagliandoli con un coltello.

Eventuali cavi o tubi installati in un secondo momento possono essere instradati attraverso la schiuma esistente. I fori dovuti a cavi o tubi rimossi

dovranno essere riempiti utilizzando la SCHIUMA "GLOBAL FOAM".

Qualora il varco presenti ampi spazi liberi, questi possono essere riempiti utilizzando i MATTONCINI "GLOBAL BLOCK".

In caso di varchi rettangolari su solai con sp. compreso tra 150 e 250 mm lo spessore della sigillatura desiderato può essere raggiunto rivestendo internamente il varco con uno strato lastre FIREGUARD® 25, sp. 25,4 mm, oppure delimitando esternamente il varco con lastre in calcio silicato.

In caso di varchi circolari su solai con sp. compreso tra 150 e 250 mm lo spessore della sigillatura desiderato può essere raggiunto delimitando esternamente il varco con lastre in calcio silicato.

Per le modalità di applicazione si veda apposito "manuale di posa".

APPLICAZIONE STANDARD

SEZIONE SOLAIO DA 200 mm

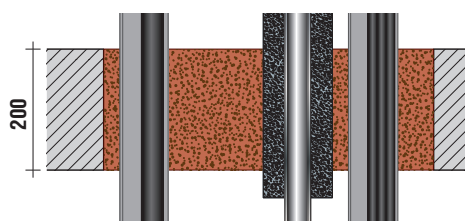

SEZIONE SOLAIO TRA 200 E 250 mm

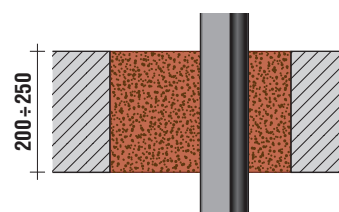

SEZIONE SOLAIO CON SPESSORE COMPRESO TRA 150 E 250 mm

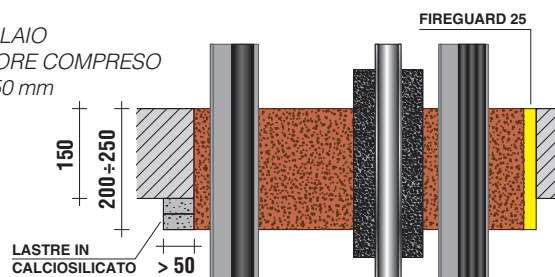

SEZIONE SOLAIO CON SPESSORE COMPRESO TRA 150 E 250 mm

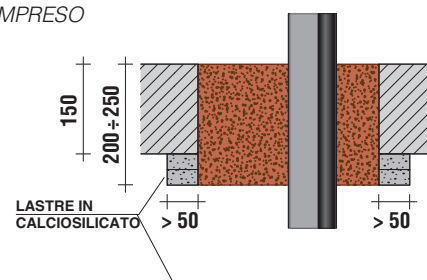

| | SOLAIO | |
|--|-----------|---------|
| | LARGHEZZA | ALTEZZA |
| Dimensioni massime varco dell'attraversamento (mm) | ≤ 450 | ≤ 450 |
| Spessore solaio (mm) | ≥ 150 | |

| | SOLAIO | |
|--|-----------|---------|
| | LARGHEZZA | ALTEZZA |
| Dimensioni massime varco dell'attraversamento (mm) | ≤ 270 | ≤ 270 |
| | ≤ Ø 300 | |
| Spessore solaio (mm) | ≥ 150 | |

DIMENSIONI MASSIME DEL VARCO 450 x 450 mm SU SOLAI CON SPESSORE ≥ 150 mm

| ATTRAVERSAMENTO ELEMENTI | CLASSE DI RESISTENZA AL FUOCO spessore minimo dell'attraversamento | |
|--|---|-------------------|
| | 144 mm | 200 mm |
| Cavi elettrici inseriti in tubi corrugati, cavi per telecomunicazioni, cavi fibra ottica fino ad un diametro esterno massimo < 80 mm | EI 60 | EI 90 |
| Fascio di cavi fino ad un diametro massimo di 100 mm (costituito da cavi elettrici in tubi corrugati, cavi per telecomunicazioni, cavi fibra ottica fino ad un diametro esterno massimo di 21 mm) | EI 60 | EI 90 |
| Cavi elettrici fino ad un diametro esterno massimo di 24 mm | EI 30 | EI 60 |
| Tubi corrugati in metallo fino ad un diametro esterno massimo di 16 mm con o senza cavi elettrici | EI 60 U/C | EI 90 U/U |
| Tubi corrugati in plastica con un diametro massimo esterno di 40 mm o fasci di tubi in plastica con un diametro massimo esterno di 80 mm (diametro massimo esterno del singolo tubo 40 mm) sempre con o senza cavi elettrici | EI 60 U/C | EI 120 U/U |
| Tubi in rame o in acciaio non isolati fino ad un diametro esterno massimo di 28 mm | EI 60 C/U | EI 90 C/U |
| Tubi in rame o in acciaio non isolati fino ad un diametro esterno max di 54 mm Prevedere un isolamento con manicotto "GB-ML" (per attraversamento 144 mm) Prevedere un isolamento con manicotto "GB-ML-S" (per attraversamento 200 mm) | EI 60 C/U | EI 90 C/U |
| Tubi incombustibili isolati con lana di roccia fino ad un diametro esterno max di 54 mm. Lana di roccia spessore 30 mm, densità 90 kg/m ³ | EI 60 C/U | EI 90 C/U |
| Tubi incombustibili isolati con elastomeri espansi fino ad un diametro esterno max di 54 mm Isolamento con elastomeri espansi spessore 38 mm | EI 60 C/U | EI 90 C/U |
| Tubi incombustibili isolati con elastomeri espansi fino ad un diametro esterno max di 88,9 mm Isolamento con elastomeri espansi spessore 42 mm | EI 60 C/U | EI 120 C/U |
| Tubi combustibili fino ad un diametro esterno massimo di 50 mm | EI 60 U/C | EI 120 U/U |

DIMENSIONI MASSIME DEL VARCO 270 x 270 mm o Ø ≤ 300 SU SOLAI CON SPESSORE ≥ 150 mm

| ATTRAVERSAMENTO ELEMENTI | CLASSE DI RESISTENZA AL FUOCO spessore minimo dell'attraversamento | | |
|--|---|-------------------|-------------------|
| | 144 mm | 200 mm | 250 mm |
| Cavi elettrici inseriti in tubi corrugati, cavi fibra ottica, cavi per telecomunicazioni fino ad un diametro esterno max. di 21 mm | EI 90 | EI 120 | EI 120 |
| Cavi elettrici inseriti in tubi corrugati, cavi fibra ottica, cavi per telecomunicazioni con un diametro esterno max. da 21 a 50 mm | EI 60 | EI 90 EI 120* | EI 120 |
| Cavi elettrici inseriti in tubi corrugati, cavi fibra ottica, cavi per telecomunicazioni con un diametro esterno max. da 50 a 80 mm | EI 60 | EI 90 EI 120* | EI 90 EI 120* |
| Fascio di cavi fino ad un diametro massimo di 100 mm (costituito da cavi elettrici in tubi corrugati, cavi per telecomunicazioni, cavi fibra ottica fino ad un diametro esterno massimo di 21 mm) | EI 60 | EI 90 EI 120* | EI 120 |
| Cavi elettrici fino ad un diametro esterno max. di 24 mm | EI 30** | EI 60 | EI 60 |
| Tubi corrugati in metallo fino ad un diametro esterno max. di 16 mm con o senza cavi elettrici | EI 60 U/C | EI 90 U/U | EI 120 U/U |
| Tubi corrugati in plastica con un diametro max esterno di 40 mm con o senza cavi elettrici | EI 120 U/C | EI 120 U/U | EI 120 U/U |

* Con l'applicazione di apposito nastro "GB-WRAP" da avvolgersi attorno ai cavi. — ** Spessore minimo solaio 150 mm.

ATTRAVERSAMENTI MULTIPLI SU SOLAI

SCHEMA DI APPLICAZIONE SCHIUMA E MATTONCINI

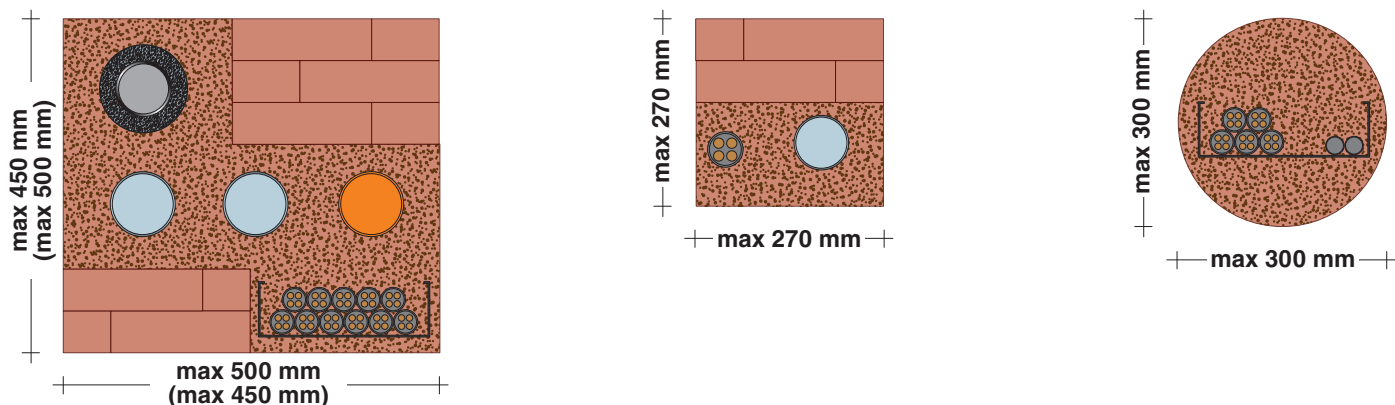

Le zone interessate dagli attraversamenti e le eventuali aree di tamponamento perimetrale del varco vanno riempite con schiuma Global Foam.

La profondità di riempimento deve essere uguale allo spessore minimo della sigillatura.

Spazi ampi liberi da attraversamenti possono essere sigillati anche usando contemporaneamente i mattoncini intumescenti tagliafuoco GLOBAL BLOCK o appositi mattoncini sottovuoto per sigillare eventuali aree perimetrali. Per le distanze minime vedi tabella nella pagina successiva.

MODALITÀ DI UTILIZZO

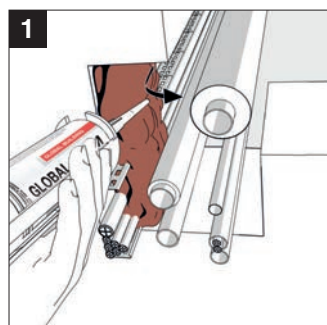

1 Riempire l'apertura iniziando dalla parte retrostante e procedere in avanti e dal basso verso l'alto. Procedere con continuità nell'erogazione della schiuma per evitarne l'indurimento all'interno dell'ugello di miscelazione.

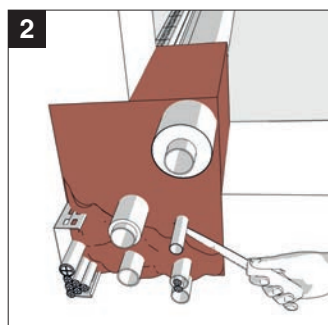

2 Dopo circa 2 minuti di essiccazione eventuali residui di schiuma sporgenti dal varco, possono essere rimossi tagliandoli con un coltello nel rispetto delle necessarie avvertenze di protezione e sicurezza.

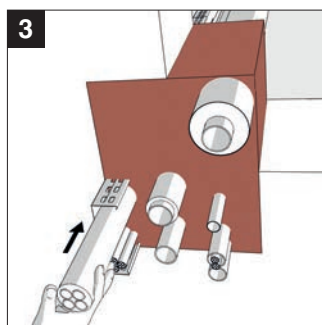

3 Eventuali cavi o tubi installati in un secondo momento, possono essere instradati attraverso la schiuma esistente. Riempire i fori dovuti a cavi o tubi rimossi con la schiuma GLOBAL FOAM.

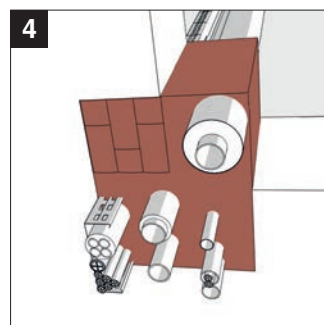

4 Se si devono riempire spazi ampi liberi nel varco è possibile usare i mattoncini intumescenti GLOBAL BLOCK e utilizzare la schiuma per la sigillatura delle aree restanti degli interstizi.

NASTRO "GB-WRAP"

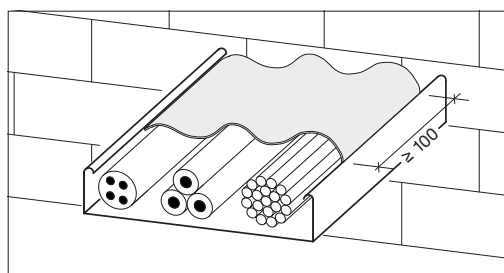

Posizionare una striscia di almeno 100 mm di nastro con il lato adesivo aderente ai cavi o ai fasci di cavi dopo aver tolto la pellicola protettiva.

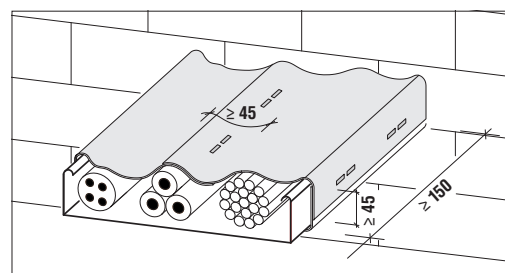

Quindi avvolgere l'intera canalina per una larghezza di almeno 150 mm avendo l'accortezza di sovrapporre il nastro per almeno 45 mm. L'operazione va effettuata su entrambi i lati.

RISPETTO DELLE DISTANZE MINIME

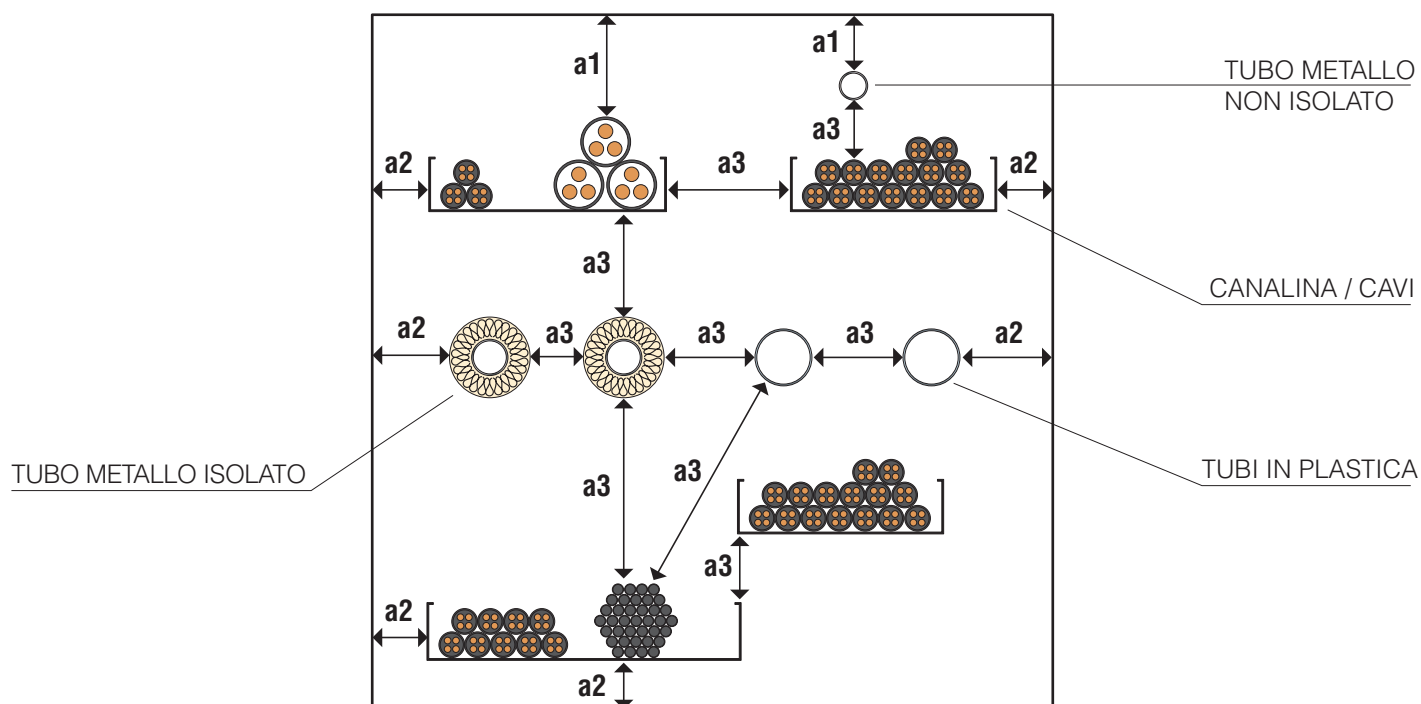

LEGENDA:

a1 - distanza tra l'elemento e il bordo superiore del varco

a2 - distanza tra l'elemento e i bordi laterali / bordo inferiore del varco

a3 - distanza tra gli elementi

| ELEMENTI | A1 | A2 | A3 |
|---|-------|-------|--|
| Cavi, Guaine, Canaline | 50 mm | 0 mm | • Cavi, Guaine, Canaline orizzontali |
| | | | 0 mm |
| | | | • Cavi, Guaine, Canaline verticali |
| | | | 50 mm |
| Tubi in metallo isolati con lana di roccia | 0 mm | 0 mm | • Tubi in metallo non isolati |
| | | | 60 mm |
| | | | • Altri elementi di attraversamento |
| | | | 50 mm |
| Tubi in metallo isolati con elastomeri espansi | 35 mm | 35 mm | • Tubi in metallo isolati con elastomeri espansi (spessore > 9 mm) |
| | | | 35 mm |
| | | | • Tubi in metallo isolati con elastomeri espansi (spessore 9 mm) |
| | | | 50 mm |
| Tubi in metallo non isolati | 35 mm | 35 mm | • Tubi in metallo non isolati |
| | | | 60 mm |
| | | | • Altri elementi di attraversamento |
| Tubi in plastica | 50 mm | 50 mm | • Tubi in plastica |
| | | | 50 mm |
| | | | • Tubi in metallo non isolati |
| | | | 60 mm |
| | | | • Altri elementi di attraversamento |
| | | | 50 mm |

PROTEZIONE DI ATTRAVERSAMENTI

ATTRAVERSAMENTO SETTI,
CONTROSOFFITTI, VELETTE
E MONOPANEL

ATTRAVERSAMENTO DI BARRE FILETTATE

SIGILLANTE ANTINCENDIO "GB-MT"

RESISTENZA AL FUOCO: REI 120

- **Diametri:** fino a 20 mm
- **Tipo di supporto:** controsoffitto ribassato
- **Tipo di attraversamento:** barre filettate
- **Prodotto da applicare:** sigillante "GB-MT"
- **Fissaggio:** non previsto
- **Finitura:** il prodotto è verniciabile

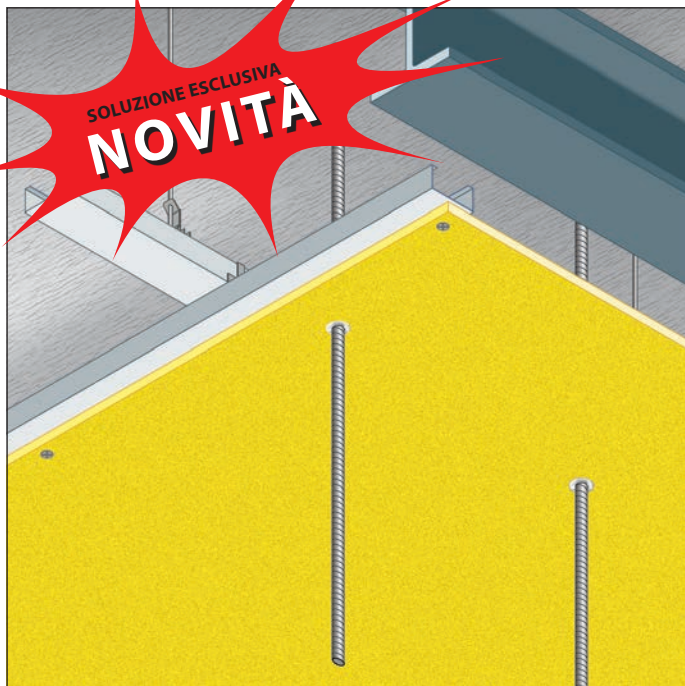

DESCRIZIONE DI CAPITOLATO

Fornitura e posa in opera di sigillante Antincendio "GB-MT" con resistenza al fuoco REI 120 certificata su controsoffitto collaborante per la sigillatura di barre filettate in conformità al rapporto di classificazione Istituto Giordano nr.376068/4067 FR

Rapporto di prova: I.G. 376068/4067FR
Norma di prova: EN 1365-2

Il sigillante verrà applicato per circa 1,5 cm. attorno alla barra filettata, all'intradosso del controsoffitto, a mezzo di apposita pistola. Per le modalità di applicazione si veda apposito manuale di posa.

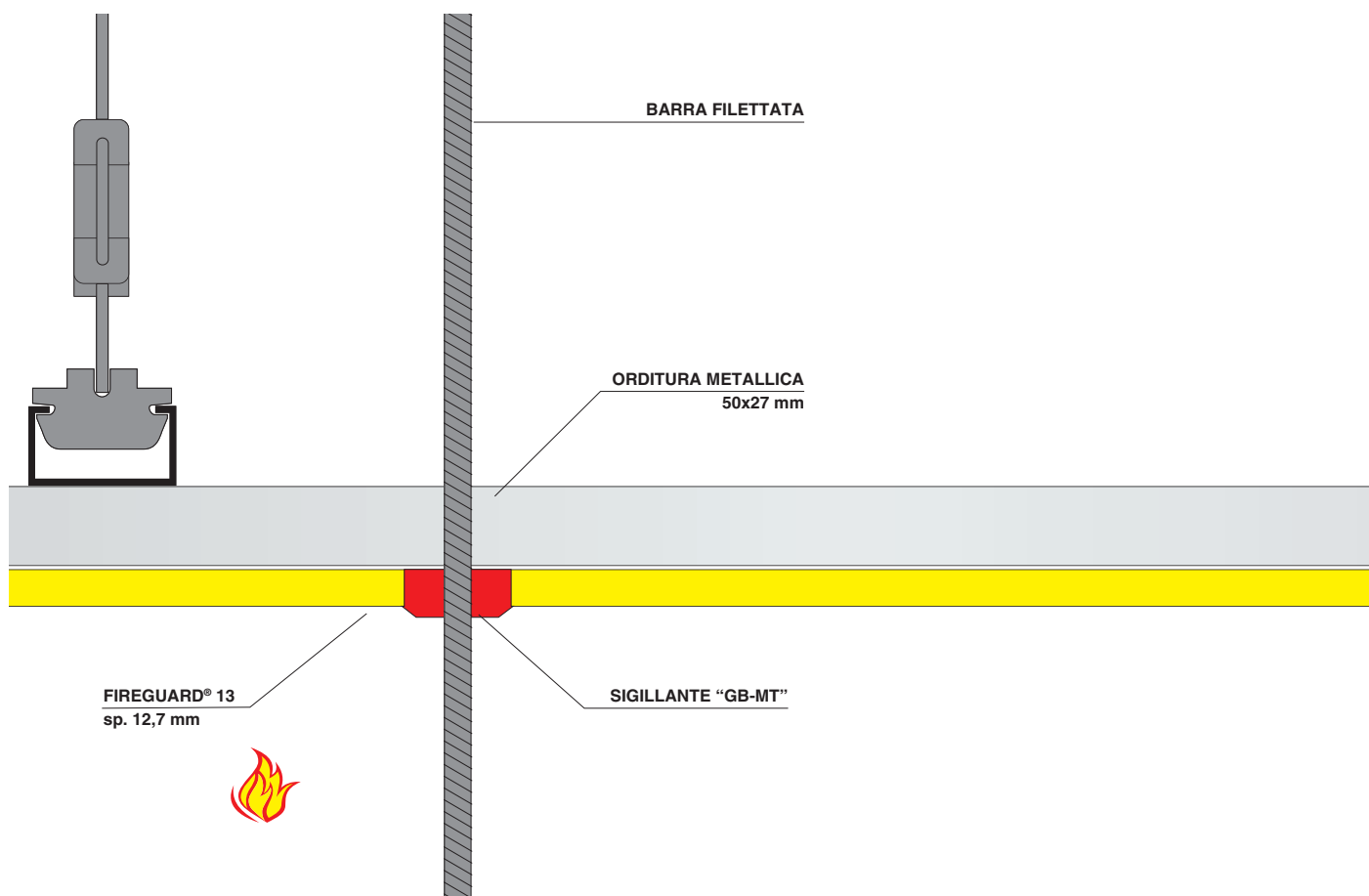

ATTRAVERSAMENTI DI CORPI ILLUMINANTI

SIGILLANTE ANTINCENDIO "GB-MT"

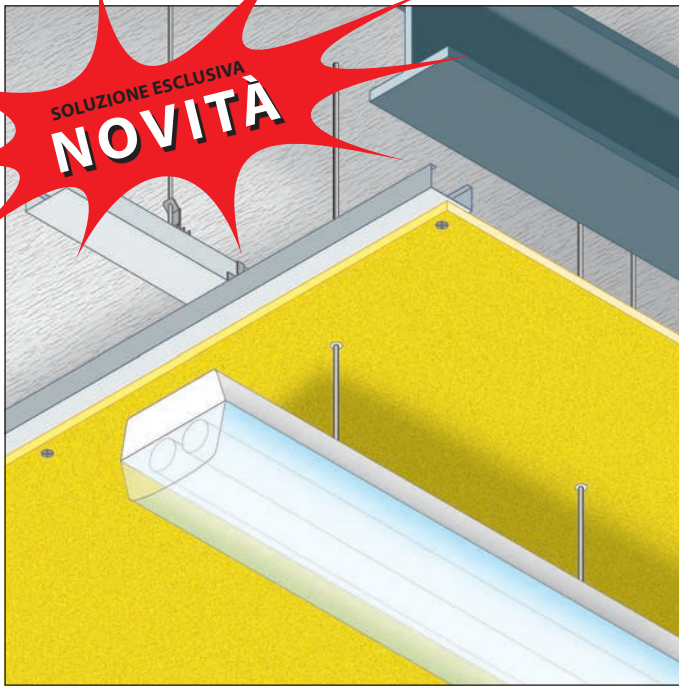

DESCRIZIONE DI CAPITOLATO

Fornitura e posa in opera di sigillante Antincendio "GB-MT" con resistenza al fuoco REI 120 certificata su controsoffitto collaborante per la sigillatura di corpi illuminanti.

I corpi illuminanti saranno fissati a barre filettate vincolate al solaio sovrastante in conformità al rapporto di classificazione Istituto Giordano nr.376068/4067 FR

RESISTENZA AL FUOCO: REI 120

- **Tipo di supporto:** controsoffitto ribassato
- **Tipo di attraversamento:** barre filettate per il supporto di corpi illuminanti
- **Prodotto da applicare:** sigillante "GB-MT"
- **Fissaggio:** le barre saranno fissate al solaio
- **Finitura:** il prodotto è verniciabile

Rapporto di prova: I.G. 376068/4067FR
Norma di prova: EN 1365-2

Il sigillante Antincendio "GB-MT" verrà applicato per circa 1,5 cm attorno alle barre filettate all'intradosso del controsoffitto, a mezzo di apposita pistola.

Per le modalità di applicazione si veda apposito manuale di posa.

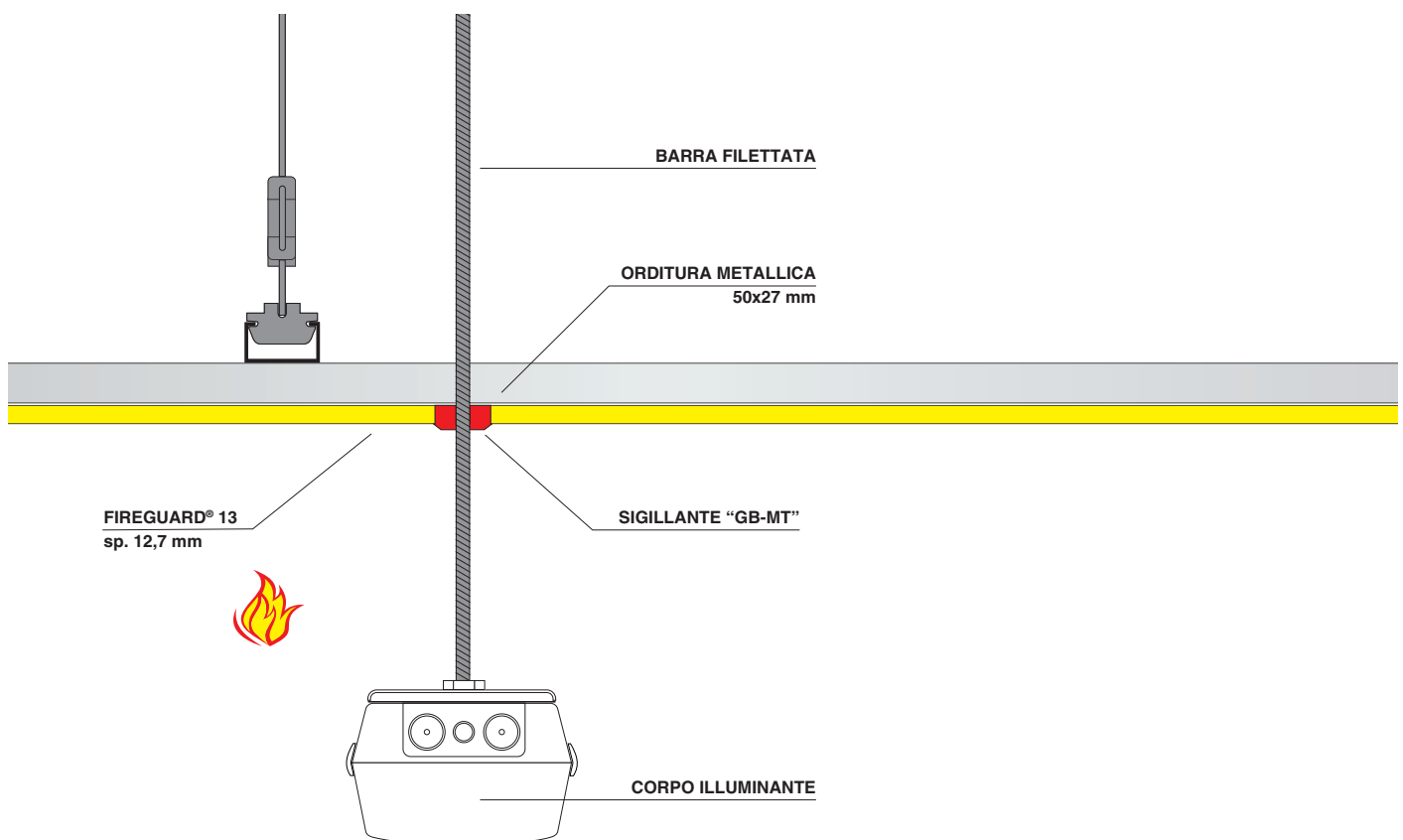

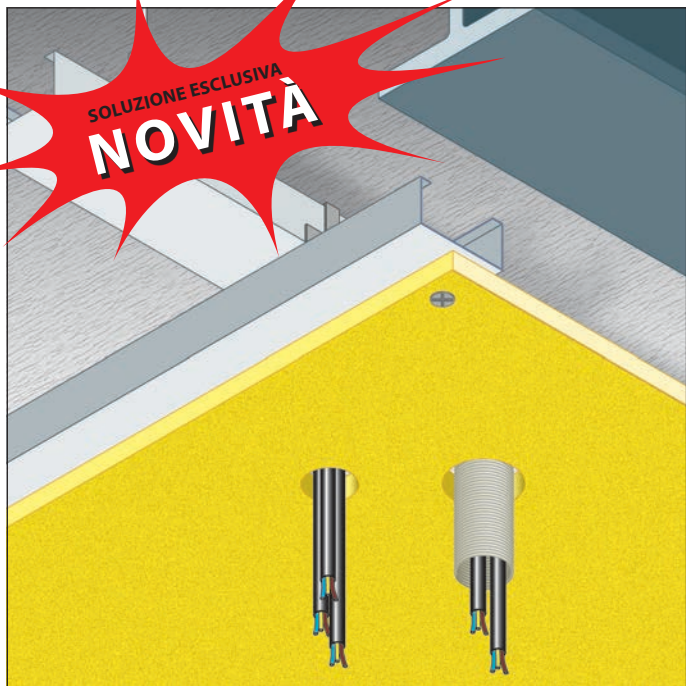

RESISTENZA AL FUOCO: REI 120

- **Diametro:** cavi elettrici fino a 21 mm
tubi corrugati fino a 32 mm
- **Tipo di supporto:** controsoffitto ribassato
- **Tipo di attraversamento:** fascio di 3 cavi elettrici e tubo corrugato
- **Prodotto da applicare:** sigillante "GB-MT"
- **Fissaggio:** non previsto
- **Finitura:** il prodotto è verniciabile

Rapporto di prova: I.G. 376068/4067FR
Norma di prova: EN 1365-2

DESCRIZIONE DI CAPITOLATO

Fornitura e posa in opera di sigillante Antincendio "GB-MT" con resistenza al fuoco REI 120 certificata su controsoffitto collaborante per la sigillatura di cavi elettrici fino a diametro 21 mm. e tubi corrugati fino a diametro 32 mm. in conformità al rapporto di classificazione Istituto Giordano 376068/4067FR.

Il sigillante verrà applicato per circa 1,5 cm. attorno ai cavi elettrici e ai tubi corrugati, all'intradosso del controsoffitto, a mezzo di apposita pistola. Per le modalità di applicazione si veda apposito manuale di posa.

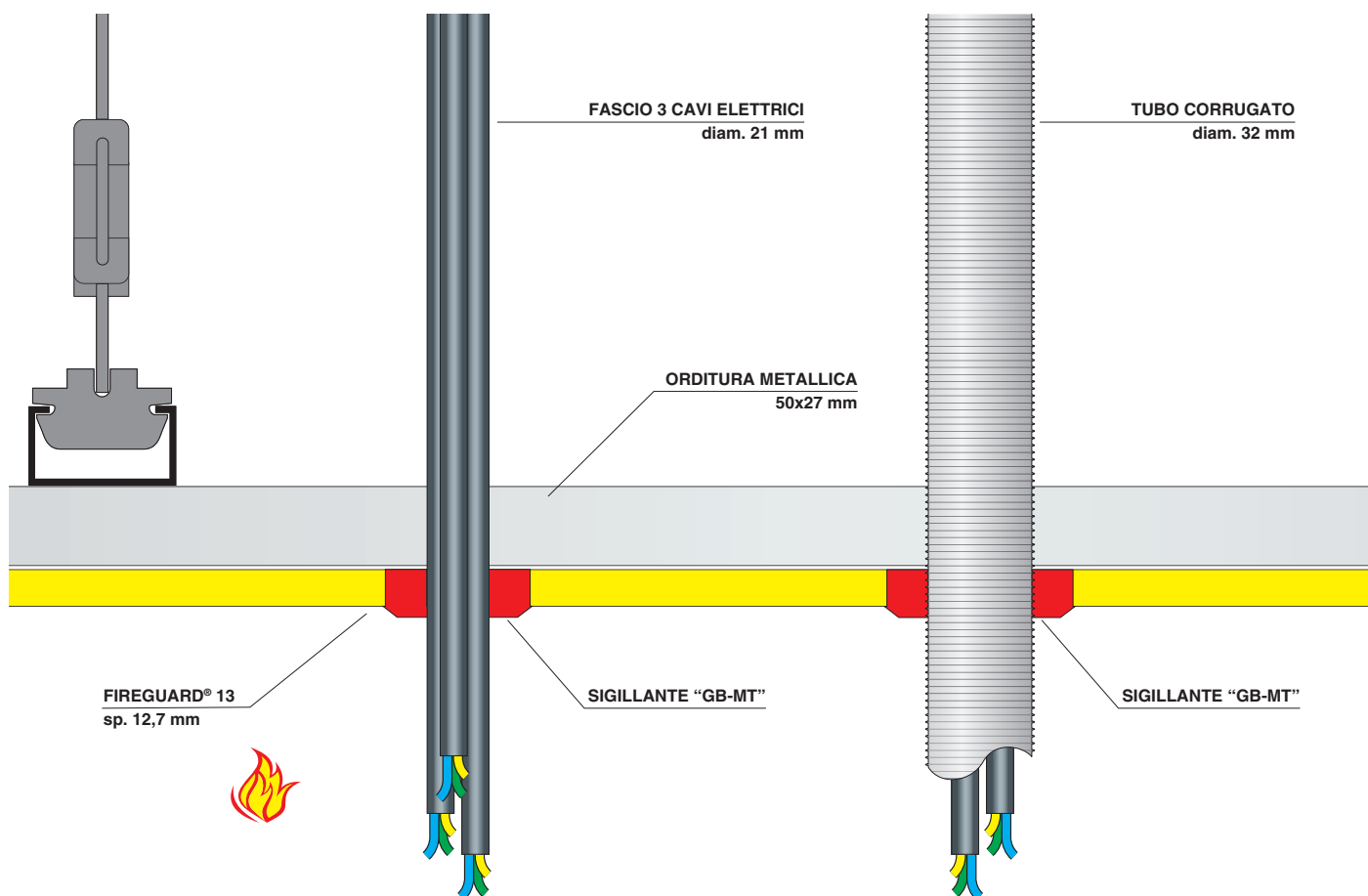

APPLICAZIONE DI RILEVATORE FUMI

SIGILLANTE ANTINCENDIO "GB-MT"

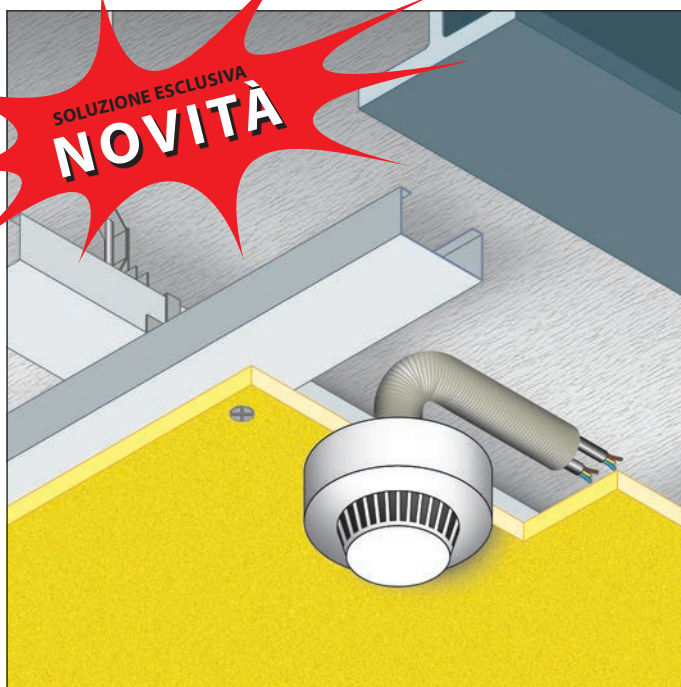

DESCRIZIONE DI CAPITOLATO

Fornitura e posa in opera di sigillante Antincendio "GB-MT" con resistenza al fuoco REI 120 certificata su controsoffitto collaborante per la sigillatura di rilevatori fumo.

I rilevatori saranno applicati direttamente al controsoffitto a mezzo di viti autopercoranti fosfatate in conformità al rapporto di classificazione Istituto Giordano 376068/4067FR.

RESISTENZA AL FUOCO: REI 120

- **Tipo di supporto:** controsoffitto ribassato
- **Tipo di attraversamento:** tubo corrugato con due cavi elettrici per il collegamento di rilevatore fumo
- **Prodotto da applicare:** sigillante "GB-MT"
- **Fissaggio:** meccanico con viti
- **Finitura:** non prevista

Rapporto di prova: I.G. 376068/4067FR
Norma di prova: EN 1365-2

Il sigillante Antincendio "GB-MT" verrà applicato per circa 1,5 cm. attorno ai tubi corrugati, all'intradosso del controsoffitto, a mezzo di apposita pistola.

Per le modalità di applicazione si veda apposito manuale di posa.

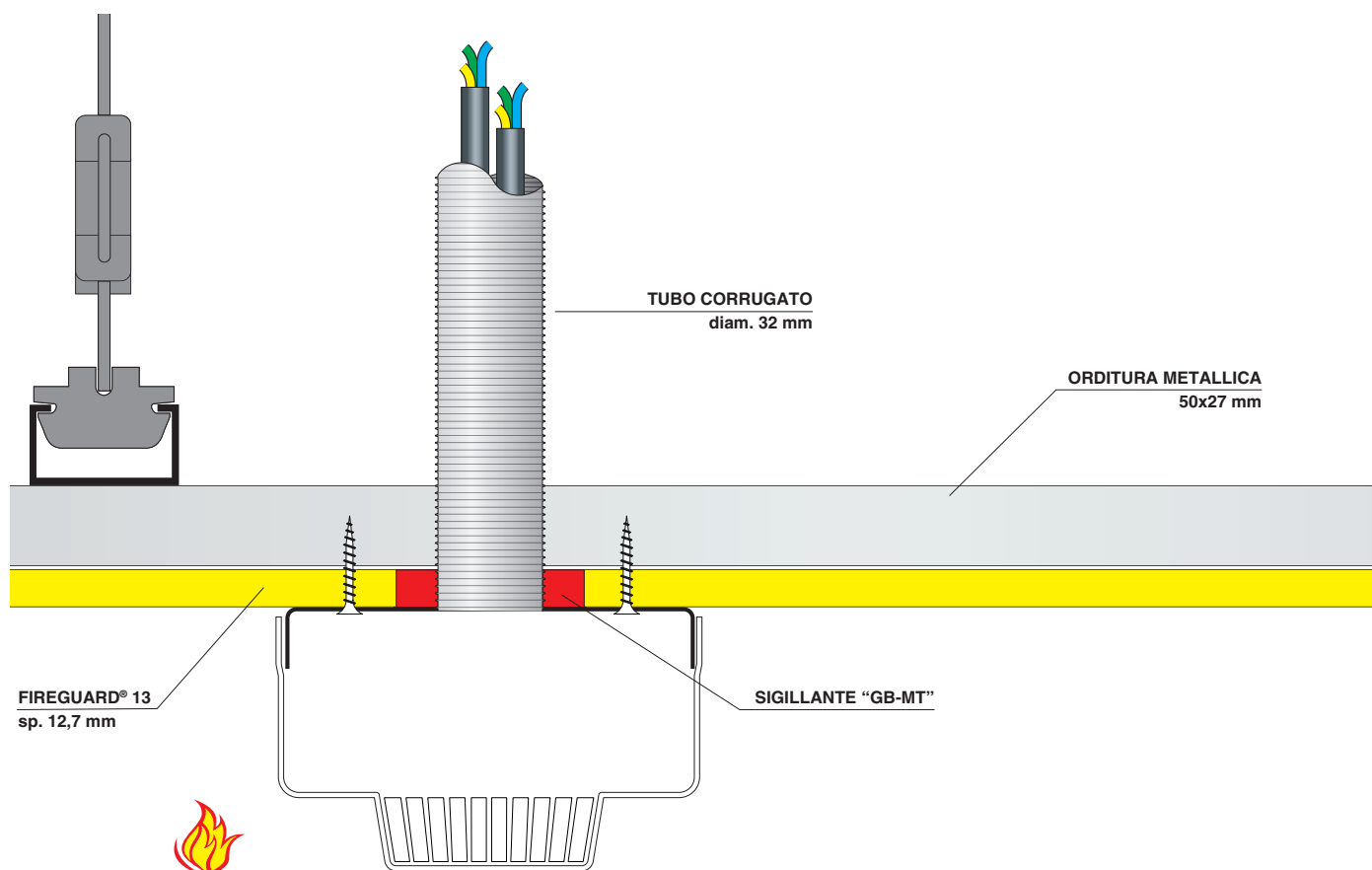

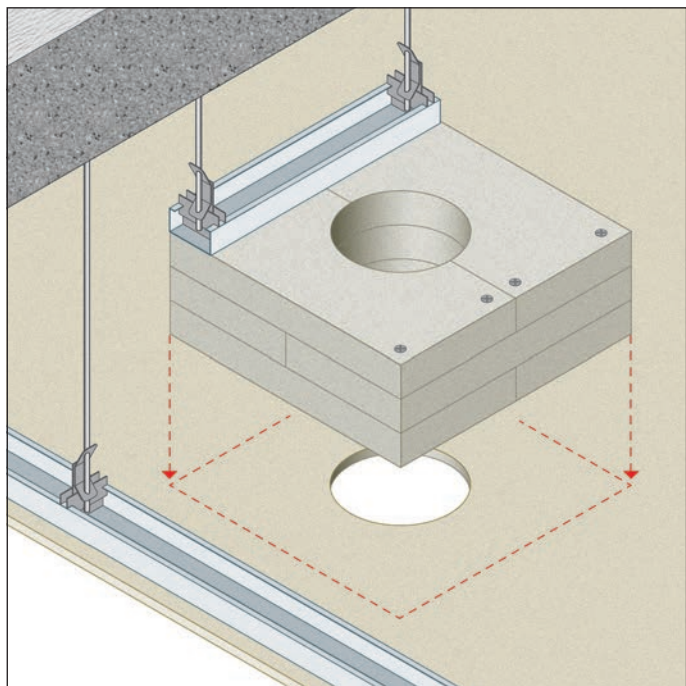

Per le modalità di applicazione si veda apposito "manuale di posa"

RESISTENZA AL FUOCO: EI 120

- **Diametri:** da 32 a 400 mm
- **Tipo di supporto:** controsoffitto a membrana
- **Tipo di attraversamento:** tubi combustibili, tubi incombustibili, fasci di cavi, singoli cavi
- **Prodotto da applicare:** "GLOBAL CROSS" 3 strati di FIREGUARD 45 di spessore 45 mm
- **Fissaggio:** meccanico con viti
- **Finitura:** non prevista

DESCRIZIONE DI CAPITOLATO

Fornitura e posa in opera di GLOBAL CROSS con resistenza al fuoco EI 120, per la protezione di attraversamenti di tubi combustibili, incombustibili, fasci di cavi e cavi singoli su controsoffitto a membrana, costituita da tre strati di lastre FIREGUARD® 45, sp. 45 mm, costituite da silicati di calcio, esenti da amianto, omologate in classe A1 (incombustibile) di reazione al fuoco, con dimensioni 398x398 mm. I tre strati di lastre FIREGUARD® 45 saranno posati a giunti sfalsati, avvitati tra di loro ed a profili portanti fissati al solaio mediante pendini in barra di acciaio diametro 4 mm e appositi ganci regolabili. Il manufatto così composto dovrà essere posizionato in semplice appoggio nell'intradosso del controsoffitto. Il foro presente sulle lastre FIREGUARD® 45 e sul controsoffitto dovrà essere dimensionato in funzione del diametro dell'attraversamento e del tipo di sigillatura adottata.

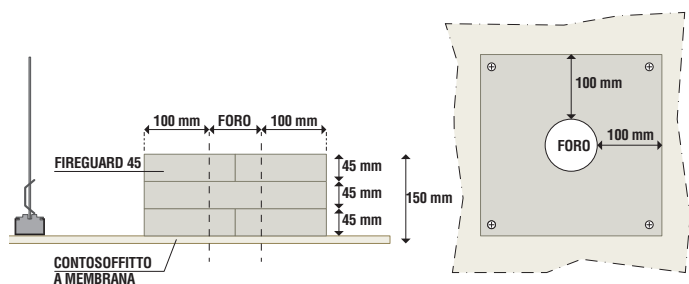

MODALITÀ DI UTILIZZO

COLLARE "GB-C" e "GB-C EXTRA"

Fissare il collare "GB-C" di diametro appropriato attorno all'elemento passante ed avvitarlo al controsoffitto.

Il collare è completo di nastro intumescente.

Il foro del controsoffitto e dei tre pannelli di FIREGUARD® 45 andrà dimensionato sullo spessore del tubo. (vedi pag. 172 e pag. 174)

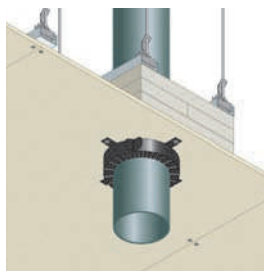

SCHEMA DI MONTAGGIO

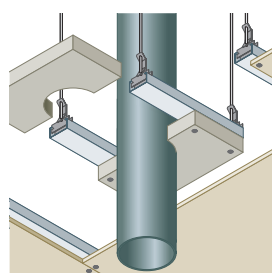

Avvitare i due semipannelli di FIREGUARD® 45 al profilo pendinato in modo da avvolgere l'elemento passante. La lastra di protezione deve essere più larga di almeno 10 cm tutto attorno al tubo passante.

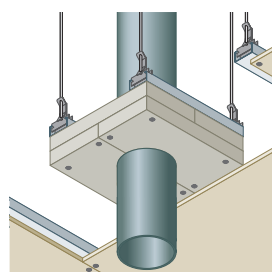

Avvitare i due successivi semi-pannelli di FIREGUARD® 45 in modo che le giunzioni non siano in corrispondenza. Ruotare perciò le seconde lastre di 90° rispetto alle prime.

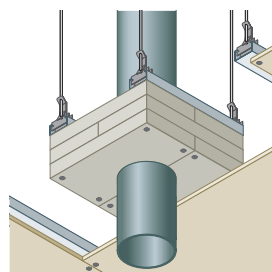

Fissare il terzo strato di FIREGUARD® 45 e registrare l'altezza dei pendini in modo che il manufatto così ottenuto si appoggi al controsoffitto.

COLLARE "GLOBAL COLLAR"

Il collare universale GLOBAL COLLAR è composto dal nastro intumescente ad alta efficienza avvolto in uno o più strati intorno alla tubazione e fissato al controsoffitto mediante una banda metallica segmentata e opportune staffe.

Il foro del controsoffitto e dei tre pannelli di FIREGUARD® 45 andrà dimensionato sullo spessore del tubo. (vedi pag. 176, 192)

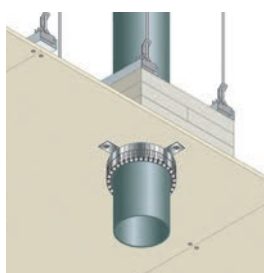

NASTRO "GB-T"

Nel caso invece si voglia utilizzare il nastro termoespandente, avvolgerlo attorno al tubo rispettando il numero di strati raccomandato. Il foro del controsoffitto e dei tre pannelli di FIREGUARD® 45 in aderenza dovrà essere dimensionato sul diametro finale del nastro. (vedi pag. 182, 193)

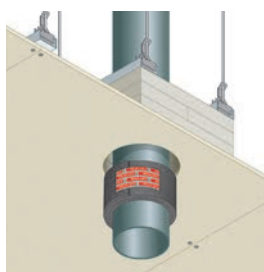

MANICOTTO "GB-ML"

Misurare il diametro della tubazione da proteggere e tagliare il quantitativo di MANICOTTO "GB-ML" necessario a ricoprirlo. Avvolgerlo attorno alla tubazione su entrambi i lati, accostando la giunzione e facendo attenzione che la guaina aderisca alla parete. Fissare il manicotto mediante legacci di filo di acciaio ritorto. (vedi pag. 198)

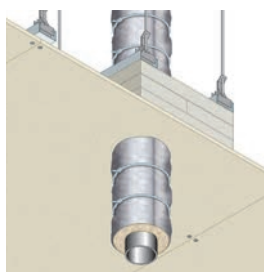

TIPI DI PROTEZIONE

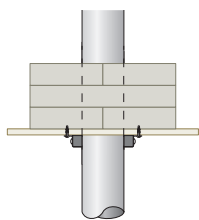

COLLARE "GB-C"

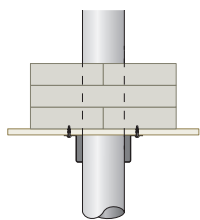

COLLARE "GB-C EXTRA"

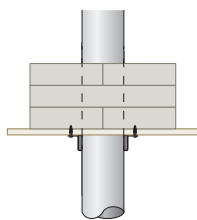

GLOBAL COLLAR

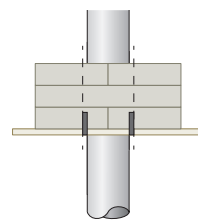

NASTRO "GB-T"

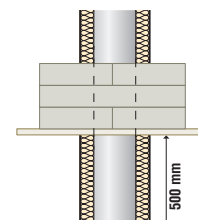

MANICOTTO "GB-ML"

TUBI COMBUSTIBILI

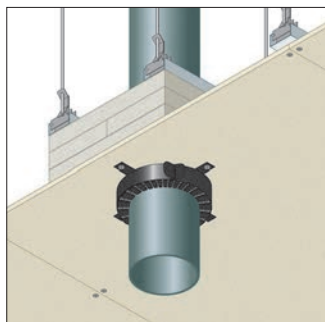

EI 120 U/C e U/U

COLLARE "GB-C"

• Diametri: ≤ 400 mm (vedi pag. 172)

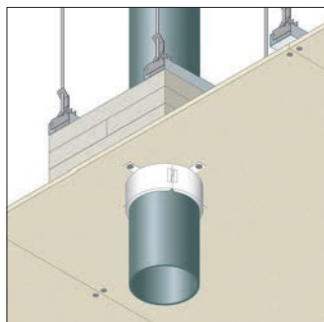

EI 120 U/C e U/U

COLLARE "GB-C EXTRA"

• Diametri: ≤ 315 mm (vedi pag. 174)

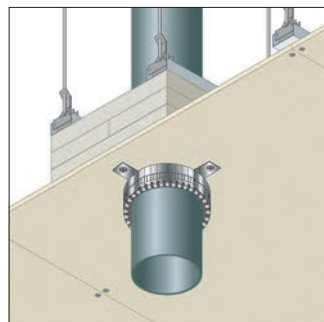

EI 120-240 U/C e U/U

COLLARE "GLOBAL COLLAR"

• Diametri: ≤ 160 mm (vedi pag. 176)

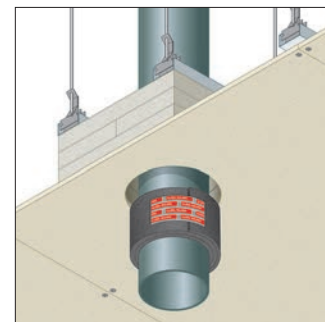

EI 90-240 U/C

NASTRO "GB-T"

• Diametri: ≤ 160 mm (vedi pag. 182)

TUBI INCOMBUSTIBILI COIBENTATI

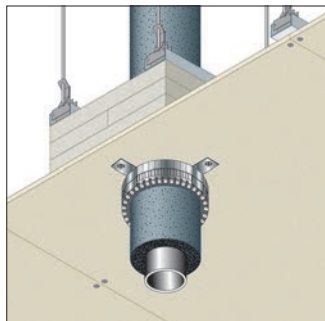

EI 120 C/U

COLLARE "GLOBAL COLLAR"

• Diametri: ≤ 108 mm (vedi pag. 192)

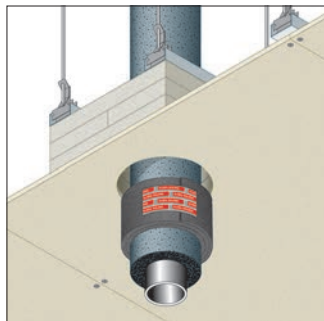

EI 120 C/U

NASTRO "GB-T"

• Diametri: ≤ 108 mm (vedi pag. 193)

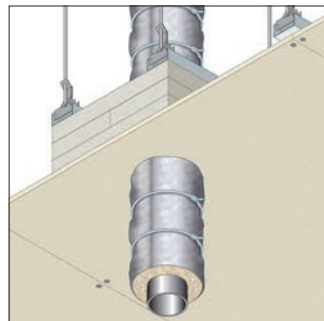

EI 90-240 C/U

MANICOTTO "GB-ML"

• Diametri: ≤ 219 mm (vedi pag. 198)

TUBI INCOMBUSTIBILI NON COIBENTATI

CAVI ELETTRICI E FASCI DI CAVI

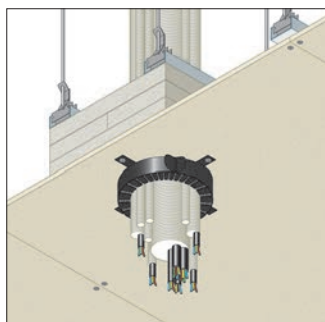

EI 120

COLLARE "GB-C"

• Diametri: ≤ 125 mm (vedi pag. 205)

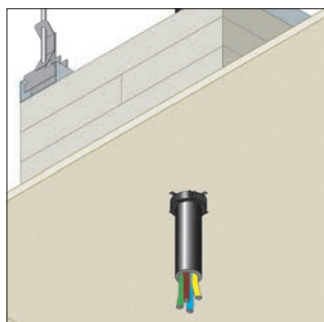

EI 120

COLLARE "GB-C"

• Diametri: ≤ 63 mm (vedi pag. 205)

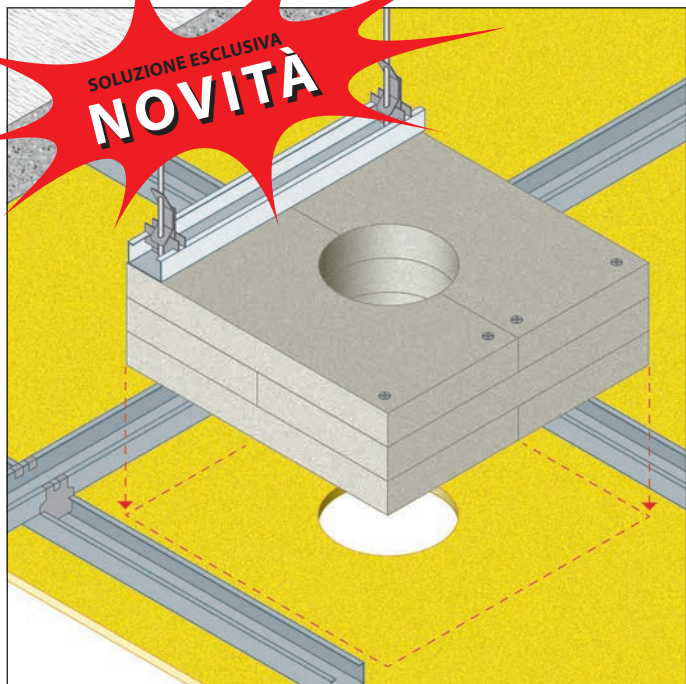

RESISTENZA AL FUOCO: REI 120

- **Tipo di supporto:** controsoffitto collaborante
- **Tipo di attraversamento:** tubi combustibili, tubi incombustibili, fasci di cavi, singoli cavi
- **Prodotto da applicare:** "GLOBAL CROSS" 3 strati di FIREGUARD 45 di spessore 45 mm
- **Fissaggio:** meccanico con viti
- **Finitura:** non prevista

Rapporto di classificazione: I.G. 376068/4067FR
Norma di prova: EN 1365-2

DESCRIZIONE DI CAPITOLATO

Fornitura e posa in opera di GLOBAL CROSS con resistenza al fuoco REI 120, per la protezione di attraversamenti di tubi combustibili e incombustibili su controsoffitto collaborante. GLOBAL CROSS è composto da tre strati di lastre FIREGUARD 45, sp. 45 mm, costituite da silicati di calcio, esenti da amianto, omologate in classe A1 (incombustibile) di reazione al fuoco, con dimensioni 398x398 mm in conformità al rapporto di prova I.G. 376068/4067FR. Gli strati di lastre FIREGUARD 45 saranno posati a giunti sfalsati,

avvitati tra di loro ed a profili a "C" portanti fissati al solaio mediante pendini in barra di acciaio diametro 4 mm e appositi ganci regolabili. Il manufatto così composto dovrà essere posizionato in semplice appoggio nell'intradosso del controsoffitto.

Il foro presente sulle lastre FIREGUARD 45 e sul controsoffitto dovrà essere dimensionato in funzione del diametro dell'attraversamento e del tipo di sigillatura adottata.

Per le modalità di applicazione si veda apposito "manuale di posa".

SCHEMA DI MONTAGGIO

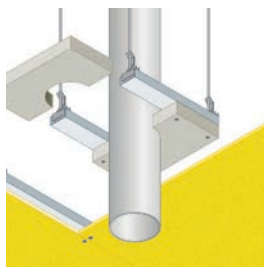

Avvitare i due semipannelli di FIREGUARD 45 al profilo pendinato in modo da avvolgere l'elemento passante.



Avvitare i due successivi semi-pannelli di FIREGUARD 45 in modo che le giunzioni non siano in corrispondenza. Ruotare perciò le seconde lastre di 90° rispetto alle prime.



Fissare il terzo strato di FIREGUARD 45 e registrare l'altezza dei pendini in modo che il manufatto così ottenuto si appoggi al controsoffitto.

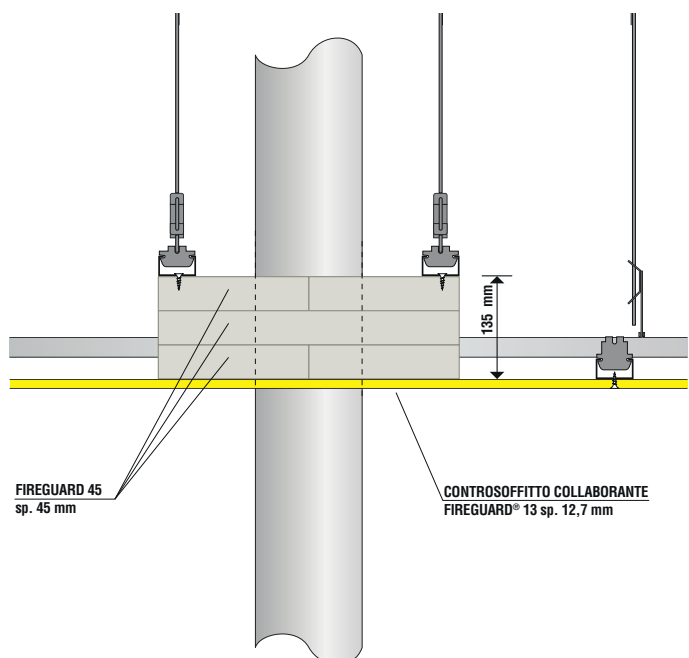

MODALITÀ DI UTILIZZO

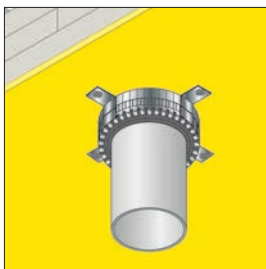

COLLARE "GLOBAL COLLAR"

Il collare universale GLOBAL COLLAR è composto dal natro intumescente ad alta efficienza avvolto in uno o più strati intorno alla tubazione e fissato alla veletta sui due lati mediante una banda metallica segmentata e opportune staffe. Il foro della veletta e di GLOBAL CROSS, composto di tre lastre di FIREGUARD 45, andrà dimensionato sullo spessore del tubo.

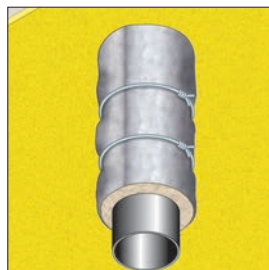

MANICOTTO "GB-ML"

Misurare il diametro della tubazione da proteggere e tagliare il quantitativo di MANICOTTO "GB-ML" necessario a ricoprirla. Avvolgerlo attorno alla tubazione su entrambi i lati per 500 mm, accostando la giunzione e facendo attenzione che la guaina aderisca alla parete. Fissare il manicotto mediante legacci di filo di acciaio ritorto. I punti di contatto esterni tra il tubo e le lastre vanno sigillati con sigillante antincendio "GB-MT".

TUBI COMBUSTIBILI

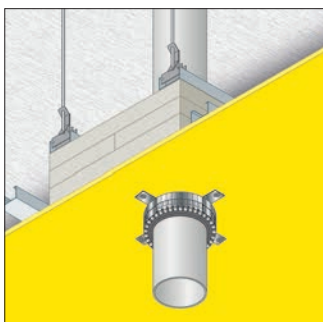

REI 120

COLLARE "GLOBAL COLLAR"

- Diametri: ≤ 110 mm

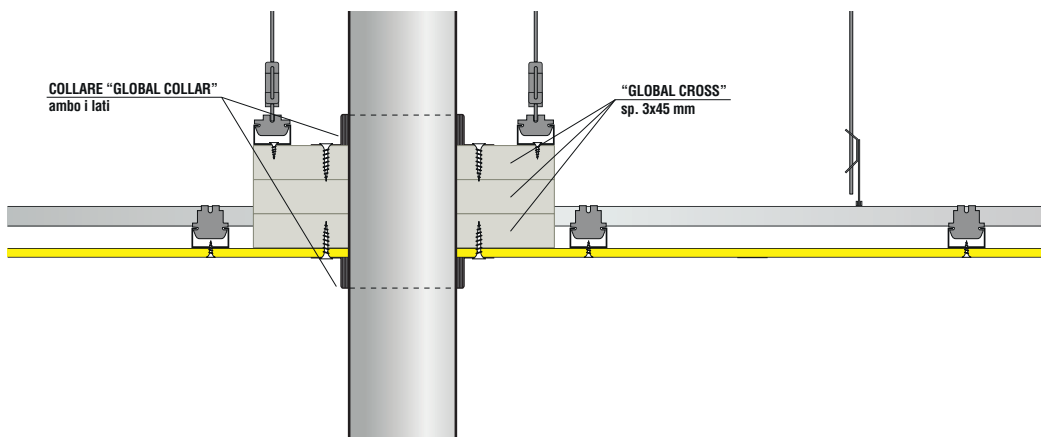

TUBI INCOMBUSTIBILI COIBENTATI

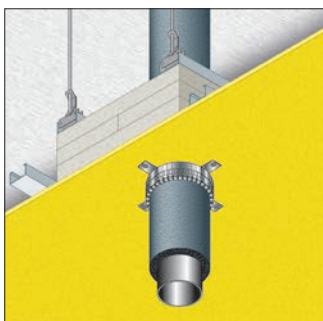

REI 120

COLLARE "GLOBAL COLLAR"

- Diametri: ≤ 115 mm

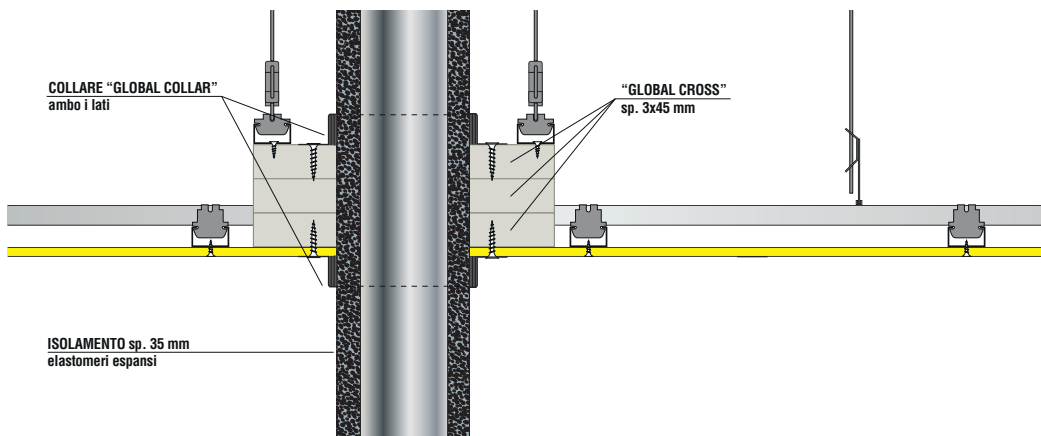

TUBI INCOMBUSTIBILI NON COIBENTATI

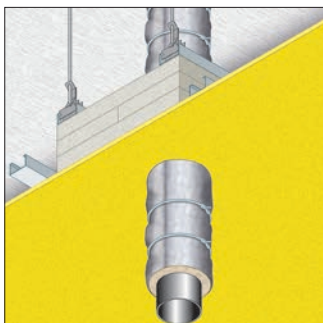

REI 120

MANICOTTO "GB-ML"

- Diametri: ≤ 115 mm

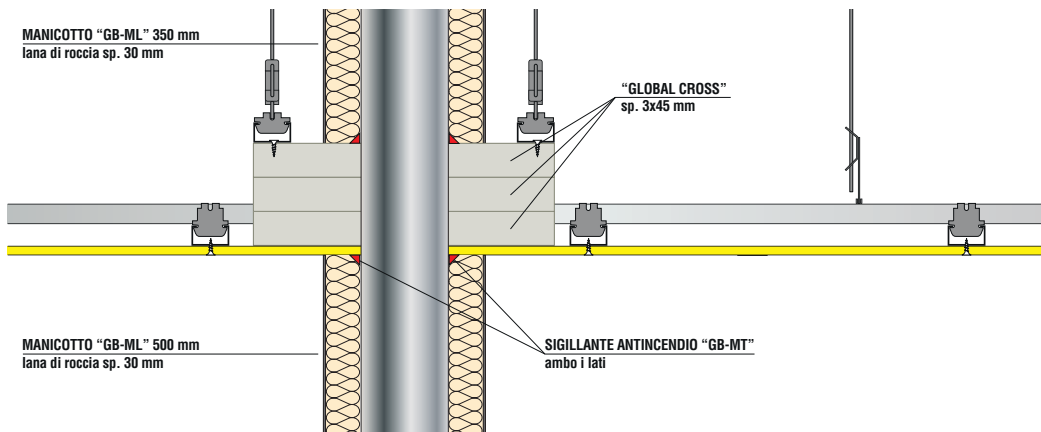

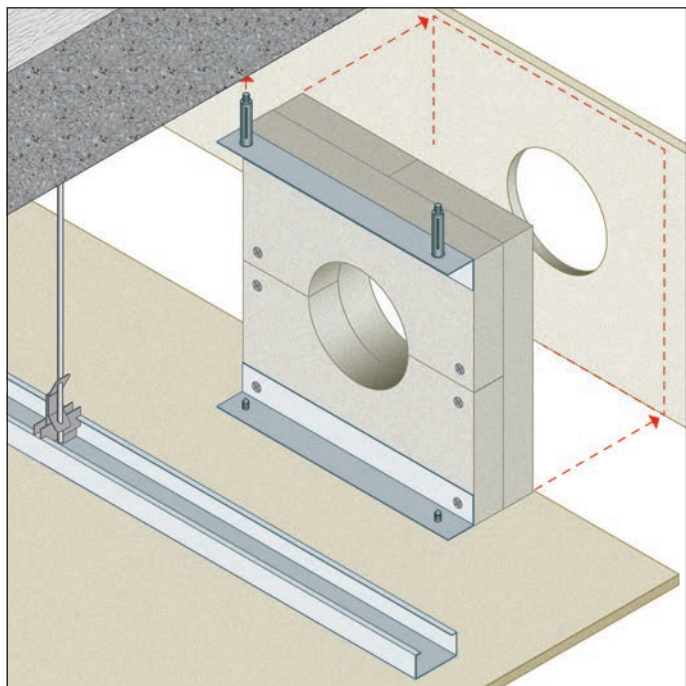

RESISTENZA AL FUOCO: EI 120

- **Diametri:** da 32 a 400 mm
- **Tipo di supporto:** controsoffitto a membrana
- **Tipo di attraversamento:** tubi combustibili, tubi incombustibili, fasci di cavi, singoli cavi
- **Prodotto da applicare:** "GLOBAL CROSS" 2 strati di FIREGUARD 45 di spessore 45 mm
- **Fissaggio:** meccanico con viti
- **Finitura:** non prevista

DESCRIZIONE DI CAPITOLATO

Fornitura e posa in opera di GLOBALCROSS con resistenza al fuoco EI 120, per la protezione di attraversamenti di tubi combustibili, incombustibili, fasci di cavi e cavi singoli su veletta a membrana, costituita da due strati di lastre FIREGUARD® 45 spessore 45 mm, costituite da silicati di calcio, esenti da amianto, omologate in classe A1 (incombustibile) di reazione al fuoco, con dimensioni 398x398 mm. I due strati di lastre FIREGUARD® 45 saranno posati a giunti sfalsati, avvitati tra di loro ed a profili a "L" fissati al solaio ed alla base della veletta. Il foro presente sulle lastre FIREGUARD® 45 e sulla veletta dovrà essere dimensionato in funzione del diametro dell'attraversamento e del tipo di sigillatura adottata. Per le modalità di applicazione si veda apposito "manuale di posa".

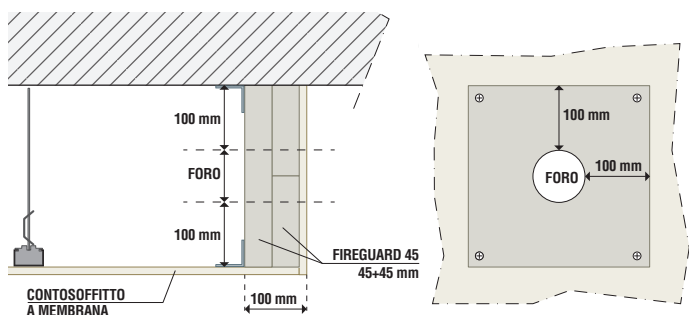

MODALITÀ DI UTILIZZO

COLLARE "GB-C"

Fissare il collare "GB-C" di diametro appropriato attorno all'elemento passante ed avvitarlo alla veletta su entrambi i lati.

Il collare è completo di nastro intumescente.

Il foro della veletta e dei due pannelli di FIREGUARD® 45 andrà dimensionato sullo spessore del tubo.

(vedi pag. 60, 120)

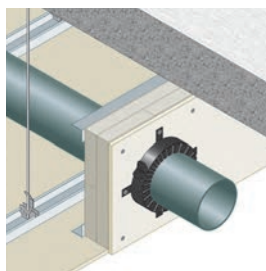

COLLARE "GLOBAL COLLAR"

Il collare universale GLOBAL COLLAR è composto dal natro intumescente ad alta efficienza avvolto in uno o più strati intorno alla tubazione e fissato alla veletta sui due lati mediante una banda metallica segmentata e opportune staffe.

Il foro della veletta e dei due pannelli di FIREGUARD® 45 andrà dimensionato sullo spessore del tubo.

(vedi pag. 66, 91)

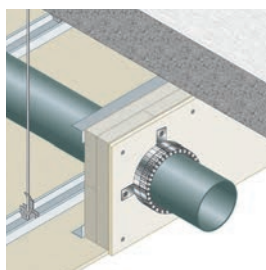

NASTRO "GB-T"

Nel caso invece si voglia utilizzare il nastro termoespandente, avvolgerlo attorno al tubo sia all'interno che all'esterno della veletta rispettando il numero di strati raccomandato.

Il foro della veletta e dei due pannelli di FIREGUARD® 45 in aderenza dovrà essere dimensionato sul diametro finale del nastro.

(vedi pag. 80, 97)

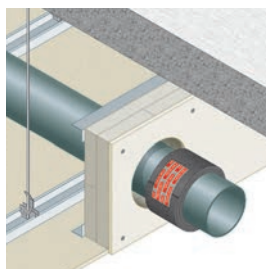

MANICOTTO "GB-ML"

Misurare il diametro della tubazione e tagliare il quantitativo di MANICOTTO "GB-ML" necessario a ricoprirlo. Avvolgerlo attorno alla tubazione su entrambi i lati, accostando la giunzione e facendo attenzione che la guaina aderisca alla parete.

Fissare il manicotto mediante legacci di filo di acciaio ritorto.

(vedi pag. 108, 110)

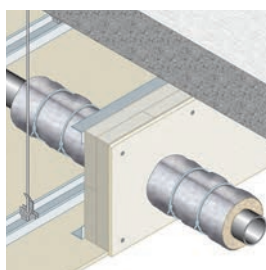

SCHEMA DI MONTAGGIO

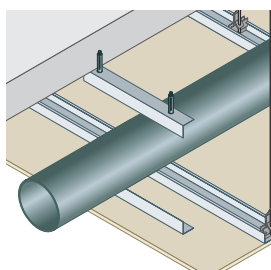

Avvitare il profilo a "L" superiore al solaio mediante tasselli metallici e quello corrispondente inferiore al controsoffitto.

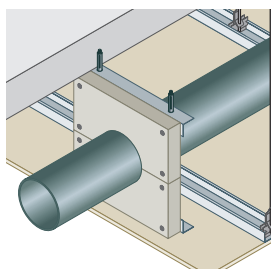

Avvitare i due semipannelli di FIREGUARD® 45 ai profili a "L" in modo da avvolgere l'elemento passante. La lastra di protezione deve essere più larga di almeno 10 cm tutto attorno al tubo passante.

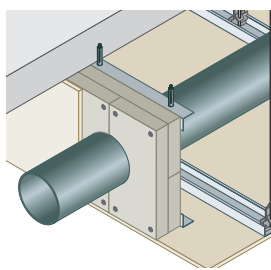

Avvitare i due successivi semi-pannelli di FIREGUARD® 45 in modo che le giunzioni non siano in corrispondenza dei due precedenti. Ruotare perciò le seconde lastre di 90° rispetto alle prime.

TIPI DI PROTEZIONE

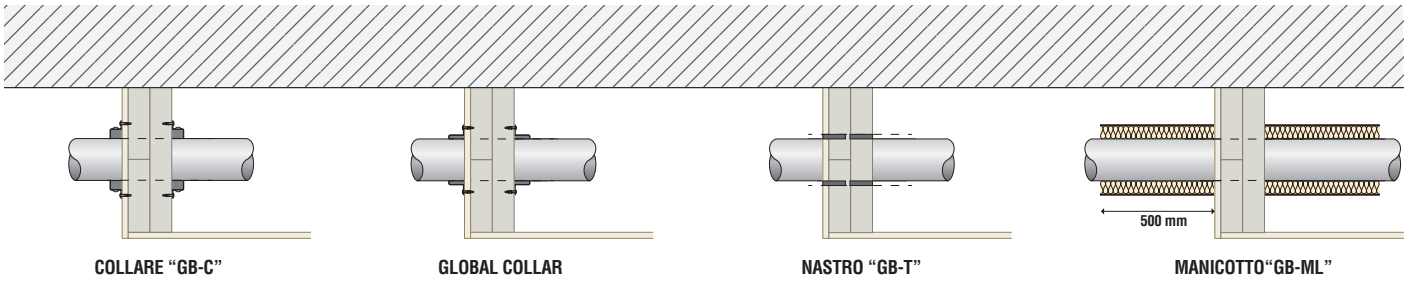

TUBI COMBUSTIBILI

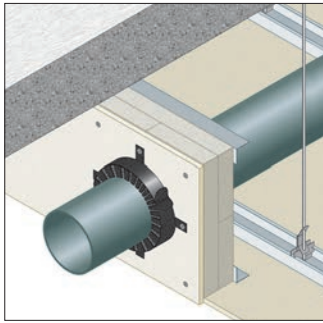

EI 120-240 U/C e U/U

COLLARE "GB-C"

• Diametri: ≤ 400 mm (vedi pag. 60)

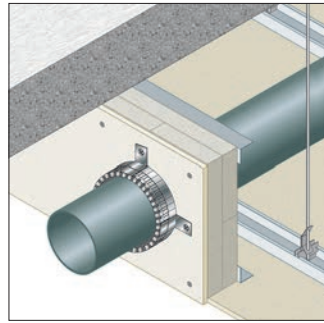

EI 90-120 U/C e U/U

COLLARE "GLOBAL COLLAR"

• Diametri: ≤ 160 mm (vedi pag. 66)

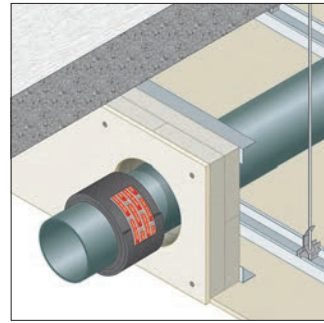

EI 120-240 U/C

NASTRO "GB-T"

• Diametri: ≤ 160 mm (vedi pag. 80)

TUBI INCOMBUSTIBILI COIBENTATI

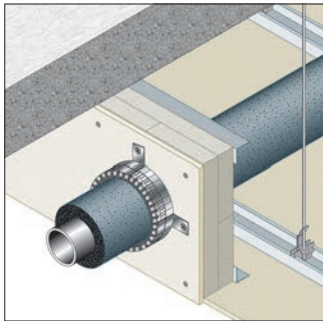

EI 120 C/U

COLLARE "GLOBAL COLLAR"

• Diametri: ≤ 54 mm (vedi pag. 91)

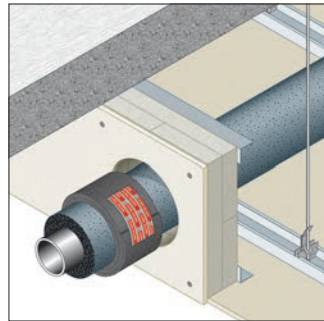

EI 120 C/U

NASTRO "GB-T"

• Diametri: ≤ 54 mm (vedi pag. 97)

TUBI INCOMBUSTIBILI NON COIBENTATI

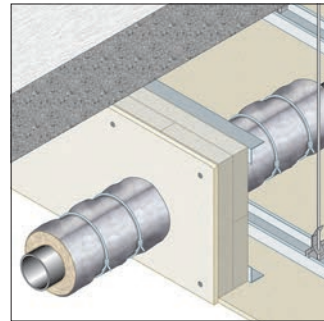

EI 90 C/U

MANICOTTO "GB-ML"

• Diametri: ≤ 219 mm (vedi pag. 108)

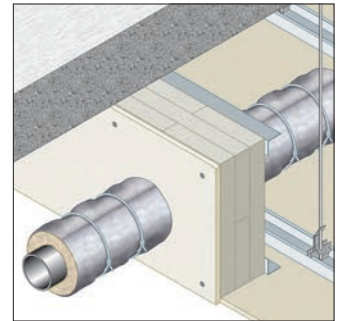

EI 120 C/U

MANICOTTO "GB-ML"

• Diametri: ≤ 219 mm (vedi pag. 110)

CAVI ELETTRICI E FASCI DI CAVI

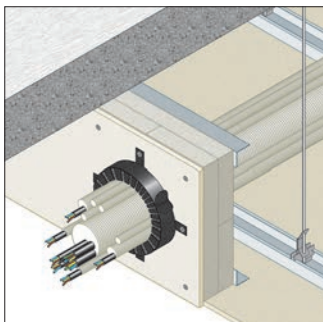

EI 120

COLLARE "GB-C"

• Diametri: ≤ 125 mm (vedi pag. 120)

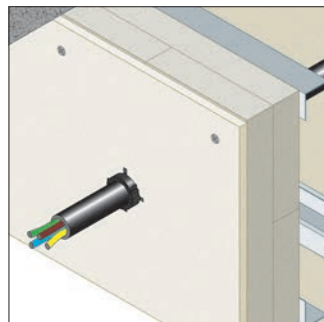

EI 120

COLLARE "GB-C"

• Diametri: ≤ 63 mm (vedi pag. 120)

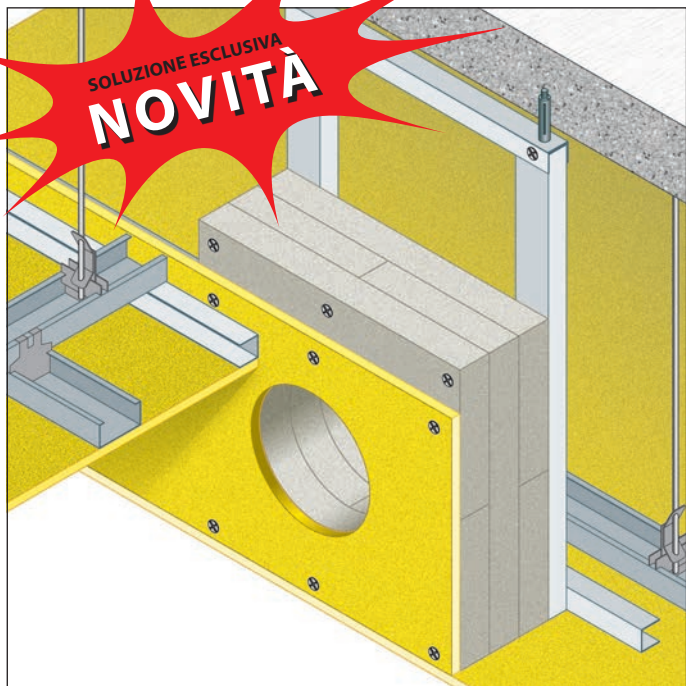

DESCRIZIONE DI CAPITOLATO

Fornitura e posa in opera di GLOBAL CROSS con resistenza al fuoco REI 120, per la protezione di attraversamenti di tubi combustibili e incombustibili su veletta. GLOBAL CROSS è composto da tre strati di lastre FIREGUARD 45, sp. 45 mm, costituite da silicati di calcio, esenti da amianto, omologate in classe A1 (incombustibile) di reazione al fuoco, con dimensioni 398x398 mm in conformità al rapporto di prova I.G. 376068/4067FR.

RESISTENZA AL FUOCO: REI 120

- **Tipo di supporto:** veletta su controsoffitto collaborante
- **Tipo di attraversamento:** tubi combustibili, tubi incombustibili, fasci di cavi, singoli cavi
- **Prodotto da applicare:** "GLOBAL CROSS" 3 strati di FIREGUARD 45 di spessore 45 mm
- **Fissaggio:** meccanico con viti
- **Finitura:** non prevista

Rapporto di classificazione: I.G. 376068/4067FR
Norma di prova: EN 1365-2

Gli strati di lastre FIREGUARD 45 saranno posati a giunti sfalsati, avvitati tra di loro ed a profili a "C" verticali fissati a guide poste a solaio ed alla base del controsoffitto. Il foro presente sulle lastre FIREGUARD 45 e sulla veletta dovrà essere dimensionato in funzione del diametro dell'attraversamento e del tipo di sigillatura adottata. Per le modalità di applicazione si veda apposito "manuale di posa".

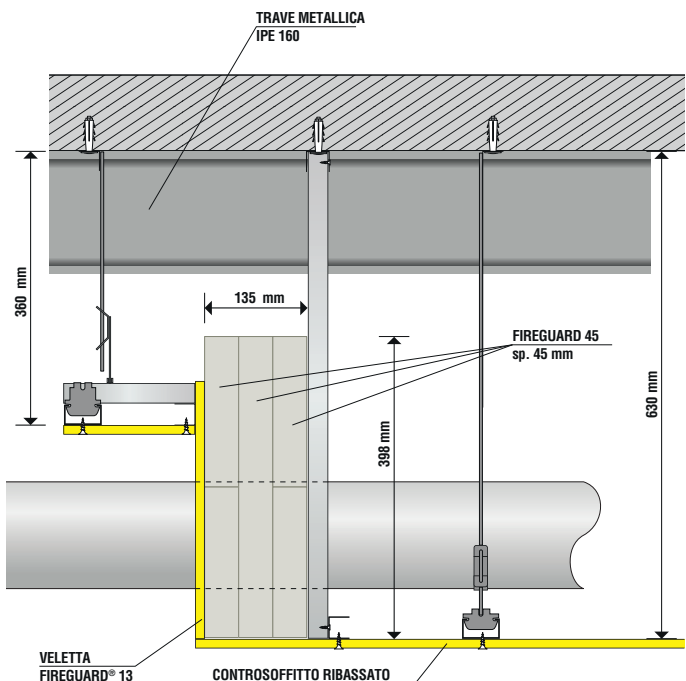

SCHEMA DI MONTAGGIO

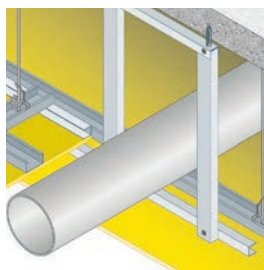

Orditura metallica di sostegno: avvitare la guida metallica a "U" superiore al solaio mediante tasselli metallici e quella inferiore al controsoffitto. Avvitare alle guide due profili metallici verticali a "C" (50x27x0,6 mm) dal lato veletta.

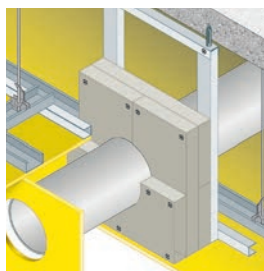

Avvitare i tre semipannelli di FIREGUARD 45 ai profili verticali a "C" in modo da avvolgere l'elemento passante. La lastra di protezione deve essere più larga di almeno 10 cm tutto attorno al tubo passante.

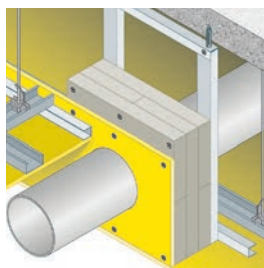

Avvitare i due successivi semi-pannelli di FIREGUARD 45 in modo che le giunzioni non siano in corrispondenza dei due precedenti. Ruotare perciò le seconde lastre di 90° rispetto alle prime. Infine avvitare la veletta di tamponamento costituita da una lastra di FIREGUARD® 13, spessore 12,7 mm di altezza 340 mm.

MODALITÀ DI UTILIZZO

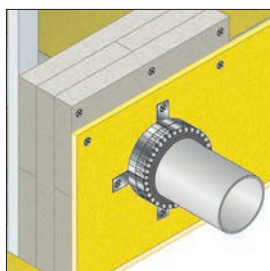

COLLARE "GLOBAL COLLAR"

Il collare universale GLOBAL COLLAR è composto dal natro intumescente ad alta efficienza avvolto in uno o più strati intorno alla tubazione e fissato alla veletta sui due lati mediante una banda metallica segmentata e opportune staffe. Il foro della veletta e di GLOBAL CROSS, composto di tre lastre di FIREGUARD 45, andrà dimensionato sullo spessore del tubo.

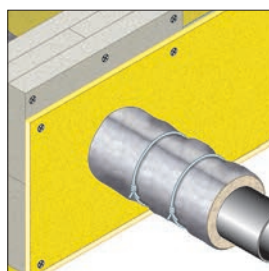

MANICOTTO "GB-ML"

Misurare il diametro della tubazione da proteggere e tagliare il quantitativo di MANICOTTO "GB-ML" necessario a ricoprirlo. Avvolgerlo attorno alla tubazione su entrambi i lati per 500 mm, accostando la giunzione e facendo attenzione che la guaina aderisca alla parete. Fissare il manicotto mediante legacci di filo di acciaio ritorto. I punti di contatto esterni tra il tubo e le lastre vanno sigillati con sigillante antincendio "GB-MT".

TUBI COMBUSTIBILI

SETTO AUTOPORTANTE 3x15 mm
(Tamponamento: FIREGUARD 13)

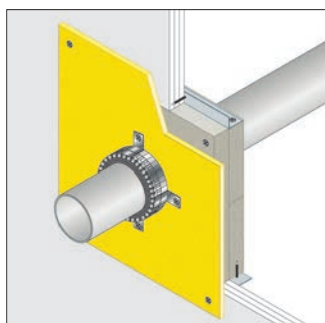

REI 120

COLLARE "GLOBAL COLLAR"
• Diametri: ≤ 110 mm

SETTO AUTOPORTANTE 2x25,4 mm
(Tamponamento: FIREGUARD 13)

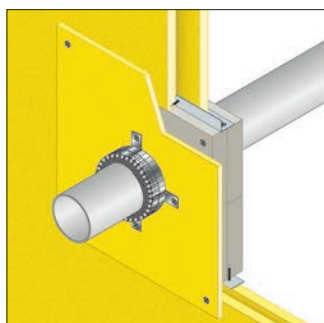

REI 120

COLLARE "GLOBAL COLLAR"
• Diametri: ≤ 110 mm

VELETTA
(FIREGUARD 13: 1x12,7 mm)

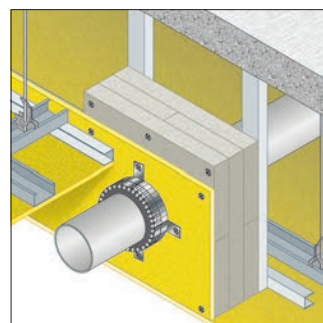

REI 120

COLLARE "GLOBAL COLLAR"
• Diametri: ≤ 110 mm

TUBI INCOMBUSTIBILI COIBENTATI

SETTO AUTOPORTANTE 3x15 mm
(Tamponamento: FIREGUARD 13)

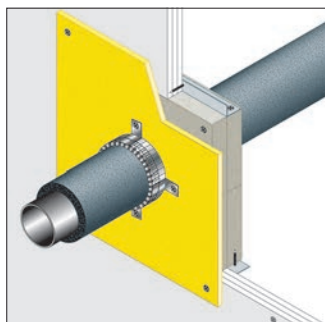

REI 120

COLLARE "GLOBAL COLLAR"
• Diametri: ≤ 115 mm

SETTO AUTOPORTANTE 2x25,4 mm
(Tamponamento: FIREGUARD 13)

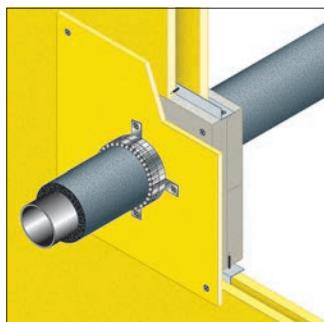

REI 120

COLLARE "GLOBAL COLLAR"
• Diametri: ≤ 115 mm

VELETTA
(FIREGUARD 13: 1x12,7 mm)

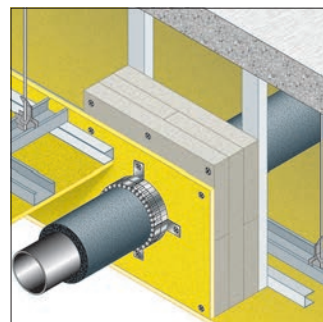

REI 120

COLLARE "GLOBAL COLLAR"
• Diametri: ≤ 115 mm

TUBI INCOMBUSTIBILI NON COIBENTATI

SETTO AUTOPORTANTE 3x15 mm
(Tamponamento: FIREGUARD 13)

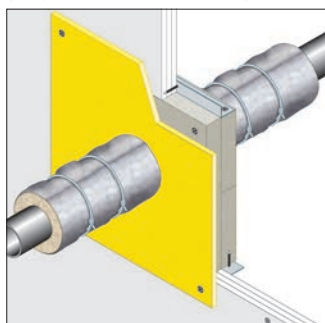

REI 120

MANICOTTO "GB-ML"
• Diametri: ≤ 115 mm

SETTO AUTOPORTANTE 2x25,4 mm
(Tamponamento: FIREGUARD 13)

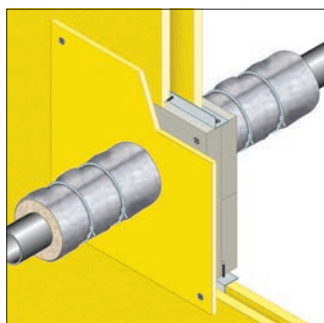

REI 120

MANICOTTO "GB-ML"
• Diametri: ≤ 115 mm

VELETTA
(FIREGUARD 13: 1x12,7 mm)

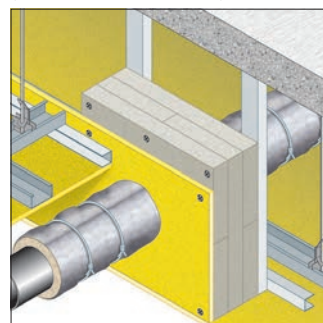

REI 120

MANICOTTO "GB-ML"
• Diametri: ≤ 115 mm

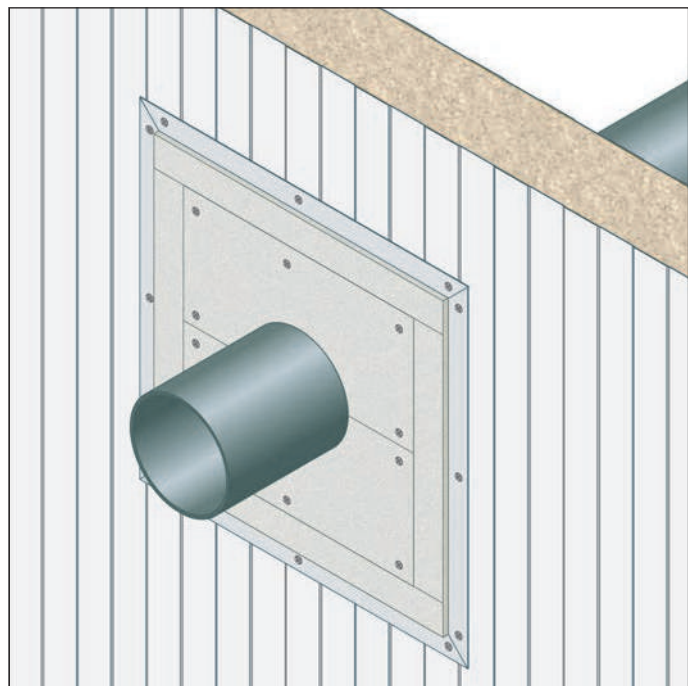

RESISTENZA AL FUOCO: EI 120

- **Diametri:** da 32 a 400 mm
- **Tipo di supporto:** parete metallica coibentata
- **Tipo di attraversamento:** tubi combustibili, tubi incombustibili, fasci di cavi, singoli cavi
- **Prodotto da applicare:** GLOBAL CROSS 3 strati di FIREGUARD 45 di spessore 45 mm
- **Fissaggio:** meccanico con viti
- **Finitura:** non prevista

DESCRIZIONE DI CAPITOLATO

Fornitura e posa in opera di GLOBAL CROSS con resistenza al fuoco EI 120, per la protezione di attraversamenti di tubi combustibili, incombustibili, fasci di cavi e cavi singoli su parete sandwich in monopanel, costituita da tre strati di lastre FIREGUARD® 45 spessore 45 mm, costituite da silicati di calcio, esenti da amianto, omologate in classe A1 (incombustibile) di reazione al fuoco, con dimensioni 398x398 mm. I tre strati di lastre FIREGUARD® 45 saranno posati a giunti sfalsati, avvitati tra di loro ed a profili a "L" fissati ad una cornice perimetrale realizzata con lastre FIREGUARD® 45. Tale cornice perimetrale sarà fissata alla parete sandwich con profili a "L" 30x30x0,6 mm sui quattro lati. Il foro presente dovrà essere dimensionato in funzione del diametro dell'attraversamento e del tipo di sigillatura adottata. Per le modalità di applicazione si veda apposito "manuale di posa".

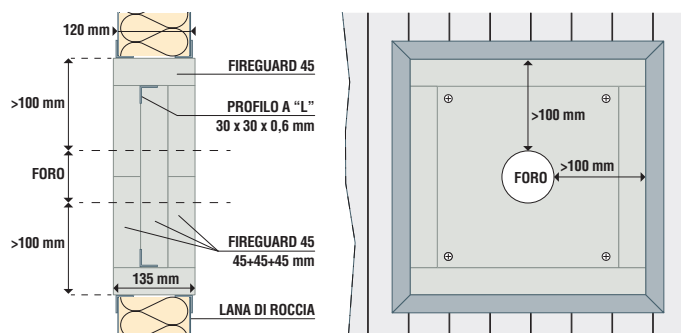

MODALITÀ DI UTILIZZO

COLLARE "GB-C" e "GB-C EXTRA"

Fissare il collare "GB-C" di diametro appropriato attorno all'elemento passante ed avvitarlo alle lastre su entrambi i lati.

Il collare è completo di nastro intumescente.

Il foro delle tre lastre di FIREGUARD® 45 andrà dimensionato sullo spessore del tubo. (vedi pag. 60, 64, 120)

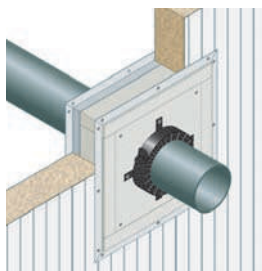

COLLARE "GLOBAL COLLAR"

Il collare universale GLOBAL COLLAR è composto dal nastro intumescente ad alta efficienza avvolto in uno o più strati intorno alla tubazione e fissato alle lastre su entrambi i lati mediante una banda metallica segmentata e opportune staffe. Il foro delle tre lastre di FIREGUARD® 45 andrà dimensionato sullo spessore del tubo. (vedi pag. 66, 91)

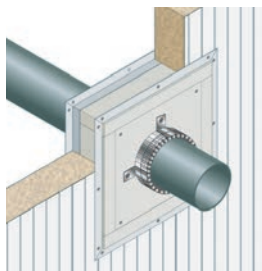

NASTRO "GB-T"

Nel caso invece si voglia utilizzare il nastro termoespandente, avvolgerlo attorno al tubo sia all'interno che all'esterno del passaggio rispettando il numero di strati raccomandato. Il foro delle tre lastre di FIREGUARD® 45 dovrà essere dimensionato sul diametro finale del nastro. (vedi pag. 80, 97)

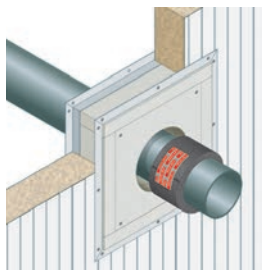

MANICOTTO "GB-ML"

Misurare il diametro della tubazione da proteggere e tagliare il quantitativo di MANICOTTO "GB-ML" necessario a ricoprirlo. Avvolgerlo attorno alla tubazione su entrambi i lati, accostando la giunzione e facendo attenzione che la guaina aderisca alla parete. Fissare il manicotto mediante legacci di filo di acciaio ritorto. (vedi pag. 110)

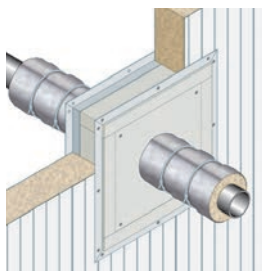

SCHEMA DI MONTAGGIO

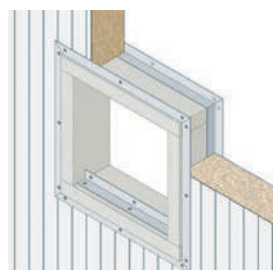

Forare il monopanel in modo da avere un rispetto di almeno 100 mm tra elemento passante e bordo del foro.

Avvitare profili metallici a "L" (30x30x0,6 mm) sul perimetro del foro mediante viti autofilettanti in entrambi i lati del pannello in modo da ottenere una doppia cornice. Fissare lastre FIREGUARD® 45 di larghezza 135 mm su tutto il perimetro delle cornici metalliche.

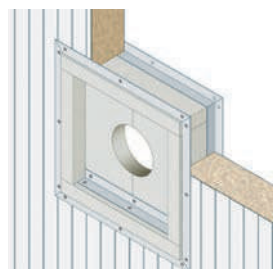

Fissare con viti autofilettanti profilo a "L" sia sopra che sotto, in maniera che la prima lastra di FIREGUARD® 45 risulti centrale rispetto allo spessore del foro (135 mm).

Avvitare i due semipannelli di FIREGUARD® 45 ai profili a "L" in modo da avvolgere l'elemento passante.

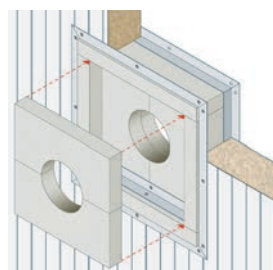

Avvitare il successivo semi-pannello di FIREGUARD® 45 in modo che le giunzioni non siano in corrispondenza dei due precedenti. Ruotare perciò le seconde lastre di 90° rispetto alle prime. Ripetere l'operazione sul lato opposto del monopanel.

NOTA: Nel caso di utilizzo del manicotto "GB-ML" si deve aumentare lo spessore dell'elemento isolante fino a 150 mm (al posto di 135 mm).

TIPI DI PROTEZIONE

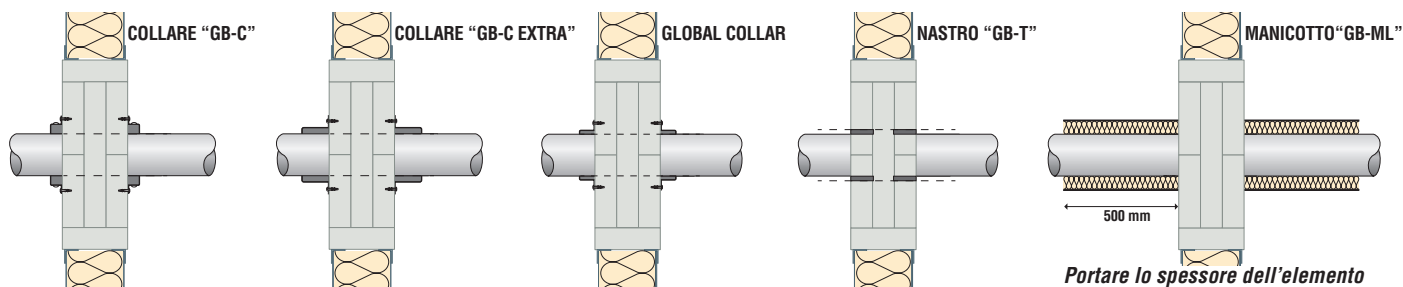

TUBI COMBUSTIBILI

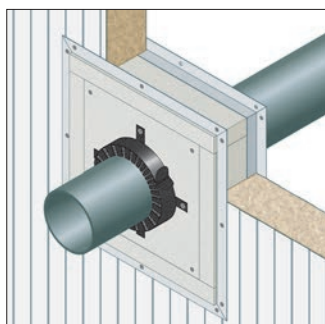

EI 120 U/C e U/U

COLLARE "GB-C"

• Diametri: ≤ 400 mm (vedi pag. 60)

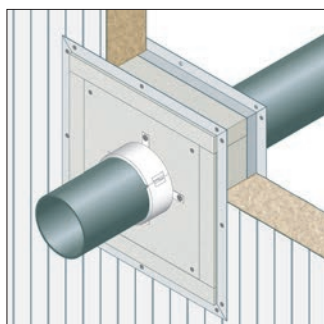

EI 120 U/C e U/U

COLLARE "GB-C EXTRA"

• Diametri: ≤ 315 mm (vedi pag. 64)

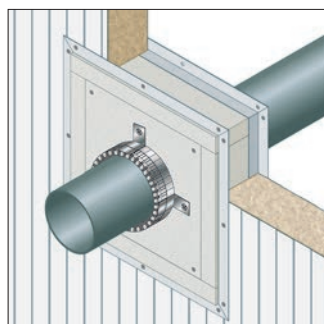

EI 90-120 U/C e U/U

COLLARE "GLOBAL COLLAR"

• Diametri: ≤ 160 mm (vedi pag. 66)

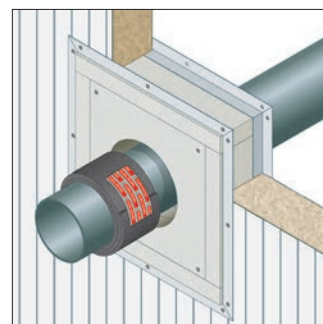

EI 120 U/C

NASTRO "GB-T"

• Diametri: ≤ 160 mm (vedi pag. 80)

TUBI INCOMBUSTIBILI COIBENTATI

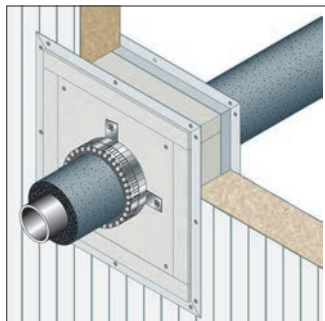

EI 120 C/U

COLLARE "GLOBAL COLLAR"

• Diametri: ≤ 54 mm (vedi pag. 91)

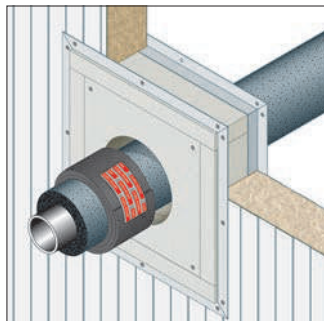

EI 120 C/U

NASTRO "GB-T"

• Diametri: ≤ 54 mm (vedi pag. 97)

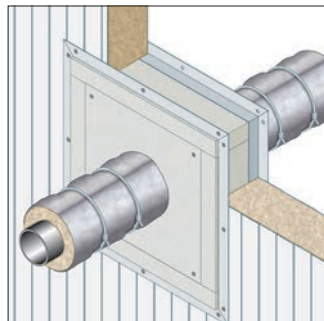

EI 120 C/U

MANICOTTO "GB-ML"

• Diametri: ≤ 219 mm (vedi pag. 110)

NOTA:
Nel caso di utilizzo del manicotto "GB-ML" si deve aumentare lo spessore dell'elemento isolante fino a 150 mm (al posto di 135 mm).

CAVI ELETTRICI E FASCI DI CAVI

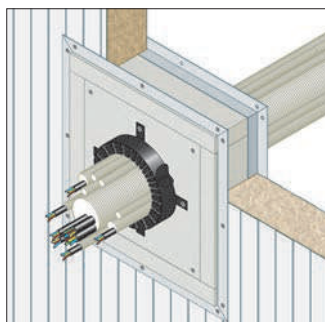

EI 120

COLLARE "GB-C"

• Diametri: ≤ 125 mm (vedi pag. 120)

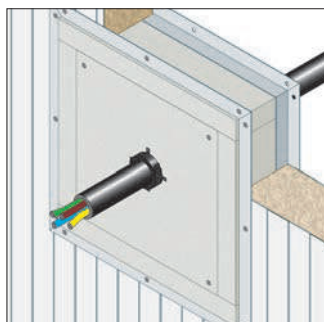

EI 120

COLLARE "GB-C"

• Diametri: ≤ 63 mm (vedi pag. 120)

PROTEZIONE DI ATTRAVERSAMENTI

GIUNTI DI DILATAZIONE

SIGILLATURE DI GIUNTI LINEARI

Le prestazioni di resistenza al fuoco di una struttura dipendono dalle prestazioni del componente più debole in essa presente, ad esempio nel caso di giunti tra due elementi adiacenti diventa importante verificare la tenuta dei sistemi di sigillatura in caso di incendio. La norma di riferimento per la determinazione delle prestazioni di resistenza al fuoco di sigillature di giunti lineari è la EN 1366-4: "Prove di resistenza al fuoco per impianti di fornitura servizi - Parte 4: Sigillature dei giunti lineari".

Sono inclusi nella norma informazioni sull'esecuzione di test senza movimento meccanico o con movimento meccanico delle parti del giunto prima o durante l'esposizione al fuoco.

La norma non contiene informazioni per la valutazione dell'emissione di fumi o gas incandescenti o sulla trasmissione o generazione di vapore da parte della sigillatura e non contempla la valutazione della capacità portante del giunto.

I giunti tra elementi adiacenti di una costruzione vengono suddivisi nelle seguenti categorie:

- **giunti lineari non sottoposti a movimento** sia in condizioni normali che durante l'esposizione al fuoco
- **giunti lineari le cui dimensioni possono variare prima dello scoppio di un incendio.** Questi movimenti sono dovuti ad esempio al carico del vento, a variazioni di umidità e temperatura.
- **giunti lineari sottoposti a movimento durante le condizioni di incendio.** Questa tipologia verifica le connessioni tra i vari elementi strutturali in caso di incendio. Ad esempio verifica il comportamento delle connessioni solaio/parete o solaio/facciata durante l'incendio.
- **giunti lineari tra facciate e solai nel caso che il giunto sia portante.**

CENNI SULLE MODALITÀ DI PROVA

Il campione da sottoporre a prova è costituito dalla sigillatura di un giunto lineare. La norma prevede la realizzazione di un campione per ogni costruzione di supporto e tipo di movimento per il quale si voglia ottenere la classificazione di resistenza al fuoco.

Il giunto sottoposto a test deve avere sezione costante e deve essere della lunghezza massima realizzabile con gli elementi di supporto scelti per la prova; in ogni caso la lunghezza minima deve essere di 900 mm.

In caso di giunti tra elementi verticali devono essere condotti due test, esponendo al fuoco il campione sui due lati. Se nella pratica l'esposizione al fuoco è su un solo lato ed il giunto è completamente simmetrico è possibile eseguire un solo test, in funzione del lato di esposizione al fuoco presente nella realtà. In caso di giunti tra elementi orizzontali il campione deve essere testato con fuoco proveniente dal basso.

La norma è corredata dagli allegati A e B dove sono descritte le condizioni standard di installazione dei campioni nel caso, rispettivamente, di giunti non sottoposti a movimento e di giunti sottoposti a movimento.

La costruzione di supporto deve avere resistenza al fuoco nota e deve essere rappresentativa delle condizioni reali. Può essere una costruzione di supporto standard definita dalla norma, oppure una costruzione specifica; in tal caso il campo di applicazione diretta sarà limitato. Di seguito si riportano le tipologie di costruzioni di supporto standard previste dalla norma per pareti e solai:

| MATERIALE | DENSITÀ |
|---------------------------------|--------------------------------|
| Calcestruzzo aerato autoclavato | (650 ± 200) kg/m ³ |
| Calcestruzzo | (2400 ± 200) kg/m ³ |

Le costruzioni di supporto in legno dovrebbero avere una densità nominale di (500 ± 50) kg/m³ ed un contenuto di umidità misurato pari al 12%.

Il test può essere condotto anche applicando un movimento al giunto che può essere: parallelo alla costruzione di supporto (movimento laterale), ortogonale (movimento di taglio), oppure qualsiasi altro movimento determinato dall'applicazione reale del giunto. Il movimento può essere applicato prima o durante l'esposizione al fuoco.

I criteri per la valutazione delle prestazioni di resistenza al fuoco della sigillatura del giunto sono i seguenti:

- **Isolamento:** la trasmissione del calore attraverso il campione sotto test deve essere tale da mantenere la temperatura di ogni termocoppia sulla faccia non esposta al fuoco al di sotto di 180°C + Ta (Temperatura ambiente).
- **Integrità:** il criterio per la valutazione dell'integrità della sigillatura è definito dalla norma EN 1363-1

In merito al campo di applicazione diretta, la norma EN 1366-4 riporta quanto segue:

13.1 – **Orientamento:** Il campo di applicazione relativo all'orientamento del giunto lineare è descritto nella tabella seguente:

GIUNTI A SOLAIO - ORIENTAMENTO A
GIUNTO LINEARE IN UNA COSTRUZIONE ORIZZONTALE



INCROCI PARETE / SOLAIO - ORIENTAMENTO D
GIUNTO ORIZZONTALE DI PARETE IN BATTUTA SU SOLAIO, SOFFITTO O COPERTURA

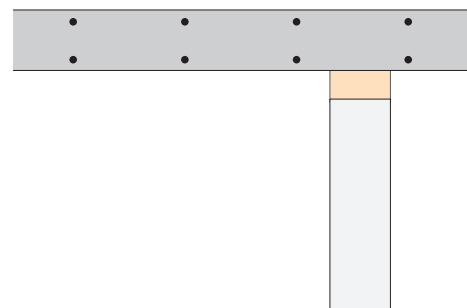

GIUNTI A PARETE - ORIENTAMENTO B
GIUNTO LINEARE VERTICALE IN UNA COSTRUZIONE VERTICALE

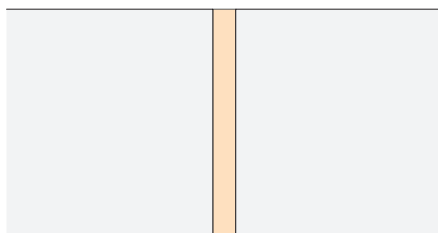

INCROCI SOLAIO / PARETE - ORIENTAMENTO E
GIUNTO ORIZZONTALE DI SOLAIO IN BATTUTA SU PARETE

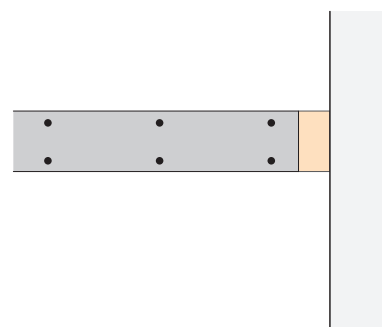

GIUNTI A PARETE - ORIENTAMENTO C
GIUNTO LINEARE ORIZZONTALE IN UNA COSTRUZIONE VERTICALE



LEGENDA:

 SIGILLATURA DEL GIUNTO

 PARETE

 SOLAIO

| ORIENTAMENTO TESTATO | APPLICAZIONE |
|---|----------------------|
| A | A, D, E ^a |
| B | B |
| C | C, D ^b |
| ^a – l'orientamento E è coperto solo da test con orientamento A effettuato con movimento di taglio in cui una faccia del giunto è fissa e l'altra viene spostata. ^b – l'orientamento D è coperto solo da test con orientamento C con movimento di taglio in cui una faccia del giunto è fissa e l'altra viene spostata. | |
| La tabella è applicabile solo nel caso in cui la costruzione di supporto e la posizione della sigillatura nel giunto lineare rimangano immutati. | |

13.2 – **Costruzione di supporto:** I risultati di test condotti su costruzioni di supporto in calcestruzzo cellulare (gasbeton) sono applicabili a elementi di separazione in calcestruzzo, blocchi di calcestruzzo e laterizio con spessore e densità maggiori o uguali a quelle testate.

I risultati ottenuti su costruzioni di supporto in calcestruzzo standard possono essere applicati ad elementi di separazione in calcestruzzo e blocchi di calcestruzzo di densità e spessore maggiori od uguali a quelli testati. I risultati ottenuti su costruzioni di supporto in legno possono essere applicati ad elementi di separazione in legno di densità e spessore maggiori od uguali a quelli testati.

I risultati ottenuti su costruzioni di supporto normalizzate con angolari in acciaio possono essere applicati ad elementi di separazione in metallo con punto di fusione superiore a 1000°C.

I risultati ottenuti su una costruzione di supporto non normalizzata sono applicabili solo a quella particolare costruzione.

13.3 – **Posizione della sigillatura:** I risultati di prova sono validi solo nelle posizioni in cui la sigillatura è stata testata, ad esclusione del caso in cui la sigillatura del giunto lineare sia stata posizionata a filo della costruzione di supporto sul lato esposto alle fiamme; in questo caso i risultati sono estendibili anche al caso di sigillatura posta al centro del giunto o a filo del lato non esposto al fuoco.

GIUNTI CON MOVIMENTO MECCANICO INDOTTO

I giunti per definizione variano le loro caratteristiche dimensionali in seguito a variazioni di umidità e temperatura, ma soprattutto in seguito a variazioni dei carichi agenti sugli edifici o ad eventi sismici.

I giunti a movimento meccanico indotto verificano proprio questi aspetti. Durante le prove viene applicato un movimento pari al 20% del massimo previsto prima della prova e successivamente, durante l'80% del tempo stimato di resistenza al fuoco, viene indotto un movimento pari al 100%. Dopo il sessantesimo minuto, non sono previsti ulteriori incrementi.

CLASSIFICAZIONE

La classificazione di resistenza al fuoco di sigillature di giunti lineari così come definito dalla EN 13501-2, prevede l'utilizzo delle seguenti classi:

| | | | | | | | | | |
|-----------|----|----|----|----|----|----|-----|-----|-----|
| E | 15 | | 30 | 45 | 60 | 90 | 120 | 180 | 240 |
| EI | 15 | 20 | 30 | 45 | 60 | 90 | 120 | 180 | 240 |

oltre alla classe di resistenza al fuoco viene riportata una descrizione delle condizioni di prova, secondo la tabella seguente:

| CONDIZIONE DI TEST | SIMBOLO |
|---|--------------|
| Orientamento del campione - Costruzione di supporto orizzontale - Costruzione di supporto verticale – giunto verticale - Costruzione di supporto verticale – giunto orizzontale | H V T |
| Capacità di movimento del giunto - Nessun movimento - Movimento indotto in % | X M000 |
| Tipo - Prodotto dal fabbricante, pronto all'uso - Realizzato in situ - Entrambe le situazioni soprariportate | M F B |
| Gamma di ampiezze del giunto (mm) | da W00 a ... |

Pertanto la classificazione di resistenza al fuoco di un giunto lineare assumerà la seguente espressione: "EI60- H – M 100 – B – W 30 a 90" (*esempio*).

Una configurazione W senza l'indicazione delle gamme di ampiezza vale solo per l'ampiezza testata.

GIUNTI DI DILATAZIONE PARETE/SOLAIO

GIUNTO "GB-P" - SIGILLANTE "GB-MT"

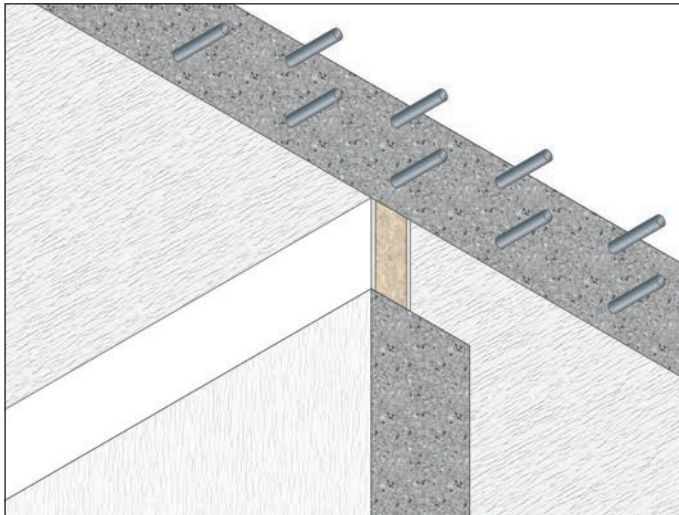

DESCRIZIONE DI CAPITOLATO

Fornitura e posa in opera di protezione di giunti di dilatazione orizzontali tra parete e solaio, con larghezza max. di 120 mm, resistenza al fuoco EI 120 H-X-F-W30 a 120, con capacità di movimento sino al 7,5%, costituita da GIUNTI "GB-P" semirigidi in fibra minerale (densità 150 kg/m³) trattati su ambo i lati con uno strato di stucco antincendio, per uno spessore del giunto di 60 mm, in conformità al rapporto di classificazione ETA 16/0991. È necessario rilevare la dimensione del giunto da sigillare, riportarle sul

RESISTENZA AL FUOCO:
EI 120 H-X-F-W30 a 120

CAPACITÀ DI MOVIMENTO FINO AL 7,5%

- **Tipo di giunto:** parete/solaio
- **Prodotto da applicare:** GIUNTO "GB-P", con SIGILLANTE "GB-MT" spessore minimo di 1 mm su entrambi i lati del giunto
- **Larghezza:** ≤ 120 mm
- **Fissaggio:** semplice inserimento nel varco
- **Finitura:** non prevista

Rapporto di classificazione: ETA 16/0991
Norma di prova: EN 1366-4

listello e provvedere al taglio dello stesso mediante seghetti da cantiere o cutter, avendo cura di lasciare la sagoma leggermente abbondante rispetto alle dimensioni del giunto da sigillare. Dopo aver posato il GIUNTO "GB-P" procedere alla sigillatura della lunghezza inferiore e superiore dello stesso, su entrambe le facce, con il SIGILLANTE ANTINCENDIO "GB-MT" con uno spessore minimo di 1 mm.

Per le modalità di applicazione si veda apposito "manuale di posa".

| Larghezza del giunto | Orientamento giunto | Spessore minimo "GB-MT" | Tamponamento | Elementi di supporto | Classificazione | Certificato |
|----------------------|---------------------|---|------------------------------|--|------------------------|-------------|
| ≤ 120 mm | Orizzontale | 1 mm sulla lunghezza inferiore e superiore di entrambe le facce | Giunto "GB-P" spessore 60 mm | Solai in calcestruzzo con sp. ≥ 150 mm, densità ≥ 650 kg/m ³ Pareti in muratura o calcestruzzo con sp. ≥ 150 mm, densità ≥ 650 kg/m ³ | EI 120 H-X-F-W30 a 120 | ETA 16/0991 |

GIUNTI DI DILATAZIONE SOLAIO/SOLAIO

GIUNTO "GB-P" - SIGILLANTE "GB-MT"

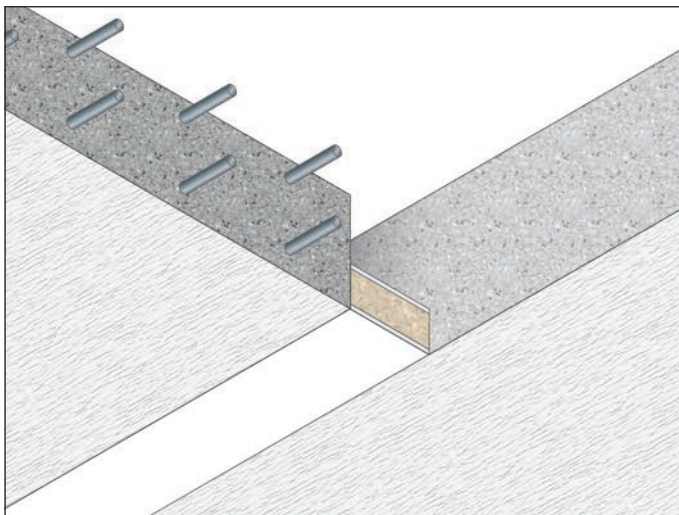

DESCRIZIONE DI CAPITOLATO

Fornitura e posa in opera di protezione di giunti di dilatazione orizzontali tra solai, con larghezza max. di 120 mm, resistenza al fuoco EI 120 H-X-F-W30 a 120, con capacità di movimento sino al 7,5%, costituita da GIUNTI "GB-P" semirigidi in fibra minerale (densità 150 kg/m³) trattati su ambo i lati con uno strato di stucco antincendio, per uno spessore del giunto di 60 mm, in conformità al rapporto di classificazione ETA 16/0991. È necessario rilevare la dimensione del giunto da sigillare, riportarle sul

RESISTENZA AL FUOCO:
EI 120 H-X-F-W30 a 120

CAPACITÀ DI MOVIMENTO FINO AL 7,5%

- **Tipo di giunto:** solaio/solaio
- **Prodotto da applicare:** GIUNTO "GB-P", con SIGILLANTE "GB-MT" spessore minimo di 1 mm su entrambi i lati del giunto
- **Larghezza:** ≤ 120 mm
- **Fissaggio:** semplice inserimento nel varco
- **Finitura:** non prevista

Rapporto di classificazione: ETA 16/0991
Norma di prova: EN 1366-4

listello e provvedere al taglio dello stesso mediante seghetti da cantiere o cutter, avendo cura di lasciare la sagoma leggermente abbondante rispetto alle dimensioni del giunto da sigillare.

Dopo aver posato il GIUNTO "GB-P" procedere alla sigillatura laterale dello stesso, su entrambe le facce, con il SIGILLANTE ANTINCENDIO "GB-MT" con uno spessore minimo di 1 mm.

Per le modalità di applicazione si veda apposito "manuale di posa".

| Larghezza del giunto | Orientamento giunto | Spessore minimo "GB-MT" | Tamponamento | Elementi di supporto | Classificazione | Certificato |
|----------------------|---------------------|---|------------------------------|---|------------------------|-------------|
| ≤ 120 mm | Orizzontale | 1 mm sulla lunghezza inferiore e superiore di entrambe le facce | Giunto "GB-P" spessore 60 mm | Solai in calcestruzzo con sp. ≥ 150 mm, densità ≥ 650 kg/m ³ | EI 120 H-X-F-W30 a 120 | ETA 16/0991 |

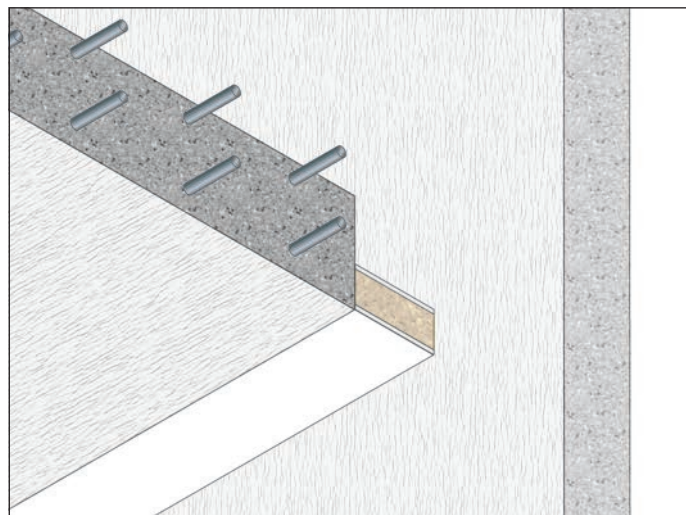

RESISTENZA AL FUOCO:
EI 120 H-X-F- W30 a 120

CAPACITÀ DI MOVIMENTO FINO AL 7,5%

- **Tipo di giunto:** solaio/parete
- **Prodotto da applicare:** GIUNTO "GB-P", con sigillante "GB-MT" spessore minimo di 1 mm su entrambi i lati del giunto
- **Larghezza:** ≤ 120 mm
- **Fissaggio:** semplice inserimento nel varco
- **Finitura:** non prevista

Rapporto di classificazione: ETA 16/0991
Norma di prova: EN 1366-4

DESCRIZIONE DI CAPITOLATO

Fornitura e posa in opera di protezione di giunti di dilatazione orizzontali tra solaio e parete, con larghezza max. di 120 mm, resistenza al fuoco EI 120 H-X-F-W30 a 120, con capacità di movimento sino al 7,5%, costituita da GIUNTI "GB-P" semirigidi in fibra minerale (densità 150 kg/m³) trattati su ambo i lati con uno strato di stucco antincendio, per uno spessore del giunto di 60 mm, in conformità al rapporto di classificazione ETA 16/0991. È necessario rilevare la dimensione del giunto da sigillare, riportarle sul

listello e provvedere al taglio dello stesso mediante seghetti da cantiere o cutter, avendo cura di lasciare la sagoma leggermente abbondante rispetto alle dimensioni del giunto da sigillare. Dopo aver posato il GIUNTO "GB-P" procedere alla sigillatura laterale dello stesso, su entrambe le facce, con il SIGILLANTE ANTINCENDIO "GB-MT" con uno spessore minimo di 1 mm. Per le modalità di applicazione si veda apposito "manuale di posa".

| Larghezza del giunto | Orientamento giunto | Spessore minimo "GB-MT" | Tamponamento | Elementi di supporto | Classificazione | Certificato |
|----------------------|---------------------|---|------------------------------|--|------------------------|-------------|
| ≤ 120 mm | Orizzontale | 1 mm sulla lunghezza inferiore e superiore di entrambe le facce | Giunto "GB-P" spessore 60 mm | Solai in calcestruzzo con sp. ≥ 150 mm, densità ≥ 650 kg/m ³ Pareti in muratura o calcestruzzo con sp. ≥ 150 mm, densità ≥ 650 kg/m ³ | EI 120 H-X-F-W30 a 120 | ETA 16/0991 |

SCHEMI APPLICATIVI PANNELLI "GB-P"

PARETE / SOLAIO

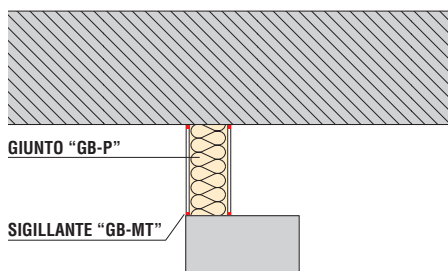

SOLAIO / SOLAIO

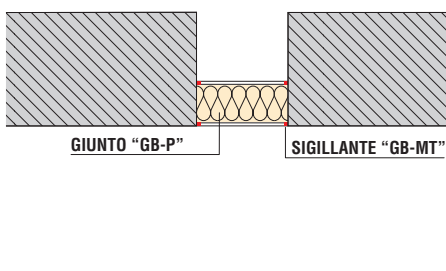

SOLAIO / PARETE

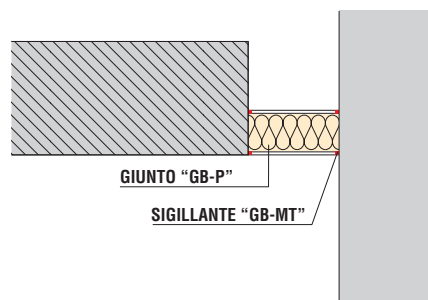

PARETE / PARETE in muratura o calcestruzzo (pagina a lato)

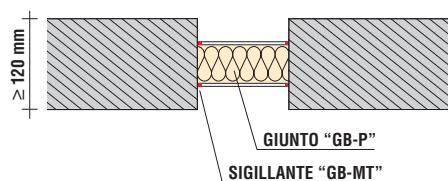

PARETE / PARETE in cartongesso (pagina a lato)

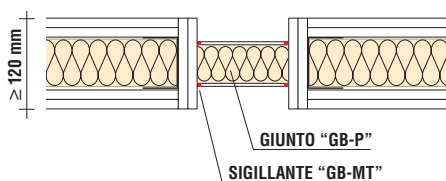

GIUNTI DI DILATAZ. PARETE/PARETE - SENZA MOVIMENTO INDOTTO

GIUNTO "GB-P"

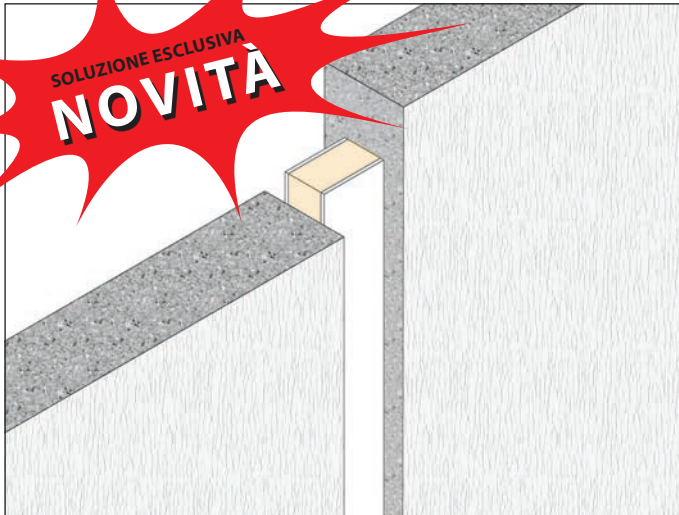

DESCRIZIONE DI CAPITOLATO

Fornitura e posa in opera di GIUNTI "GB-P" con resistenza al fuoco EI 120 V-X-M certificata per giunti verticali tra parete e parete in muratura o calcestruzzo fino a 600 mm, costituiti da spezzoni di GIUNTI "GB-P" semirigidi in fibra minerale (densità 150 kg/m³) trattati su ambo i lati con uno strato di stucco antincendio, per uno spessore del giunto di 60 mm, in conformità al rapporto di classificazione: I.G. 374655/4064FR.

RESISTENZA AL FUOCO: EI 120 V-X-M

CAPACITÀ DI MOVIMENTO FINO AL 7,5%

- **Tipo di giunto:** parete/parete
- **Prodotto da applicare:** GIUNTO "GB-P", con sigillante "GB-MT" spessore minimo di 1 mm su entrambi i lati del giunto
- **Larghezza:** fino a 600 mm
- **Fissaggio:** semplice inserimento nel varco
- **Finitura:** non prevista

Rapporto di classificazione: I.G. 374655/4064FR
Fascicolo tecnico: n. 379641
Norma di prova: EN 1366-4

I pannelli devono essere inseriti mediante leggera compressione, avendo cura di inserirli nel giunto dove rimarranno fissati ritornando in parte alle dimensioni originali per l'espansione di ritorno. In caso di necessità è possibile tagliare i pannelli con un cutter. Sigillare perimetralmente gli spezzoni con sigillante antincendio "GB-MT".

Per le modalità di applicazione si veda apposito "manuale di posa".

| Larghezza del giunto | Orientamento giunto | Elementi di supporto | Classificazione | Certificato |
|----------------------|------------------------------------|---|-----------------|--------------------|
| ≤ 600 mm | Verticale su costruzione verticale | Pareti in calcestruzzo o muratura con spessore ≥ 125 mm | EI 120 V-X-M | I.G. 374655/4064FR |

GIUNTI DI DILATAZ. PARETE/PARETE - SENZA MOVIMENTO INDOTTO

GIUNTO "GB-P"



DESCRIZIONE DI CAPITOLATO

Fornitura e posa in opera di GIUNTI "GB-P" con resistenza al fuoco EI 120 V-X-M certificata per giunti verticali tra parete e parete in cartongesso fino a 600 mm, costituiti da spezzoni di GIUNTI "GB-P" semirigidi in fibra minerale (dens. 150 kg/m³) trattati su ambo i lati con uno strato di stucco antincendio, per uno spessore del giunto di 60 mm, in conformità al rapporto di classificazione: I.G. 374655/4064FR.

RESISTENZA AL FUOCO: EI 120 V-X-M

CAPACITÀ DI MOVIMENTO FINO AL 7,5%

- **Tipo di giunto:** parete/parete
- **Prodotto da applicare:** GIUNTO "GB-P", con sigillante "GB-MT" spessore minimo di 1 mm su entrambi i lati del giunto
- **Larghezza:** fino a 600 mm
- **Fissaggio:** semplice inserimento nel varco
- **Finitura:** non prevista

Rapporto di classificazione: I.G. 374655/4064FR
Fascicolo tecnico: n. 379641
Norma di prova: EN 1366-4

I pannelli devono essere inseriti mediante leggera compressione, avendo cura di inserirli nel giunto dove rimarranno fissati ritornando in parte alle dimensioni originali per l'espansione di ritorno. In caso di necessità è possibile tagliare i pannelli con un cutter. Sigillare perimetralmente gli spezzoni con sigillante antincendio "GB-MT".

Per le modalità di applicazione si veda apposito "manuale di posa".

| Larghezza del giunto | Orientamento giunto | Elementi di supporto | Classificazione | Certificato |
|----------------------|------------------------------------|-----------------------|-----------------|--------------------|
| ≤ 600 mm | Verticale su costruzione verticale | Pareti in cartongesso | EI 120 V-X-M | I.G. 374655/4064FR |

GIUNTI DI DILATAZIONE SOLAIO/SOLAIO

GIUNTO "GB-P" - SIGILLANTE "GB-MT"

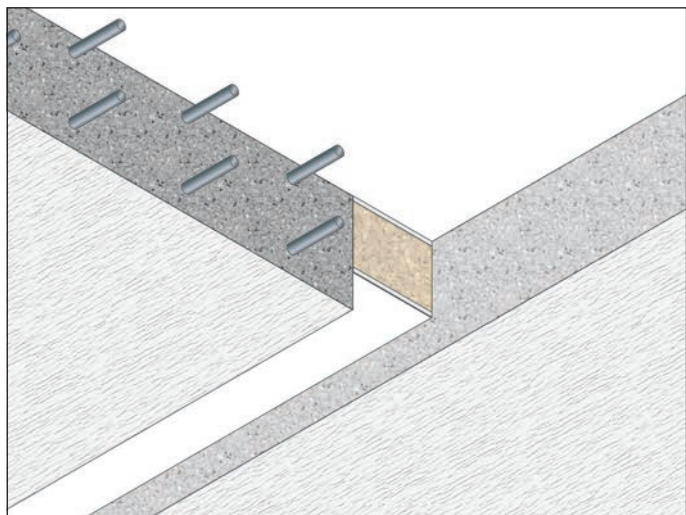

RESISTENZA AL FUOCO:
EI 180 H-X-F-W120

CAPACITÀ DI MOVIMENTO FINO AL 7,5%

- **Tipo di giunto:** solaio/solaio
- **Prodotto da applicare:** GIUNTO "GB-P", con sigillante "GB-MT" spessore minimo di 1 mm su entrambi i lati del giunto
- **Larghezza:** ≤ 120 mm
- **Fissaggio:** semplice inserimento nel varco
- **Finitura:** non prevista

Rapporto di classificazione: ETA 16/0991
Norma di prova: EN 1366-4

DESCRIZIONE DI CAPITOLATO

Fornitura e posa in opera di protezione di giunti di dilatazione orizzontali tra solai, con largh. max. di 120 mm, resistenza al fuoco EI 180 H-X-F-W120, con capacità di movimento sino al 7,5%, costituita da GIUNTI "GB-P" semirigidi in fibra minerale (densità 150 kg/m³) trattati su ambo i lati con uno strato di stucco antincendio, per uno spessore del giunto di 100 mm, in conformità al rapporto di classificazione ETA 16/0991. È necessario rilevare la dimensione del giunto da sigillare, riportarle sul

listello e provvedere al taglio dello stesso mediante seghetti da cantiere o cutter, avendo cura di lasciare la sagoma leggermente abbondante rispetto alle dimensioni del giunto da sigillare. Dopo aver posato il GIUNTO "GB-P" procedere alla sigillatura laterale dello stesso, su entrambe le facce, con il SIGILLANTE ANTINCENDIO "GB-MT" con uno spessore minimo di 1 mm. Per le modalità di applicazione si veda apposito "manuale di posa".

| Larghezza del giunto | Orientamento giunto | Spessore minimo "GB-MT" | Tamponamento | Elementi di supporto | Classificazione | Certificato |
|----------------------|---------------------|---|-------------------------------|---|-------------------|-------------|
| ≤ 120 mm | Orizzontale | 1 mm sulla lunghezza inferiore e superiore di entrambe le facce | Giunto "GB-P" spessore 100 mm | Solai in calcestruzzo con sp. ≥ 150 mm, densità ≥ 650 kg/m ³ | EI 180 H-X-F-W120 | ETA 16/0991 |

GIUNTI DI DILATAZIONE SOLAIO/PARETE

GIUNTO "GB-P" - SIGILLANTE "GB-MT"

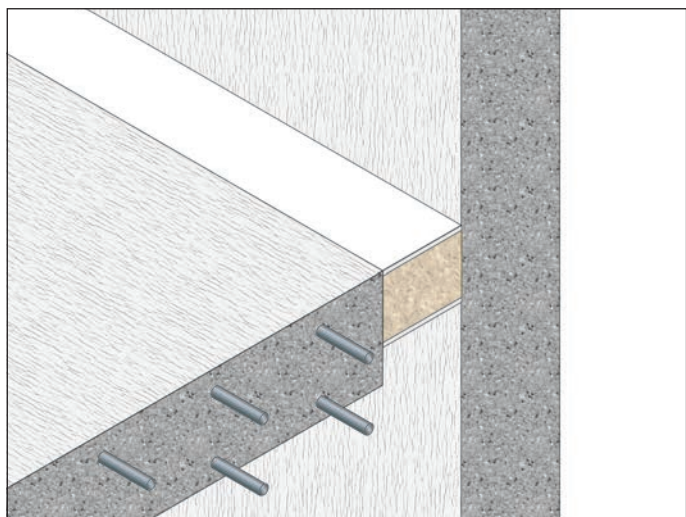

RESISTENZA AL FUOCO:
EI 180 H-X-F-W120

CAPACITÀ DI MOVIMENTO FINO AL 7,5%

- **Tipo di giunto:** solaio/parete
- **Prodotto da applicare:** GIUNTO "GB-P", con sigillante "GB-MT" spessore minimo di 1 mm su entrambi i lati del giunto
- **Larghezza:** ≤ 120 mm
- **Fissaggio:** semplice inserimento nel varco
- **Finitura:** non prevista

Rapporto di classificazione: ETA 16/0991
Norma di prova: EN 1366-4

DESCRIZIONE DI CAPITOLATO

Fornitura e posa in opera di protezione di giunti di dilatazione orizzontali tra solaio e parete, con larghezza max. di 120 mm, resistenza al fuoco EI 180 H-X-F-W120, con capacità di movimento sino al 7,5%, costituita da GIUNTI "GB-P" semirigidi in fibra minerale (densità 150 kg/m³) trattati su ambo i lati con uno strato di stucco antincendio, per uno spess. del giunto di 100 mm, in conformità al rapporto di classificazione ETA 16/0991. È necessario rilevare la dimensione del giunto da sigillare, riportarle sul

listello e provvedere al taglio dello stesso mediante seghetti da cantiere o cutter, avendo cura di lasciare la sagoma leggermente abbondante rispetto alle dimensioni del giunto da sigillare. Dopo aver posato il GIUNTO "GB-P" procedere alla sigillatura laterale dello stesso, su entrambe le facce, con il SIGILLANTE ANTINCENDIO "GB-MT" con uno spessore minimo di 1 mm. Per le modalità di applicazione si veda apposito "manuale di posa".

| Larghezza del giunto | Orientamento giunto | Spessore minimo "GB-MT" | Tamponamento | Elementi di supporto | Classificazione | Certificato |
|----------------------|---------------------|---|-------------------------------|--|-------------------|-------------|
| ≤ 120 mm | Orizzontale | 1 mm sulla lunghezza inferiore e superiore di entrambe le facce | Giunto "GB-P" spessore 100 mm | Solai in calcestruzzo con sp. ≥ 150 mm, densità ≥ 650 kg/m ³ Pareti in muratura o calcestruzzo con sp. ≥ 150 mm, densità ≥ 650 kg/m ³ | EI 180 H-X-F-W120 | ETA 16/0991 |

GIUNTI DI DILATAZIONE SOLAIO/PARETE

GIUNTO "GB-P" - SIGILLANTE "GB-MT"

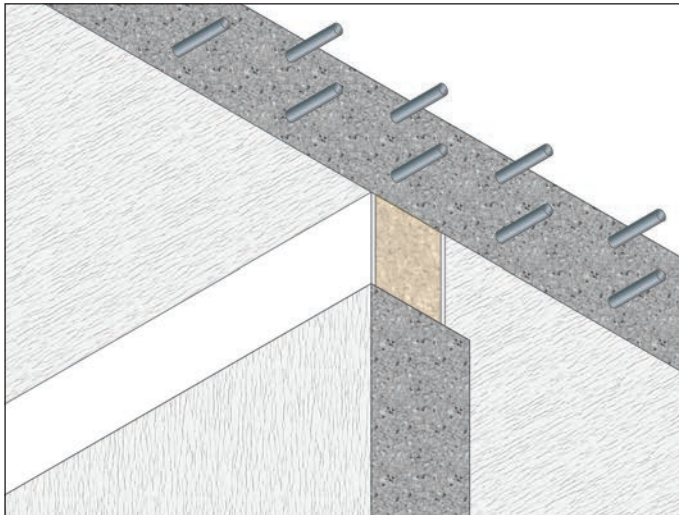

DESCRIZIONE DI CAPITOLATO

Fornitura e posa in opera di protezione di giunti di dilatazione orizzontali tra parete e solaio, con larghezza max. di 120 mm, resistenza al fuoco EI 180 T-X-F-W120, con capacità di movimento sino al 7,5%, costituita da GIUNTI "GB-P" semirigidi in fibra minerale (densità 150 kg/m³) trattati su ambo i lati con uno strato di stucco antincendio, per uno sp. del giunto di 100 mm, in conformità al rapporto di classificazione ETA 16/0991. È necessario rilevare la dimensione del giunto da sigillare, riportarle sul

RESISTENZA AL FUOCO:
EI 180 T-X-F-W120

CAPACITÀ DI MOVIMENTO FINO AL 7,5%

- **Tipo di giunto:** solaio/parete
- **Prodotto da applicare:** GIUNTO "GB-P", con sigillante "GB-MT" spessore minimo di 1 mm su entrambi i lati del giunto
- **Larghezza:** ≤ 120 mm
- **Fissaggio:** semplice inserimento nel varco
- **Finitura:** non prevista

Rapporto di classificazione: ETA 16/0991
Norma di prova: EN 1366-4

listello e provvedere al taglio dello stesso mediante seghetti da cantiere o cutter, avendo cura di lasciare la sagoma leggermente abbondante rispetto alle dimensioni del giunto da sigillare. Dopo aver posato il GIUNTO "GB-P" procedere alla sigillatura della lunghezza inferiore e superiore dello stesso, su entrambe le facce, con il SIGILLANTE ANTINCENDIO "GB-MT" con uno spessore minimo di 1 mm. Per le modalità di applicazione si veda apposito "manuale di posa".

| Larghezza del giunto | Orientamento giunto | Spessore minimo "GB-MT" | Tamponamento | Elementi di supporto | Classificazione | Certificato |
|----------------------|--------------------------------------|---|-------------------------------|--|-------------------|-------------|
| ≤ 120 mm | Orizzontale su costruzione verticale | 1 mm sulla lunghezza inferiore e superiore di entrambe le facce | Giunto "GB-P" spessore 100 mm | Solai in calcestruzzo con sp. ≥ 150 mm, densità ≥ 650 kg/m ³ Pareti in muratura o calcestruzzo con sp. ≥ 150 mm, densità ≥ 650 kg/m ³ | EI 180 T-X-F-W120 | ETA 16/0991 |

GIUNTI DI DILATAZIONE PARETE/PARETE

GIUNTO "GB-P" - SIGILLANTE "GB-MT"

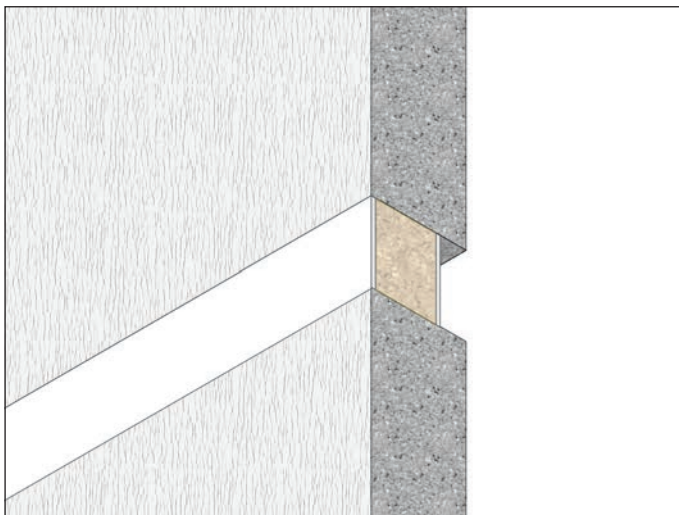

DESCRIZIONE DI CAPITOLATO

Fornitura e posa in opera di protezione di giunti di dilatazione orizzontali tra pareti, con largh. max. di 120 mm, resistenza al fuoco EI 180 T-X-F-W120, con capacità di movimento sino al 7,5%, costituita da GIUNTI "GB-P" semirigidi in fibra minerale (densità 150 kg/m³) trattati su ambo i lati con uno strato di stucco antincendio, per uno spessore del giunto di 100 mm, in conformità al rapporto di classificazione ETA 16/0991. È necessario rilevare la dimensione del giunto da sigillare, riportarle sul

RESISTENZA AL FUOCO:
EI 180 T-X-F-W120

CAPACITÀ DI MOVIMENTO FINO AL 7,5%

- **Tipo di giunto:** parete/parete
- **Prodotto da applicare:** GIUNTO "GB-P", con sigillante "GB-MT" spessore minimo di 1 mm su entrambi i lati del giunto
- **Larghezza:** ≤ 120 mm
- **Fissaggio:** semplice inserimento nel varco
- **Finitura:** non prevista

Rapporto di classificazione: ETA 16/0991
Norma di prova: EN 1366-4

listello e provvedere al taglio dello stesso mediante seghetti da cantiere o cutter, avendo cura di lasciare la sagoma leggermente abbondante rispetto alle dimensioni del giunto da sigillare. Dopo aver posato il GIUNTO "GB-P" procedere alla sigillatura laterale dello stesso, su entrambe le facce, con il SIGILLANTE ANTINCENDIO "GB-MT" con uno spessore minimo di 1 mm. Per le modalità di applicazione si veda apposito "manuale di posa".

| Larghezza del giunto | Orientamento giunto | Spessore minimo "GB-MT" | Tamponamento | Elementi di supporto | Classificazione | Certificato |
|----------------------|--------------------------------------|---|-------------------------------|---|-------------------|-------------|
| ≤ 120 mm | Orizzontale su costruzione verticale | 1 mm sulla lunghezza inferiore e superiore di entrambe le facce | Giunto "GB-P" spessore 100 mm | Pareti in muratura o calcestruzzo con sp. ≥ 150 mm, densità ≥ 650 kg/m ³ | EI 180 T-X-F-W120 | ETA 16/0991 |

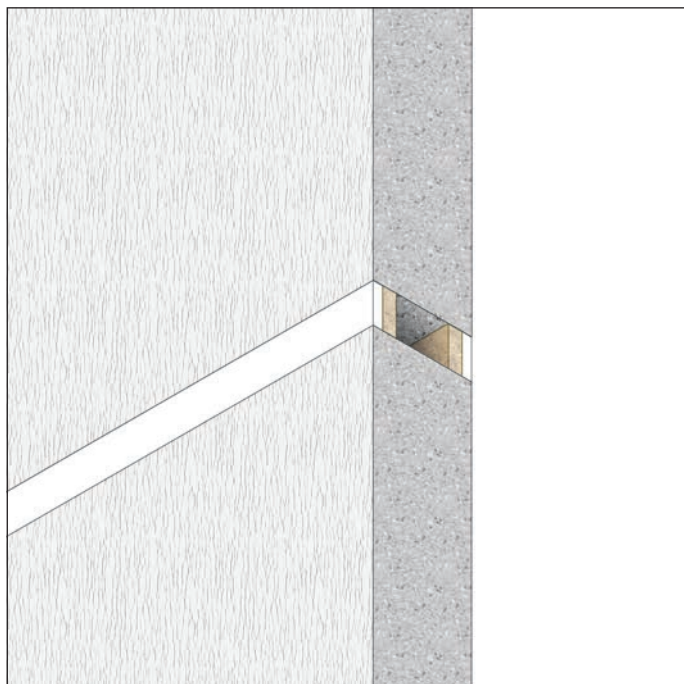

DESCRIZIONE DI CAPITOLATO

Fornitura e posa in opera di protezione di giunti di dilatazione orizzontali tra pareti, con larghezza max di 30 mm, resistenza al fuoco EI 60/120/240 T-X-F-W00 a 30, con capacità di movimento sino al 7,5%, costituita da uno strato in lana di roccia spessore 20 mm, densità 40 kg/m³ oppure fibra biosolubile AES spessore 48 mm, densità 128 kg/m³ ed uno strato di SIGILLANTE ANTINCENDIO "GB-MT", spessore minimo 15 o 25 mm, in conformità al rapporto di classificazione ETA 16/0305.

Per protezioni con classe di resistenza al fuoco EI 60 procedere all'inserimento dei pannelli in lana di roccia su un lato del giunto mediante leggera compressione, dove rimarranno fissati ritornando in parte alle dimensioni originali per l'espansione di ritorno. Procedere alla sigillatura esterna del giunto mediante stesura di uno strato di SIGILLANTE

RESISTENZA AL FUOCO:
EI 60/120/240 T-X-F-W00 a 30

CAPACITÀ DI MOVIMENTO FINO AL 7,5%

- **Tipo di giunto:** parete/parete
- **Prodotto da applicare:** SIGILLANTE ANTINCENDIO "GB-MT" su lana di roccia, spessore 20 mm, densità minima 40 kg/m³ oppure su fibra biosolubile AES, sp. 48 mm, densità 128 kg/m³
- **Larghezza:** ≤ 30 mm
- **Fissaggio:** a mezzo di apposita pistola
- **Finitura:** è possibile la verniciatura

Rapporto di classificazione: ETA 16/0305
Norma di prova: EN 1366-4

ANTINCENDIO "GBMT" con spessore di almeno 25 mm.

Per protezioni con classe di resistenza al fuoco EI 120 procedere all'inserimento dei pannelli in fibra biosolubile AES su un lato del giunto mediante leggera compressione e procedere alla sigillatura esterna del giunto mediante stesura di uno strato di SIGILLANTE ANTINCENDIO "GB-MT" con spessore di almeno 25 mm.

Per protezioni con classe di resistenza al fuoco EI 240 procedere all'inserimento dei pannelli in lana di roccia sui due lati del giunto mediante leggera compressione e successivamente sigillare esternamente il giunto mediante stesura sui due lati di uno strato di SIGILLANTE ANTINCENDIO "GB-MT" con spessore di almeno 15 mm.

Per le modalità di applicazione si veda apposito "manuale di posa".

| Larghezza del giunto | Orientamento giunto | Spessore "GB-MT" | Tamponamento | Elementi di supporto | Classificazione | Certificato |
|----------------------|--------------------------------------|--------------------------|--|---|-----------------------|-------------|
| ≤ 30 mm | Orizzontale su costruzione verticale | 15 mm su entrambi i lati | lana di roccia spessore 20 mm densità 40 kg/m ³ | Pareti in muratura o calcestruzzo con sp. ≥ 150 mm, densità ≥ 650 kg/m ³ | EI 240 T-X-F-W00 a 30 | ETA 16/0305 |
| ≤ 30 mm | Orizzontale su costruzione verticale | 25 mm su un lato | lana di roccia spessore 20 mm densità 40 kg/m ³ | Pareti in muratura o calcestruzzo con sp. ≥ 150 mm, densità ≥ 650 kg/m ³ | EI 60 T-X-F-W00 a 30 | ETA 16/0305 |
| ≤ 30 mm | Orizzontale su costruzione verticale | 25 mm su un lato | fibra biosolubile AES spessore 48 mm densità 128 kg/m ³ | Pareti in muratura o calcestruzzo con sp. ≥ 150 mm, densità ≥ 650 kg/m ³ | EI 120 T-X-F-W00 a 30 | ETA 16/0305 |

EI 240

SIGILLANTE "GB-MT"
sp. 15 mm

LANA DI ROCCIA
sp. 20 mm

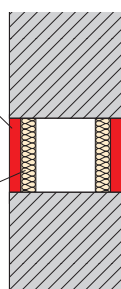

EI 60

SIGILLANTE "GB-MT"
sp. 25 mm

LANA DI ROCCIA
sp. 20 mm

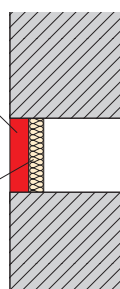

EI 120

SIGILLANTE "GB-MT"
sp. 25 mm

FIBRA BIOSOLUBILE AES
sp. 48 mm

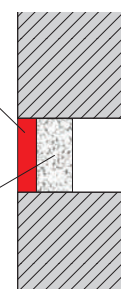

GIUNTI DI DILATAZIONE VERTICALI PARETE/PARETE

SIGILLANTE "GB-MT"

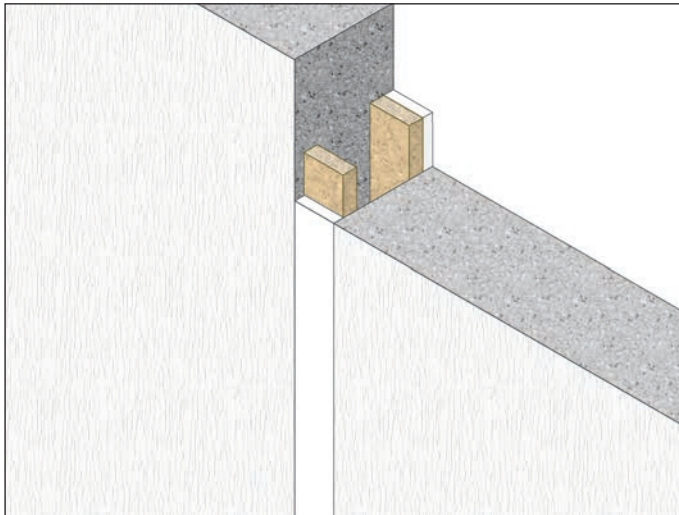

DESCRIZIONE DI CAPITOLATO

Fornitura e posa in opera di protezione di giunti di dilatazione verticali tra pareti, con larghezza massima di 30 mm, resistenza al fuoco EI 240 V-X-F-W00 a 30, costituita da uno strato in lana di roccia spessore 20 mm, densità 40 kg/m³ ed uno strato di SIGILLANTE ANTINCENDIO "GB-MT", spessore minimo 15, in conformità al rapporto di classificazione ETA 16/0305.

**RESISTENZA AL FUOCO:
EI 240 V-X-F-W00 a 30**
CAPACITÀ DI MOVIMENTO FINO AL 7,5%

- **Tipo di giunto:** parete/parete
- **Prodotto da applicare:** SIGILLANTE ANTINCENDIO "GB-MT" su lana di roccia, spessore 20 mm, densità minima 40 kg/m³
- **Larghezza:** ≤ 30 mm
- **Fissaggio:** a mezzo di apposita pistola
- **Finitura:** è possibile la verniciatura

Rapporto di classificazione: ETA 16/0305
Norma di prova: EN 1366-4

È necessario procedere all'inserimento dei pannelli in lana di roccia sui due lati del giunto mediante leggera compressione, dove rimarranno fissati ritornando in parte alle dimensioni originali per l'espansione di ritorno e successivamente sigillare esternamente il giunto mediante stesura sui due lati di uno strato di SIGILLANTE ANTINCENDIO "GB-MT" con spessore di almeno 15 mm.

Per le modalità di applicazione si veda apposito "manuale di posa".

| Larghezza del giunto | Orientamento giunto | Spessore "GB-MT" | Tamponamento | Elementi di supporto | Classificazione | Certificato |
|----------------------|------------------------------------|--------------------------|--|---|-----------------------|-------------|
| ≤ 30 mm | Verticale su costruzione verticale | 15 mm su entrambi i lati | lana di roccia spessore 20 mm densità 40 kg/m ³ | Pareti in muratura o calcestruzzo con sp. ≥ 150 mm, densità ≥ 650 kg/m ³ | EI 240 V-X-F-W00 a 30 | ETA 16/0305 |

GIUNTI DI DILATAZIONE PARETE/SOLAIO

SIGILLANTE "GB-MT"

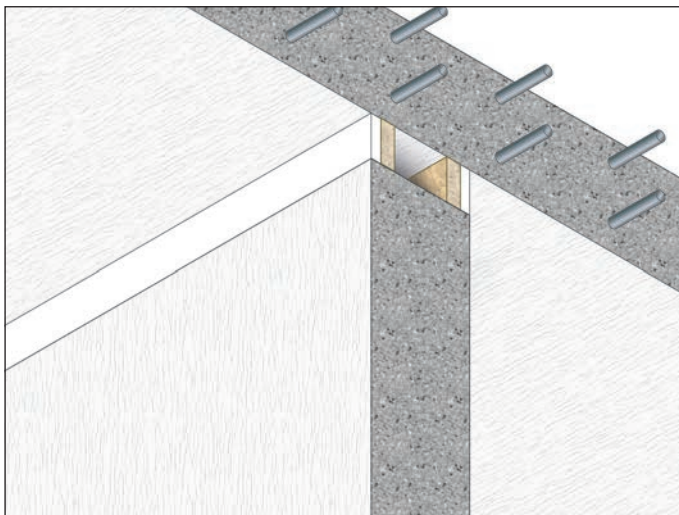

DESCRIZIONE DI CAPITOLATO

Fornitura e posa in opera di protezione di giunti di dilatazione orizzontali tra pareti e solai, con larghezza max di 100 mm, resistenza al fuoco EI 240 T-X-F-W00 a 30, costituita da uno strato in lana di roccia spessore 25 mm, densità 35 kg/m³ ed uno strato di SIGILLANTE ANTINCENDIO "GB-MT", spessore minimo 15, in conformità al rapporto di classificazione ETA 16/0305.

È necessario procedere all'inserimento dei pannelli in lana di roccia sui

**RESISTENZA AL FUOCO:
EI 240 T-X-F-W00 a 30**
CAPACITÀ DI MOVIMENTO FINO AL 7,5%

- **Tipo di giunto:** parete/solaio
- **Prodotto da applicare:** SIGILLANTE ANTINCENDIO "GB-MT" su lana di roccia, spessore 25 mm, densità minima 35 kg/m³
- **Larghezza:** ≤ 100 mm
- **Fissaggio:** a mezzo di apposita pistola
- **Finitura:** è possibile la verniciatura

Rapporto di classificazione: ETA 16/0305
Norma di prova: EN 1366-4

due lati del giunto mediante leggera compressione, dove rimarranno fissati ritornando in parte alle dimensioni originali per l'espansione di ritorno e successivamente sigillare esternamente il giunto mediante stesura sui due lati di uno strato di SIGILLANTE ANTINCENDIO "GB-MT" con spessore di almeno 15 mm.

Per le modalità di applicazione si veda apposito "manuale di posa".

| Larghezza del giunto | Orientamento giunto | Spessore "GB-MT" | Tamponamento | Elementi di supporto | Classificazione | Certificato |
|----------------------|--------------------------------------|--------------------------|--|--|-----------------------|-------------|
| ≤ 100 mm | Orizzontale su costruzione verticale | 15 mm su entrambi i lati | lana di roccia spessore 25 mm densità 35 kg/m ³ | Solai in calcestruzzo con sp. ≥ 150 mm, densità ≥ 650 kg/m ³ Pareti in muratura o calcestruzzo con sp. ≥ 150 mm, densità ≥ 650 kg/m ³ | EI 240 T-X-F-W00 a 30 | ETA 16/0305 |



**RESISTENZA AL FUOCO:
EI 120 T-X-F**

CAPACITÀ DI MOVIMENTO FINO AL 7,5%

- **Tipo di giunto:** parete/parete
- **Prodotto da applicare:** schiuma poliuretana "GB-F" spessore ≥ 125 mm
- **Larghezza:** ≤ 50 mm
- **Finitura:** è possibile la verniciatura

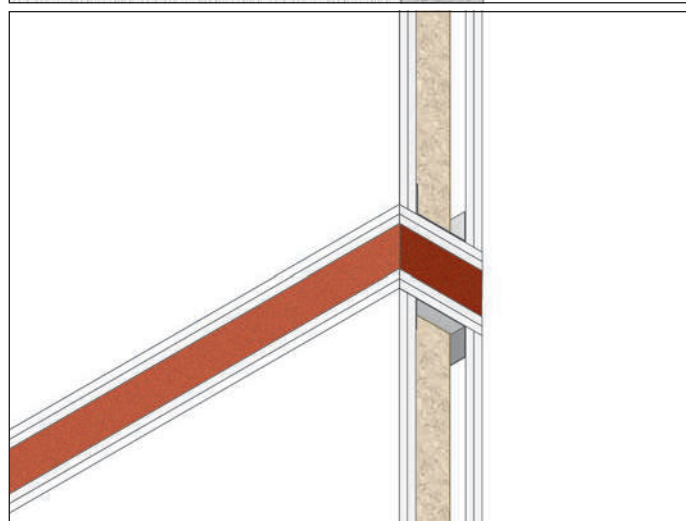

Rapporto di classificazione: I.G. 374655/4064FR
Fascicolo tecnico: n. 379641
Norma di prova: EN 1366-4

DESCRIZIONE DI CAPITOLATO

Fornitura e posa in opera di protezione di fessure e giunti di dilatazione orizzontali con larghezza massima di 50 mm, con resistenza al fuoco EI 120 T-X-F, costituiti da schiuma poliuretana "GB-F" densità 25 kg/m³ spessore minimo 125 mm, in conformità al rapporto di classificazione I.G. 374655/4064FR.

La schiuma è certificata per applicazioni sia su muratura che su cartongesso.

Per le modalità di applicazione si veda apposito "manuale di posa".

| Larghezza del giunto | Orientamento giunto | Spessore "GB-F" | Tamponamento | Elementi di supporto | Classificazione | Certificato |
|----------------------|--------------------------------------|-----------------|--------------|--|-----------------|--------------------|
| ≤ 50 mm | Orizzontale su costruzione verticale | ≥ 125 mm | --- | Pareti in muratura o calcestruzzo con spessore ≥ 125 mm | EI 120 T-X-F | I.G. 374655/4064FR |

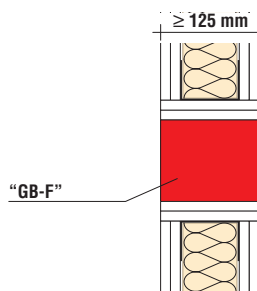
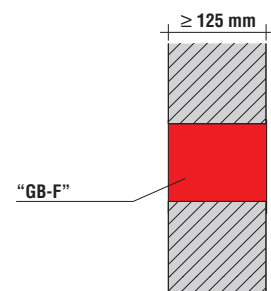

GIUNTI DI DILATAZIONE VERTICALI PARETE/PARETE

SCHIUMA "GB-F"

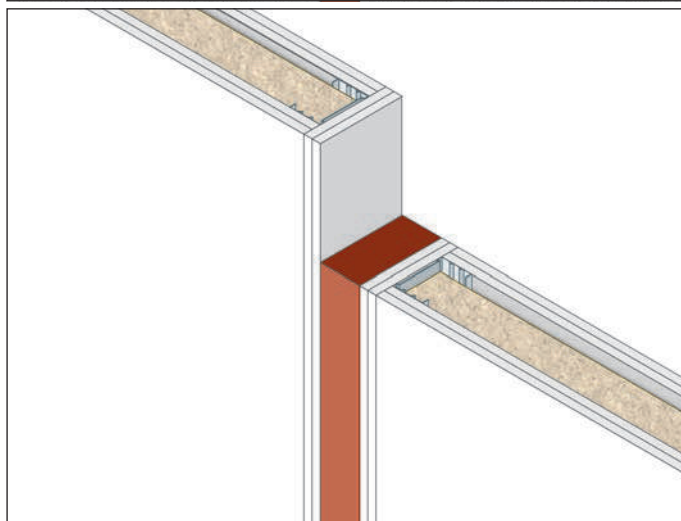

SOLUZIONE ESCLUSIVA
NOVITÀ

**RESISTENZA AL FUOCO:
EI 120 V-X-F**

CAPACITÀ DI MOVIMENTO FINO AL 7,5%

- **Tipo di giunto:** parete/parete
- **Prodotto da applicare:** schiuma poliuretanic "GB-F" spessore ≥ 125 mm
- **Larghezza:** ≤ 50 mm
- **Finitura:** è possibile la verniciatura

Rapporto di classificazione: I.G. 374655/4064FR
Fascicolo tecnico: n. 379641
Norma di prova: EN 1366-4

DESCRIZIONE DI CAPITOLATO

Fornitura e posa in opera di protezione di fessure e giunti di dilatazione verticali con larghezza massima di 50 mm, con resistenza al fuoco EI 120 V-X-F, costituiti da schiuma poliuretanic "GB-F" densità 25 kg/m³ spessore minimo 125 mm, in conformità al rapporto di classificazione I.G. 374655/4064FR.

La schiuma è certificata per applicazioni sia su muratura che su cartongesso. Per le modalità di applicazione si veda apposito "manuale di posa".

| Larghezza del giunto | Orientamento giunto | Spessore "GB-F" | Tamponamento | Elementi di supporto | Classificazione | Certificato |
|----------------------|------------------------------------|-----------------|--------------|--|-----------------|--------------------|
| ≤ 50 mm | Verticale su costruzione verticale | ≥ 125 mm | --- | Pareti in muratura o calcestruzzo con spessore ≥ 125 mm | EI 120 V-X-F | I.G. 374655/4064FR |

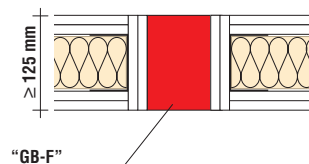
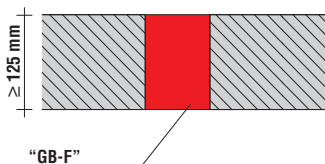

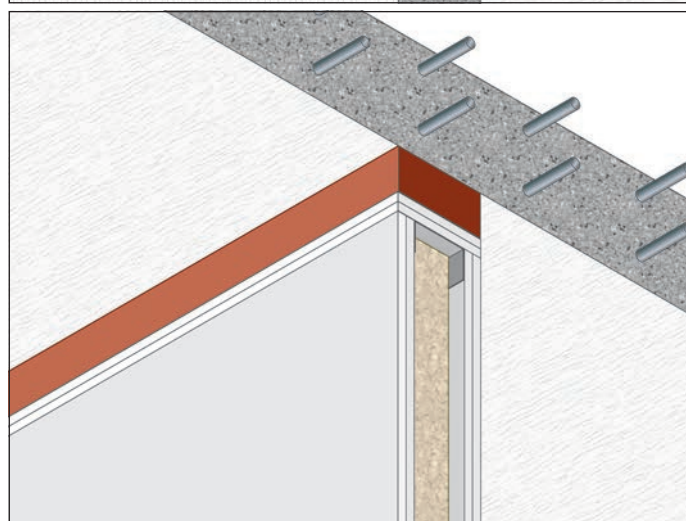

**RESISTENZA AL FUOCO:
EI 120 T-X-F**

CAPACITÀ DI MOVIMENTO FINO AL 7,5%

- **Tipo di giunto:** parete/solaio
- **Prodotto da applicare:** schiuma poliuretanic "GB-F" spessore ≥ 125 mm
- **Larghezza:** ≤ 50 mm
- **Finitura:** è possibile la verniciatura

Rapporto di classificazione: I.G. 374655/4064FR
Fascicolo tecnico: n. 379641
Norma di prova: EN 1366-4

DESCRIZIONE DI CAPITOLATO

Fornitura e posa in opera di protezione di fessure e giunti di dilatazione orizzontali con larghezza massima di 50 mm, con resistenza al fuoco EI 120 T-X-F, costituiti da schiuma poliuretanic "GB-F" densità 25 kg/m³ spessore minimo 125 mm, in conformità al rapporto di classificazione I.G. 374655/4064FR.

La schiuma è certificata per applicazioni sia su muratura che su cartongesso.

Per le modalità di applicazione si veda apposito "manuale di posa".

| Larghezza del giunto | Orientamento giunto | Spessore "GB-F" | Tamponamento | Elementi di supporto | Classificazione | Certificato |
|----------------------|--------------------------------------|-----------------|--------------|--|-----------------|--------------------|
| ≤ 50 mm | Orizzontale su costruzione verticale | ≥ 125 mm | --- | Pareti in muratura o calcestruzzo con spessore ≥ 125 mm | EI 120 T-X-F | I.G. 374655/4064FR |

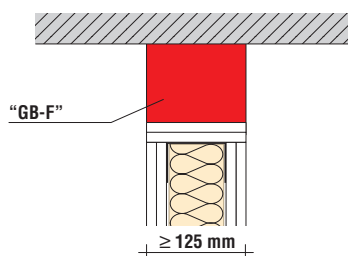
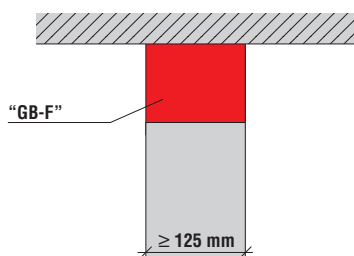

GIUNTI DI DILATAZIONE ORIZZONTALI SOLAIO/SOLAIO

SIGILLANTE "GB-MT"

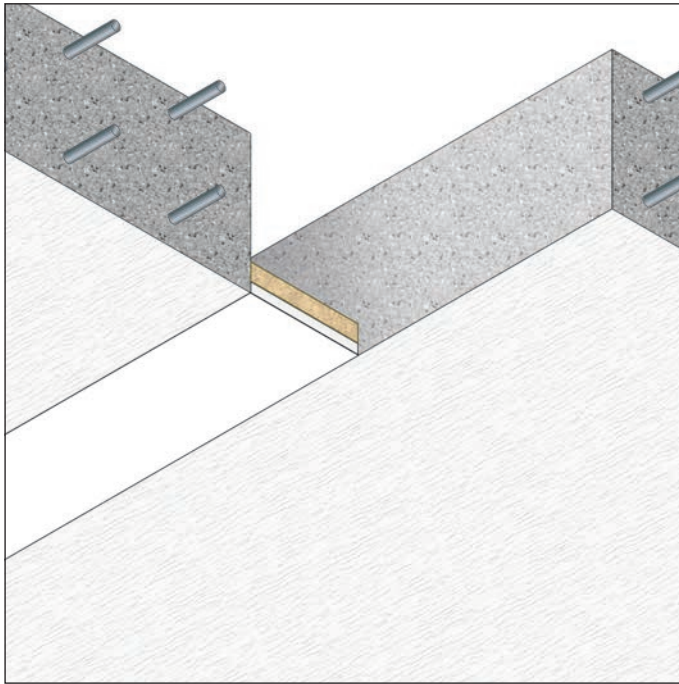

DESCRIZIONE DI CAPITOLATO

Fornitura e posa in opera di protezione di giunti di dilatazione orizzontali tra solai, con larghezza max di 100 mm, resistenza al fuoco EI 60/120/180 H-X-F-W00 a 100, con capacità di movimento sino al 7,5%, costituita da una strato in lana di roccia spessore 25 mm, densità 40 kg/m³ oppure fibra biosolubile AES spessore 25 mm, densità 128 kg/m³ ed uno strato di SIGILLANTE ANTINCENDIO "GB-MT", spessore minimo 15 o 25 mm, in conformità al rapporto di classificazione ETA 16/0305.

Per protezioni con classe di resistenza al fuoco EI 60 procedere all'inserimento dei pannelli in fibra biosolubile AES su entrambi i lati del giunto mediante leggera compressione, dove rimarranno fissati ritornando in parte alle dimensioni originali per l'espansione di ritorno.

Procedere alla sigillatura esterna del giunto sui due lati mediante stesura

RESISTENZA AL FUOCO:
EI 60/120/180 H-X-F-W00 a 100

CAPACITÀ DI MOVIMENTO FINO AL 7,5%

- **Tipo di giunto:** solaio/solaio
- **Prodotto da applicare:** SIGILLANTE ANTINCENDIO "GB-MT" su lana di roccia, spessore 25 mm, densità minima 40 kg/m³, oppure su fibra biosolubile AES, sp. 25 mm, densità 128 kg/m³
- **Larghezza:** ≤ 100 mm
- **Fissaggio:** a mezzo di apposita pistola
- **Finitura:** è possibile la verniciatura

Rapporto di classificazione: ETA 16/0305
Norma di prova: EN 1366-4

di uno strato di SIGILLANTE ANTINCENDIO "GB-MT" con spessore di almeno 25 mm.

Per protezioni con classe di resistenza al fuoco EI 120/180 procedere all'inserimento dei pannelli in lana di roccia sul lato inferiore del giunto mediante leggera compressione e procedere alla sigillatura esterna del giunto mediante stesura di uno strato di SIGILLANTE ANTINCENDIO "GB-MT" con spessore di almeno 25 mm.

Per protezioni con classe di resistenza al fuoco EI 180 procedere all'inserimento dei pannelli in fibra biosolubile AES sul lato superiore del giunto mediante leggera compressione e successivamente sigillare esternamente il giunto mediante stesura sui due lati di uno strato di SIGILLANTE ANTINCENDIO "GB-MT" con spessore di almeno 25 mm.

Per le modalità di applicazione si veda apposito "manuale di posa".

| Larghezza del giunto | Orientamento giunto | Spessore "GB-MT" | Tamponamento | Elementi di supporto | Classificazione | Certificato |
|----------------------|---------------------|--------------------------|---|---|------------------------|-------------|
| ≤ 100 mm | Orizzontale | 25 mm sul lato inferiore | fibra biosolubile AES spessore 25 mm densità 128 kg/m | Solai in calcestruzzo con sp. ≥ 150 mm, densità ≥ 650 kg/m | EI 60 H-X-F-W00 a 100 | ETA 16/0305 |
| ≤ 100 mm | Orizzontale | 25 mm sul lato superiore | fibra biosolubile AES spessore 25 mm densità 128 kg/m | Solai in calcestruzzo con sp. ≥ 150 mm, densità ≥ 650 kg/m | EI 180 H-X-F-W00 a 100 | ETA 16/0305 |
| ≤ 100 mm | Orizzontale | 15 mm su entrambi i lati | lana di roccia, spessore 25 mm densità 40 kg/m | Solai in calcestruzzo con sp. ≥ 150 mm, densità ≥ 650 kg/m ³ | EI 120 H-X-F-W00 a 100 | ETA 16/0305 |
| | | | lana di roccia, spessore 25 mm densità 140 kg/m | | EI 180 H-X-F-W00 a 100 | |

EI 60

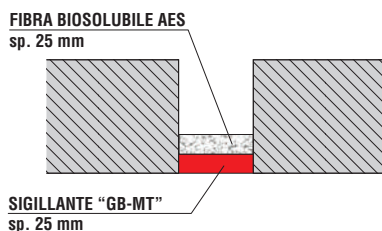

EI 180

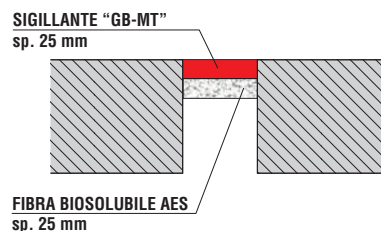

EI 120 - EI 180

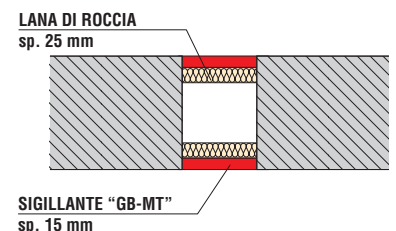

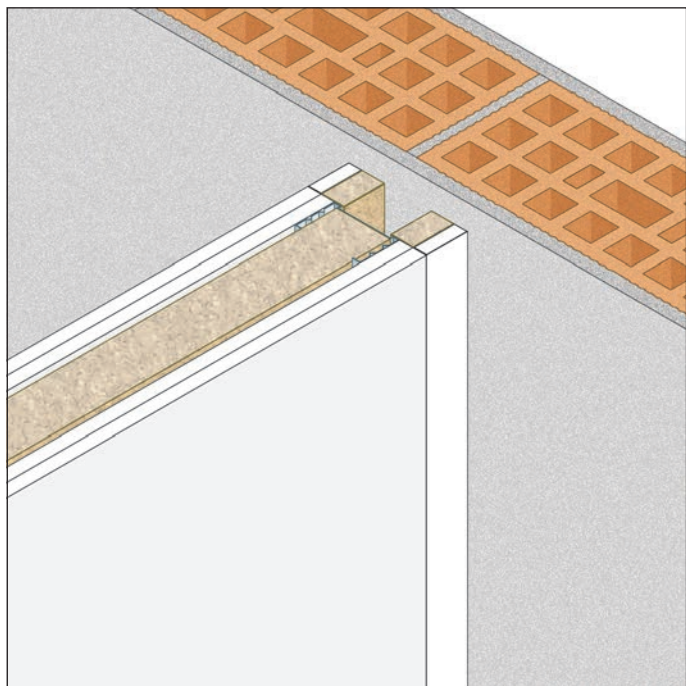

RESISTENZA AL FUOCO:
EI 120 V-X-F-W00 a 30

CAPACITÀ DI MOVIMENTO FINO AL 7,5%

- **Tipo di giunto:** parete in cartongesso / parete in muratura
- **Prodotto da applicare:** SIGILLANTE ANTINCENDIO "GB-MT" spessore 12,5 mm + lana di roccia sp. 20 mm, densità 35 kg/m³
- **Larghezza:** fino a 30 mm
- **Fissaggio:** a mezzo di apposita pistola
- **Finitura:** è possibile la verniciatura
- **Campo di applicazione diretta:**
Altezza massima parete: 3000 mm

Rapporto di classificazione: ETA 16/0305
Norma di prova: EN 1366-4

DESCRIZIONE DI CAPITOLATO

Fornitura e posa in opera di protezione di giunti di dilatazione verticali tra pareti in cartongesso e pareti in muratura, con larghezza massima di 30 mm, resistenza al fuoco EI 60/240 V-X-F-W00 a 30, con capacità di movimento sino al 7,5%, costituita da una strato in lana di roccia spessore 20 mm, densità 35 kg/m³ ed uno strato di SIGILLANTE ANTINCENDIO "GB-MT", spessore minimo 12,5 mm, in conformità al rapporto di classificazione ETA 14/0014.

I pannelli in lana di roccia devono essere inseriti su entrambi i lati del giunto mediante leggera compressione, dove rimarranno fissati ritornando in parte alle dimensioni originali per l'espansione di ritorno. Procedere alla sigillatura esterna del giunto mediante stesura su entrambi i lati di uno strato di SIGILLANTE ANTINCENDIO "GB-MT" con spessore di almeno 12,5 mm.

Per le modalità di applicazione si veda apposito "manuale di posa".

| Larghezza del giunto | Orientamento giunto | Spessore "GB-MT" | Tamponamento | Elementi di supporto | Classificazione | Certificato |
|----------------------|------------------------------------|---------------------|---|--|-----------------------|-------------|
| ≤ 30 mm | Verticale su costruzione verticale | 12,5 mm su due lati | lana di roccia sp. 20 mm densità 35 kg/m ³ | Pareti in muratura o calcestruzzo con sp. ≥ 150 mm, densità ≥ 650 kg/m ³ Pareti in cartongesso con sp. ≥ 100 mm, 2 lastre per lato | EI 120 V-X-F-W00 a 30 | ETA 16/0305 |

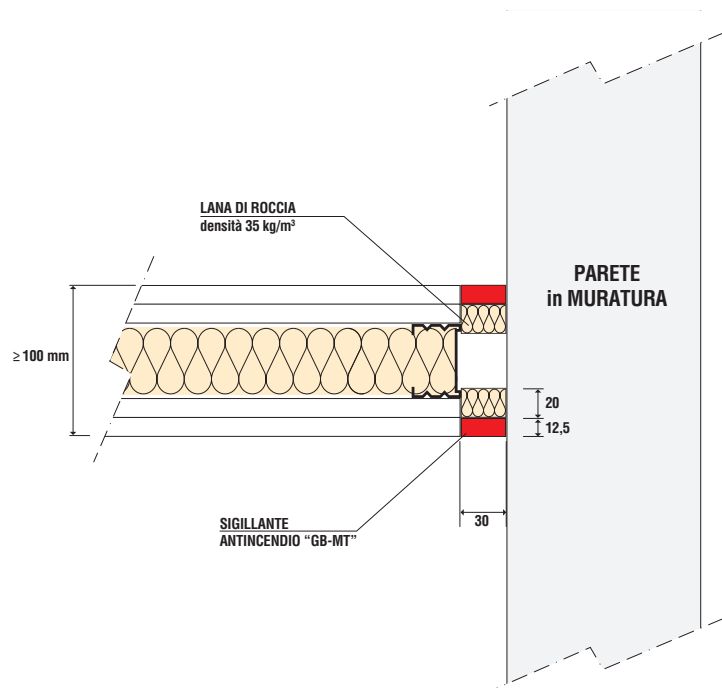

GIUNTI DI DILATAZIONE ORIZZONTALI SOLAIO/PARETE

SIGILLANTE "GB-MT"

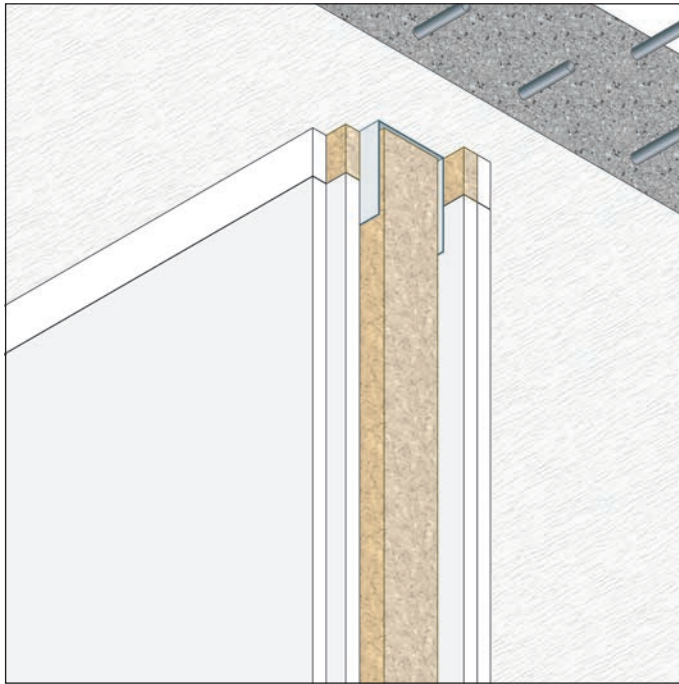

**RESISTENZA AL FUOCO:
EI 120 T-X-F-W00 a 30**

CAPACITÀ DI MOVIMENTO FINO AL 7,5%

- **Tipo di giunto:** solaio / parete in cartongesso
- **Prodotto da applicare:** SIGILLANTE ANTINCENDIO "GB-MT" spessore 12,5 mm + lana di roccia spessore 12,5 mm, densità 35 kg/m³
- **Larghezza:** fino a 30 mm
- **Fissaggio:** a mezzo di apposita pistola
- **Finitura:** è possibile la verniciatura

Rapporto di classificazione: ETA 16/0305
Norma di prova: EN 1366-4

DESCRIZIONE DI CAPITOLATO

Fornitura e posa in opera di protezione di giunti di dilatazione orizzontali tra pareti in cartongesso e solai, con larghezza massima di 30 mm, resistenza al fuoco EI 120 T-X-F-W00 a 30, con capacità di movimento sino al 7,5%, costituita da una strato in lana di roccia sp. 12,5 mm, densità 35 kg/m³ ed uno strato di SIGILLANTE Antincendio "GB-MT", sp. minimo 12,5 mm, in conformità al rapporto di classificazione ETA 14/0014.

I pannelli in lana di roccia devono essere inseriti su entrambi i lati del giunto mediante leggera compressione, dove rimarranno fissati ritornando in parte

alle dimensioni originali per l'espansione di ritorno.

Procedere alla sigillatura esterna del giunto mediante stesura su entrambi i lati di uno strato di SIGILLANTE Antincendio "GB-MT" con spessore di almeno 12,5 mm.

In alternativa è possibile procedere alla sigillatura del giunto mediante la stesura del solo strato di SIGILLANTE Antincendio "GB-MT", su entrambi i lati, per uno spessore di almeno 25 mm.

Per le modalità di applicazione si veda apposito "manuale di posa".

| Larghezza del giunto | Orientamento giunto | Spessore "GB-MT" | Tamponamento | Elementi di supporto | Classificazione | Certificato |
|----------------------|--------------------------------------|---------------------|---|--|-----------------------|-------------|
| ≤ 30 mm | Orizzontale su costruzione verticale | 12,5 mm su due lati | lana di roccia sp. 12,5 mm densità 35 kg/m ³ + profilo acciaio di testa da 50 mm | Solai in calcestruzzo con sp. ≥ 150 mm, densità ≥ 650 kg/m ³ Pareti in cartongesso con sp. ≥ 100 mm, 2 lastre per lato | EI 120 T-X-F-W00 a 30 | ETA 16/0305 |
| ≤ 30 mm | Orizzontale su costruzione verticale | 25 mm su due lati | profilo acciaio di testa da 50 mm | Solai in calcestruzzo con sp. ≥ 150 mm, densità ≥ 650 kg/m ³ Pareti in cartongesso con sp. ≥ 100 mm, 2 lastre per lato | EI 120 T-X-F-W00 a 30 | ETA 16/0305 |

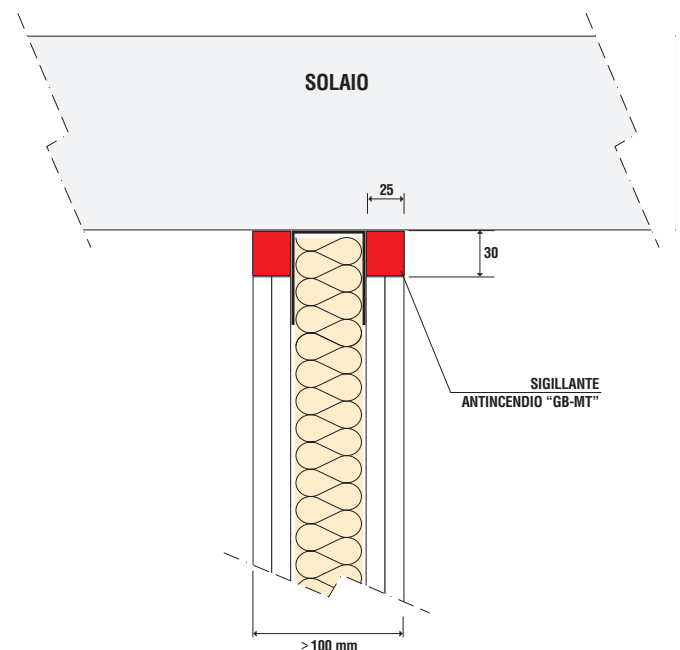
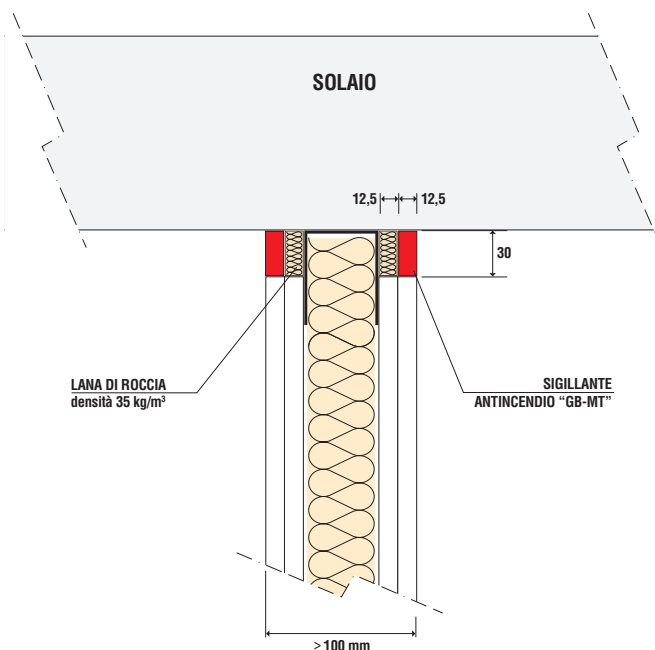

GIUNTI A CORDA PARETE/SOLAIO - CON MOVIMENTO INDOTTO

“GB-NE”

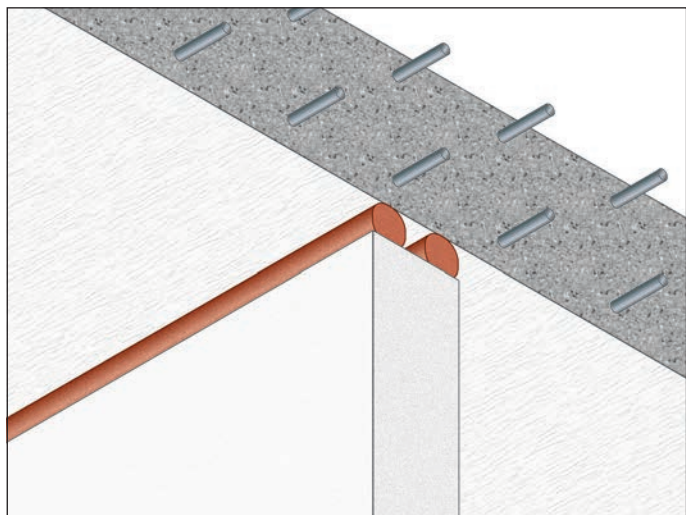

RESISTENZA AL FUOCO:
EI 120 H-M25-F- W10 a 60

CAPACITÀ DI MOVIMENTO FINO AL 25%

- **Tipo di giunto:** solaio/parete
- **Prodotto da applicare:** GIUNTO A CORDA “GB-NE”
- **Larghezza:** da 10 a 60 mm
- **Fissaggio:** semplice inserimento nel varco
- **Finitura:** non prevista

Rapporto di classificazione: ETA 12-0119
Norma di prova: EN 1366-4

DESCRIZIONE DI CAPITOLATO

Fornitura e posa in opera di GIUNTO A CORDA “GB-NE” per la protezione di giunti orizzontali tra parete e solaio con capacità di movimento fino al 25%, con resistenza al fuoco EI 120 H-M25-F-W10 a 60, costituito da una guarnizione a sezione circolare in schiuma bicomponente intumescente, diametro da 16 a 80 mm, in conformità al rapporto di classificazione ETA 12/0119.

La guarnizione a sezione circolare deve essere inserita nel giunto mediante leggera compressione, dove rimarrà fissata ritornando in parte alle dimensioni originali per l'espansione di ritorno. È necessario inserire una guarnizione a sezione circolare su ogni lato del giunto. In caso di necessità la guarnizione a sezione circolare può essere tagliata con un cutter. Per le modalità di applicazione si veda apposito “manuale di posa”.

| Larghezza del giunto | Orientamento giunto | Elementi di supporto | Classificazione | Certificato |
|---|---------------------|--|-------------------------|-------------|
| $10 \text{ mm} \leq x \leq 60 \text{ mm}$ | Orizzontale | Solai in c.a. o blocchi di calcestruzzo con sp. $\geq 150 \text{ mm}$, densità $\geq 600 \text{ kg/m}^3$ Pareti in muratura o calcestruzzo con sp. $\geq 150 \text{ mm}$, densità $\geq 600 \text{ kg/m}^3$ | EI 120 H-M25-F-W10 a 60 | ETA 12/0119 |

GIUNTI A CORDA SOLAIO/SOLAIO - CON MOVIMENTO INDOTTO

“GB-NE”

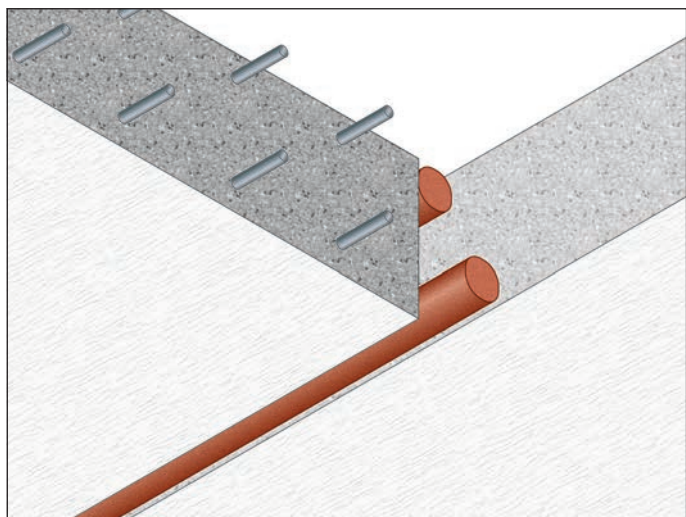

RESISTENZA AL FUOCO:
EI 120 H-M25-F- W10 a 60

CAPACITÀ DI MOVIMENTO FINO AL 25%

- **Tipo di giunto:** solaio/solaio
- **Prodotto da applicare:** GIUNTO A CORDA “GB-NE”
- **Larghezza:** da 10 a 60 mm
- **Fissaggio:** semplice inserimento nel varco
- **Finitura:** non prevista

Rapporto di classificazione: ETA 12-0119
Norma di prova: EN 1366-4

DESCRIZIONE DI CAPITOLATO

Fornitura e posa in opera di GIUNTO A CORDA “GB-NE” per la protezione di giunti orizzontali tra solai con capacità di movimento fino al 25%, con resistenza al fuoco EI 120 H-M25-F-W10 a 60, costituita da una guarnizione a sezione circolare in schiuma bicomponente intumescente, diametro da 16 a 80 mm, in conformità al rapporto di classificazione ETA 12/0119. La guarnizione a sezione circolare deve essere inserita nel giunto mediante

leggera compressione, dove rimarrà fissata ritornando in parte alle dimensioni originali per l'espansione di ritorno. È necessario inserire una guarnizione a sezione circolare su ogni lato del giunto. In caso di necessità la guarnizione a sezione circolare può essere tagliata con un cutter. Per le modalità di applicazione si veda apposito “manuale di posa”.

| Larghezza del giunto | Orientamento giunto | Elementi di supporto | Classificazione | Certificato |
|---|---------------------|--|-------------------------|-------------|
| $10 \text{ mm} \leq x \leq 60 \text{ mm}$ | Orizzontale | Solai in calcestruzzo o blocchi di calcestruzzo con spessore $\geq 150 \text{ mm}$ e densità $\geq 600 \text{ kg/m}^3$ | EI 120 H-M25-F-W10 a 60 | ETA 12/0119 |

GIUNTI A CORDA SOLAIO/PARETE - CON MOVIMENTO INDOTTO

“GB-NE”

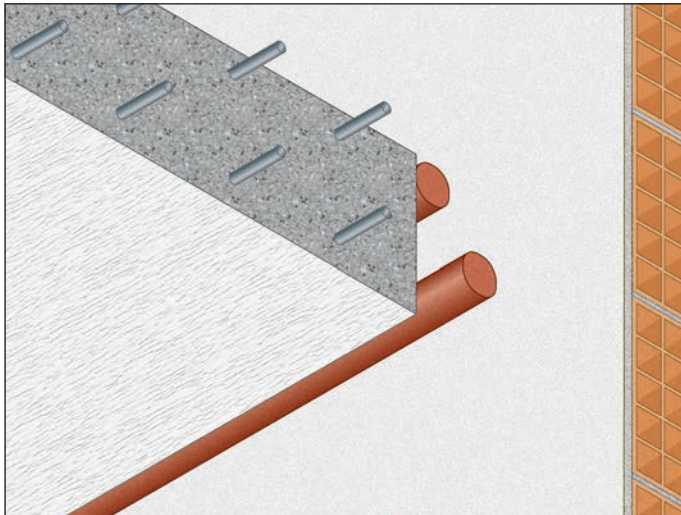

DESCRIZIONE DI CAPITOLATO

Fornitura e posa in opera di GIUNTO A CORDA “GB-NE” per la protezione di giunti orizzontali tra parete e solaio con capacità di movimento fino al 25%, con resistenza al fuoco EI 120 H-M25-F-W10 a 60, costituito da una guarnizione a sezione circolare in schiuma bicomponente intumescente, diametro da 16 a 80 mm, in conformità al rapporto di classificazione ETA 12/0119.

RESISTENZA AL FUOCO:
EI 120 H-M25-F-W10 a 60

CAPACITÀ DI MOVIMENTO FINO AL 25%

- **Tipo di giunto:** solaio/parete
- **Prodotto da applicare:** GIUNTO A CORDA “GB-NE”
- **Larghezza:** da 10 a 60 mm
- **Fissaggio:** semplice inserimento nel varco
- **Finitura:** non prevista

Rapporto di classificazione: ETA 12-0119
Norma di prova: EN 1366-4

La guarnizione a sezione circolare deve essere inserita nel giunto mediante leggera compressione, dove rimarrà fissata ritornando in parte alle dimensioni originali per l'espansione di ritorno. È necessario inserire una guarnizione a sezione circolare su ogni lato del giunto. In caso di necessità la guarnizione a sezione circolare può essere tagliata con un cutter. Per le modalità di applicazione si veda apposito “manuale di posa”.

| Larghezza del giunto | Orientamento giunto | Elementi di supporto | Classificazione | Certificato |
|---|---------------------|--|-------------------------|-------------|
| $10 \text{ mm} \leq x \leq 60 \text{ mm}$ | Orizzontale | Solai in c.a. o blocchi di calcestruzzo con sp. ≥ 150 mm, densità $\geq 600 \text{ kg/m}^3$ Pareti in muratura o calcestruzzo con sp. ≥ 150 mm, densità $\geq 600 \text{ kg/m}^3$ | EI 120 H-M25-F-W10 a 60 | ETA 12/0119 |

GIUNTI A CORDA PARETE/PARETE - CON MOVIMENTO INDOTTO

“GB-NE”

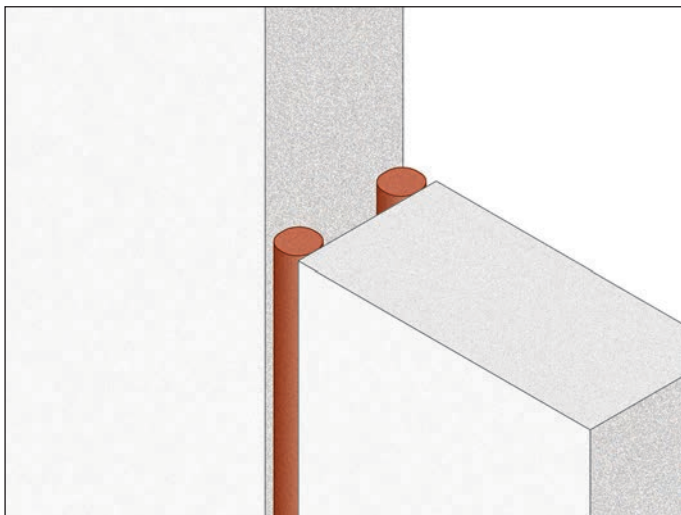

DESCRIZIONE DI CAPITOLATO

Fornitura e posa in opera di GIUNTO A CORDA “GB-NE” per la protezione di giunti verticali tra parete e parete con capacità di movimento fino al 25%, con resistenza al fuoco EI 120 V-M25-F-W10 a 60, costituito da una guarnizione a sezione circolare in schiuma bicomponente intumescente, diametro da 16 a 80 mm, in conformità al rapporto di classificazione ETA 12/0119.

RESISTENZA AL FUOCO:
EI 120 V-M25-F-W10 a 60

CAPACITÀ DI MOVIMENTO FINO AL 25%

- **Tipo di giunto:** parete/parete
- **Prodotto da applicare:** GIUNTO A CORDA “GB-NE”
- **Larghezza:** da 10 a 60 mm
- **Fissaggio:** semplice inserimento nel varco
- **Finitura:** non prevista

Rapporto di classificazione: ETA 12-0119
Norma di prova: EN 1366-4

La guarnizione a sezione circolare deve essere inserita nel giunto mediante leggera compressione, dove rimarrà fissata ritornando in parte alle dimensioni originali per l'espansione di ritorno. È necessario inserire una guarnizione a sezione circolare su ogni lato del giunto. In caso di necessità la guarnizione a sezione circolare può essere tagliata con un cutter. Per le modalità di applicazione si veda apposito “manuale di posa”.

| Larghezza del giunto | Orientamento giunto | Elementi di supporto | Classificazione | Certificato |
|---|------------------------------------|--|-------------------------|-------------|
| $10 \text{ mm} \leq x \leq 60 \text{ mm}$ | Verticale su costruzione verticale | Pareti in calcestruzzo e muratura con spessore ≥ 150 mm e densità $\geq 600 \text{ kg/m}^3$ | EI 120 V-M25-F-W10 a 60 | ETA 12/0119 |

DIMENSIONE DEL GIUNTO A CORDA "GB-NE" in funzione della larghezza del giunto

| LARGHEZZA GIUNTO (mm) | GIUNTO A CORDA "GB-NE" Ø (mm) |
|-----------------------|----------------------------------|
| 10 | 16 |
| ≤17 | 24 |
| ≤21 | 30 |
| ≤28 | 39 |
| ≤36 | 49 |
| ≤48 | 70 |
| ≤60 | 80 |



SCHEMA DI MONTAGGIO

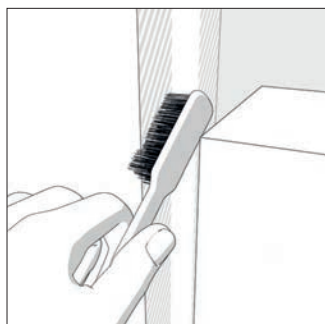

Prima dell'installazione, pulire le pareti del giunto.



Utilizzare la guarnizione "GB-NE" della misura adeguata alla larghezza del giunto.

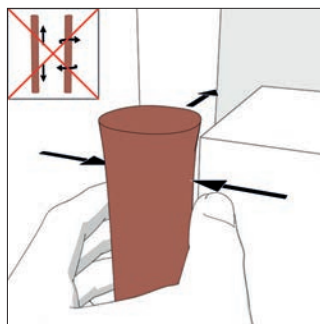

La guarnizione deve essere compressa e spinta nel giunto. La guarnizione non deve essere attorcigliata o allungata. Guarnizioni successive vanno posizionate testa con testa.

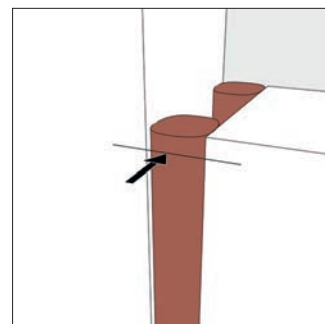

Montare una guarnizione su ciascun lato. Se lo spessore totale (≥ 150 mm) è raggiunto, la guarnizione può essere spinta verso l'interno del giunto.

GIUNTI A CORDA PARETE/SOLAIO - con MOV. INDOTTO

"GB-NE" e "GLOBAL FOAM"



DESCRIZIONE DI CAPITOLATO

Fornitura e posa in opera di giunto a corda "GB-NE" integrato con schiuma "GLOBAL FOAM" per la protezione di giunti orizzontali parete/solaio con capacità di movimento fino al 25%, e con resistenza al fuoco EI 120 T-M25-F-W10 a 60 e con tenuta ad una pressione di 50 Pa inferiore a 0,39 m³/hm² adatto per locali filtro-fumo pressurizzati con isolamento acustico di 42 dB e isolamento termico di 0,088 W/mK, costituito da una guarnizione a sezione circolare in schiuma bicomponente intumescente, diam. da 16 a 80 mm, in conformità al rapporto di classificazione ETA 12-0119 e 11-0206 adatto per uso interno in ambienti con umidità superiore all'85%.

RESISTENZA AL FUOCO:

EI 120 T-M25-F-W10 a 60**TENUTA ALLA PRESSIONE:** fino a pressione differenziale di 50 Pa, perdita inferiore a 0,39 m³/h / m²

CAPACITÀ DI MOVIMENTO FINO AL 25%

- **Tipo di giunto:** parete/solaio
- **Isolamento acustico:** spessore 144 mm: Rw 42 dB
spessore 200 mm: Rw 47 dB
- **Isolamento termico:** 0,088 W/mK
- **Prodotto da applicare:** giunto a corda "GB-NE" e schiuma "GLOBAL FOAM" con spessore >144 mm
- **Larghezza:** da 10 a 60 mm
- **Fissaggio:** semplice inserimento nel varco
- **Finitura:** non prevista

Rapporto di classificazione: ETA 12-0119 e 11-0206**Norma di prova: EN 1366-4**

La guarnizione a sezione circolare deve essere inserita nel giunto mediante leggera compressione, dove rimarrà fissata ritornando in parte alle dimensioni originali per l'espansione di ritorno.

È necessario inserire una guarnizione a sezione circolare su ogni lato del giunto. Tra le guarnizioni inserire uno strato di schiuma "GLOBAL FOAM" con spessore maggiore di 144 mm.

In caso di necessità la guarnizione a sezione circolare può essere tagliata con un cutter.

Per le modalità di applicazione si veda apposito "manuale di posa".

| GLOBAL FOAM | TENUTA ALL'ARIA IN FUNZIONE DELLA PRESSIONE | | | | | | | |
|-----------------|---|------|------|------|------|------|------|------|
| | Δp in Pa - q/A in m ³ /(h·m ²) | | | | | | | |
| SPESSORE 144 mm | 50 | 100 | 150 | 200 | 250 | 300 | 450 | 600 |
| | 0,39 | 0,73 | 1,18 | 1,58 | 1,89 | 2,12 | 3,24 | 4,09 |

GIUNTI A CORDA SOLAIO/SOLAIO - con MOV. INDOTTO

"GB-NE" e "GLOBAL FOAM"

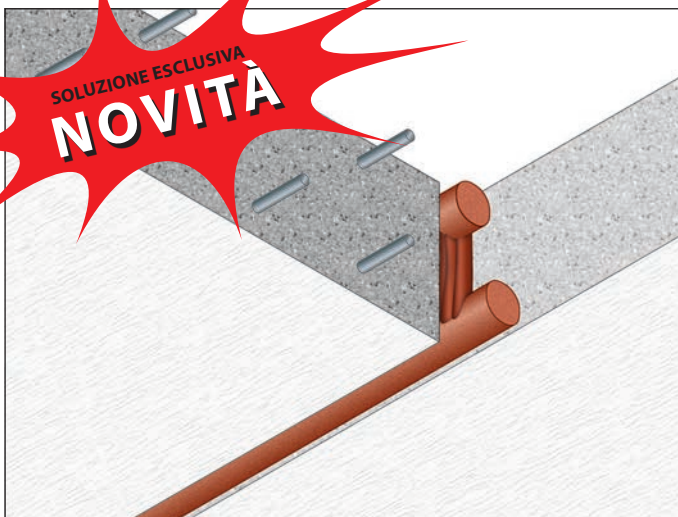

DESCRIZIONE DI CAPITOLATO

Fornitura e posa in opera di giunto a corda "GB-NE" integrato con schiuma "GLOBAL FOAM" per la protezione di giunti orizzontali solaio/solaio con capacità di movimento fino al 25%, con resistenza al fuoco EI 120 H-M25-F-W10 a 60 e con tenuta ad una pressione di 50 Pa inferiore a 0,39 m³/hm² adatto per locali filtro-fumo pressurizzati con isol. acustico di 42 dB e isolamento termico di 0,088 W/mK, costituito da una guarnizione a sezione circolare in schiuma bicomponente intumescente, diametro da 16 a 80 mm, in conformità al rapporto di classificazione ETA 12-0119 e 11-0206 adatto per uso interno in ambienti con umidità superiore all'85%.

RESISTENZA AL FUOCO:

EI 120 H-M25-F-W10 a 60**TENUTA ALLA PRESSIONE:** fino a pressione differenziale di 50 Pa, perdita inferiore a 0,39 m³/h / m²

CAPACITÀ DI MOVIMENTO FINO AL 25%

- **Tipo di giunto:** solaio/solaio
- **Isolamento acustico:** spessore 144 mm: Rw 42 dB
spessore 200 mm: Rw 47 dB
- **Isolamento termico:** 0,088 W/mK
- **Prodotto da applicare:** giunto a corda "GB-NE" e schiuma "GLOBAL FOAM" con spessore >144 mm
- **Larghezza:** da 10 a 60 mm
- **Fissaggio:** semplice inserimento nel varco
- **Finitura:** non prevista

Rapporto di classificazione: ETA 12-0119 e 11-0206**Norma di prova: EN 1366-4**

La guarnizione a sezione circolare deve essere inserita nel giunto mediante leggera compressione, dove rimarrà fissata ritornando in parte alle dimensioni originali per l'espansione di ritorno.

È necessario inserire una guarnizione a sezione circolare su ogni lato del giunto. Tra le guarnizioni inserire uno strato di schiuma "GLOBAL FOAM" con spessore maggiore di 144 mm.

In caso di necessità la guarnizione a sezione circolare può essere tagliata con un cutter.

Per le modalità di applicazione si veda apposito "manuale di posa".

| GLOBAL FOAM | TENUTA ALL'ARIA IN FUNZIONE DELLA PRESSIONE | | | | | | | |
|-----------------|---|------|------|------|------|------|------|------|
| | Δp in Pa - q/A in m ³ /(h·m ²) | | | | | | | |
| SPESSORE 144 mm | 50 | 100 | 150 | 200 | 250 | 300 | 450 | 600 |
| | 0,39 | 0,73 | 1,18 | 1,58 | 1,89 | 2,12 | 3,24 | 4,09 |

GIUNTI A CORDA SOLAIO/PARETE - con MOV. INDOTTO

“GB-NE” e “GLOBAL FOAM”



DESCRIZIONE DI CAPITOLATO

Fornitura e posa in opera di giunto a corda “GB-NE” integrato con schiuma “GLOBAL FOAM” per la protezione di giunti orizzontali tra parete/solaio con capacità di movimento fino al 25%, con resistenza al fuoco EI 120 H-M25-F-W10 a 60; con tenuta ad una press. di 50 Pa inferiore a 0,39 m³/hm² adatto per locali filtro-fumo pressurizzati con isolamento acustico di 42 dB e isol. termico di 0,088 W/mK, costituito da una guarnizione a sezione circolare in schiuma bicomponente intumescente, diam. da 16 a 80 mm, in conformità al rapporto di classificazione ETA 12-0119 e 11-0206 adatto per uso interno in ambienti con umidità superiore all'85%.

RESISTENZA AL FUOCO:

EI 120 H-M25-F-W10 a 60

TENUTA ALLA PRESSIONE: fino a pressione differenziale di 50 Pa, perdita inferiore a 0,39 m³/h / m²

CAPACITÀ DI MOVIMENTO FINO AL 25%

- **Tipo di giunto:** solaio/parete
- **Isolamento acustico:** spessore 144 mm: Rw 42 dB
spessore 200 mm: Rw 47 dB
- **Isolamento termico:** 0,088 W/mK
- **Prodotto da applicare:** giunto a corda “GB-NE” e schiuma “GLOBAL FOAM” con spessore >144 mm
- **Larghezza:** da 10 a 60 mm
- **Fissaggio:** semplice inserimento nel varco
- **Finitura:** non prevista

Rapporto di classificazione: ETA 12-0119 e 11-0206
Norma di prova: EN 1366-4

La guarnizione a sezione circolare deve essere inserita nel giunto mediante leggera compressione, dove rimarrà fissata ritornando in parte alle dimensioni originali per l'espansione di ritorno.

È necessario inserire una guarnizione a sezione circolare su ogni lato del giunto. Tra le guarnizioni inserire uno strato di schiuma “GLOBAL FOAM” con spessore maggiore di 144 mm. In caso di necessità la guarnizione a sezione circolare può essere tagliata con un cutter.

Per le modalità di applicazione si veda apposito “manuale di posa”.

| GLOBAL FOAM | TENUTA ALL'ARIA IN FUNZIONE DELLA PRESSIONE | | | | | | | |
|-----------------|---|------|------|------|------|------|------|------|
| | Δp in Pa - q/A in m ³ /(h·m ²) | | | | | | | |
| SPESSORE 144 mm | 50 | 100 | 150 | 200 | 250 | 300 | 450 | 600 |
| | 0,39 | 0,73 | 1,18 | 1,58 | 1,89 | 2,12 | 3,24 | 4,09 |

GIUNTI A CORDA PARETE/PARETE - con MOV. INDOTTO

“GB-NE” e “GLOBAL FOAM”

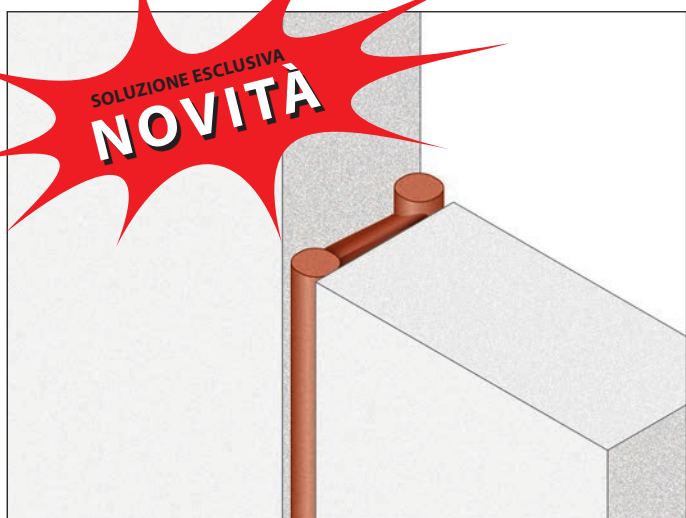

DESCRIZIONE DI CAPITOLATO

Fornitura e posa in opera di giunto a corda “GB-NE” integrato con schiuma “GLOBAL FOAM” per la protezione di giunti verticali parete/parete con capacità di movimento fino al 25%, con resistenza al fuoco EI 120 V-M25-F-W10 a 60 e con tenuta ad una pressione di 50 Pa inferiore a 0,39 m³/hm² adatto per locali filtro-fumo pressurizzati con isolamento acustico di 42 dB e isol. termico di 0,088 W/mK, costituito da una guarnizione a sezione circolare in schiuma bicomponente intumescente, diam. da 16 a 80 mm, in conformità al rapporto di classificazione ETA 12-0119 e 11-0206 adatto per uso interno in

RESISTENZA AL FUOCO:

EI 120 V-M25-F-W10 a 60

TENUTA ALLA PRESSIONE: fino a pressione differenziale di 50 Pa, perdita inferiore a 0,39 m³/h / m²

CAPACITÀ DI MOVIMENTO FINO AL 25%

- **Tipo di giunto:** parete/parete
- **Isolamento acustico:** spessore 144 mm: Rw 42 dB
spessore 200 mm: Rw 47 dB
- **Isolamento termico:** 0,088 W/mK
- **Prodotto da applicare:** giunto a corda “GB-NE” e schiuma “GLOBAL FOAM” con spessore >144 mm
- **Larghezza:** da 10 a 60 mm
- **Fissaggio:** semplice inserimento nel varco
- **Finitura:** non prevista

Rapporto di classificazione: ETA 12-0119 e 11-0206
Norma di prova: EN 1366-4

ambienti con umidità superiore all'85%.

La guarnizione a sezione circolare deve essere inserita nel giunto mediante leggera compressione, dove rimarrà fissata ritornando in parte alle dimensioni originali per l'espansione di ritorno.

È necessario inserire una guarnizione a sezione circolare su ogni lato del giunto. Tra le guarnizioni inserire uno strato di schiuma “GLOBAL FOAM” con spessore maggiore di 144 mm. In caso di necessità la guarnizione a sezione circolare può essere tagliata con un cutter.

Per le modalità di applicazione si veda apposito “manuale di posa”.

| GLOBAL FOAM | TENUTA ALL'ARIA IN FUNZIONE DELLA PRESSIONE | | | | | | | |
|-----------------|---|------|------|------|------|------|------|------|
| | Δp in Pa - q/A in m ³ /(h·m ²) | | | | | | | |
| SPESSORE 144 mm | 50 | 100 | 150 | 200 | 250 | 300 | 450 | 600 |
| | 0,39 | 0,73 | 1,18 | 1,58 | 1,89 | 2,12 | 3,24 | 4,09 |

DIMENSIONE DEL GIUNTO A CORDA "GB-NE" in funzione della larghezza del giunto

| LARGHEZZA GIUNTO (mm) | GIUNTO A CORDA "GB-NE" Ø (mm) |
|-----------------------|-------------------------------|
| 10 | 16 |
| ≤17 | 24 |
| ≤21 | 30 |
| ≤28 | 39 |
| ≤36 | 49 |
| ≤48 | 70 |
| ≤60 | 80 |



SCHEMA DI MONTAGGIO

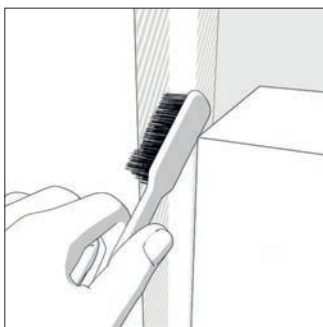

Prima dell'installazione, pulire le pareti del giunto.



Utilizzare la guarnizione a corda "GB-NE" della misura adeguata alla larghezza del giunto.

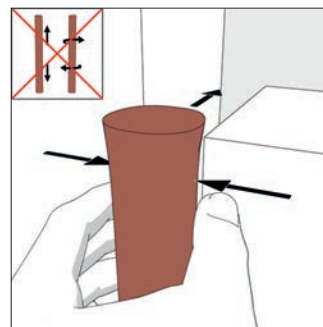

La guarnizione deve essere compressa e spinta nel giunto. La guarnizione non deve essere attorcigliata o allungata. Guarnizioni successive vanno posizionate testa con testa.

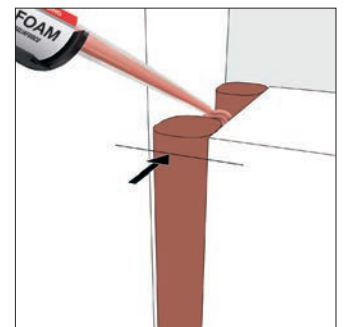

Montare una guarnizione su ciascun lato. Se lo spessore totale (≥ 150 mm) è raggiunto, la guarnizione può essere spinta verso l'interno del giunto. Tra le guarnizioni inserire uno strato di schiuma bicomponente "GLOBAL FOAM" per uno spessore >144 mm.

PARTICOLARI COSTRUTTIVI

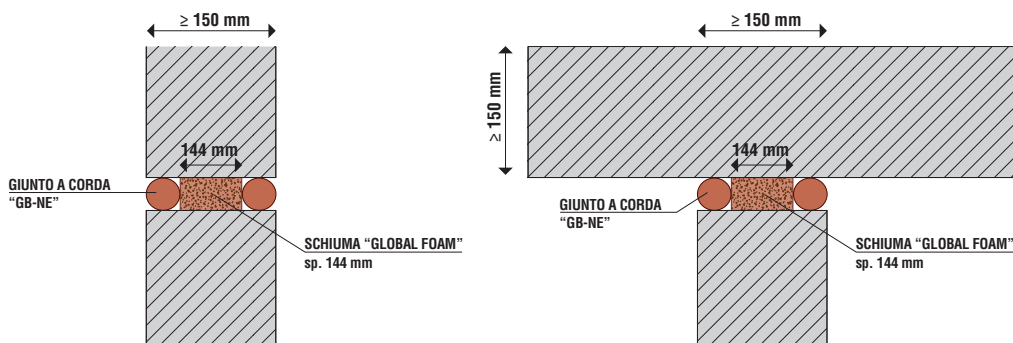

PROTEZIONE DI ATTRAVERSAMENTI

GIUNTI SISMICI

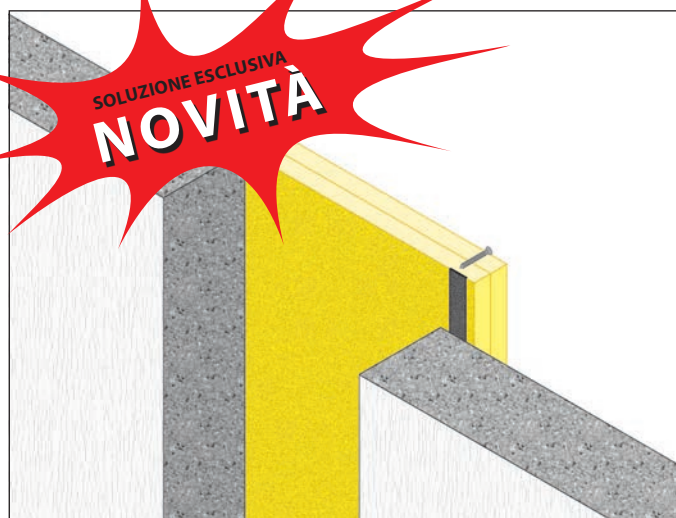

SOLUZIONE ESCLUSIVA
NOVITÀ

**RESISTENZA AL FUOCO:
EI 120 V-M100-F-W0 a 400**

CAPACITÀ DI MOVIMENTO FINO AL 100%

- **Tipo di giunto:** parete/parete
- **Prodotto da applicare:**
GIUNTO ANTISISMICO "FIREGUARD 25"
- **Larghezza:** fino a 400 mm
- **Fissaggio:** viti e/o tasselli
- **Finitura:** non prevista

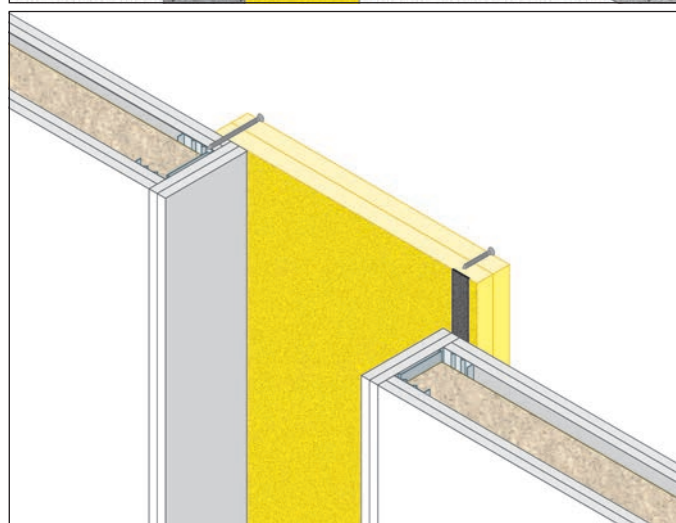

Rapporto di classificazione: I.G. 374655/4064FR
Fascicolo tecnico: n. 379641
Norma di prova: EN 1366-4

DESCRIZIONE DI CAPITOLATO

Fornitura e posa in opera di GIUNTO ANTISISMICO "FIREGUARD 25" per la protezione di giunti verticali tra parete e parete con capacità di movimento fino al 100%, con resistenza al fuoco EI 120 V-M100-F-W0 a 400, costituito da un doppio strato di lastre in silicato e solfato di calcio con spessore 25,4 mm cad, spessore totale 50,8 mm e larghezza 600 mm in modo da avere una ricopertura laterale sulla parete ≥ 75 mm. Le lastre saranno posate a giunti sfalsati orizzontalmente e avvitate alla parete esistente da un solo lato fissato con viti autoperforanti, o viti con tasselli, dimensioni 5x120 mm poste ad interasse 300 mm.

Nel lato libero le lastre avvitate tra loro mediante apposite viti dimensioni 5x45 mm poste a passo 600 mm.

Nel punto di contatto tra il "GIUNTO ANTISISMICO FIREGUARD 25" e la parte mobile della parete è presente una guarnizione termoespandente dimensioni 30x1,5 mm denominata "GB-T" inserita in un apposito alloggiamento ricavato mediante fresatura.

Il giunto permette un movimento indotto pari al 100%.

Per le modalità di applicazione si veda apposito "manuale di posa".

| Larghezza del giunto | Orientamento giunto | Elementi di supporto | Classificazione | Certificato |
|-----------------------------|------------------------------------|---|--------------------------|--------------------|
| 0 mm \leq x \leq 400 mm | Verticale su costruzione verticale | Pareti in muratura o cartongesso spessore \geq 125 mm | EI 120 V-M100-F-W0 a 400 | I.G. 374655/4064FR |

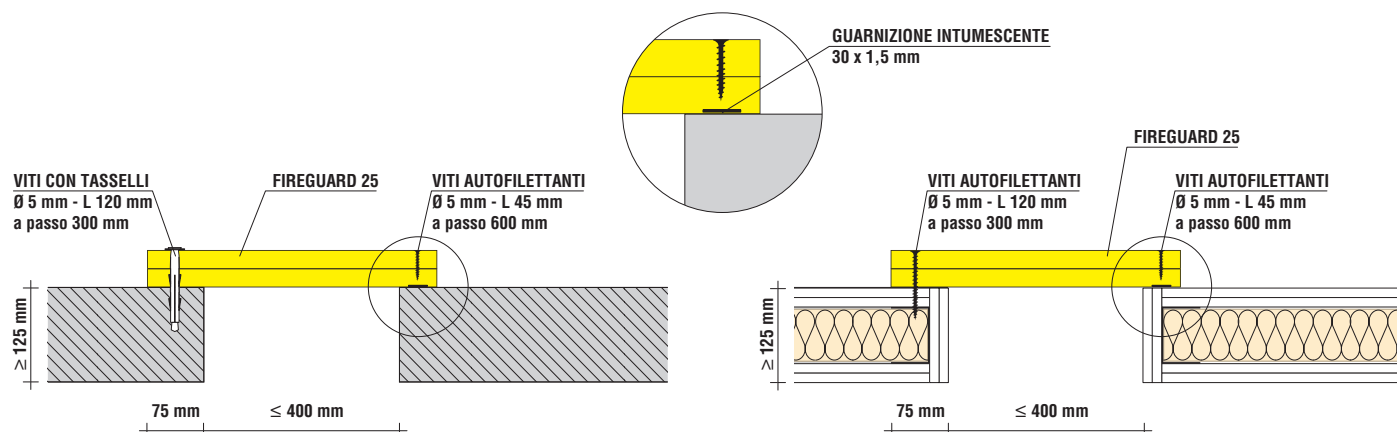

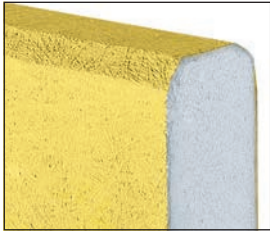

FIREGUARD

Lastre in silicati e solfati di calcio per protezioni strutturali, riqualificazioni, pareti, contropareti e controsoffitti.



FIREGUARD 45

Pannelli autoportanti ad alta densità. Per condotte di ventilazione, evacuazione fumi e protezione impianti.



FIREGUARD S

Lastre in silicati a matrice cementizia per riqualificazione pareti, controsoffitti a membrana e velette.



NAPER

Lastre in silicati a matrice cementizia per controsoffitti e protezione solai.



UNIPAN

Lastre per pareti esterne in cemento Portland ed inerti. Facce con rete di fibra di vetro e rivestimento polimerico.

PROTEZIONE DI ELEMENTI STRUTTURALI R30 - 240

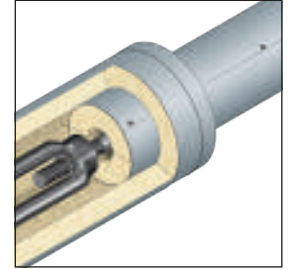
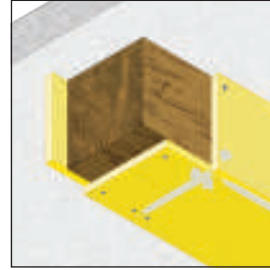
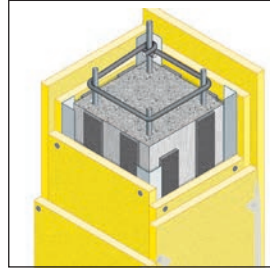
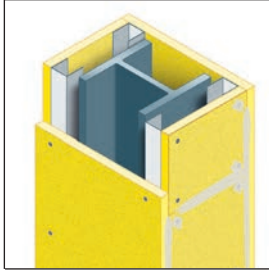
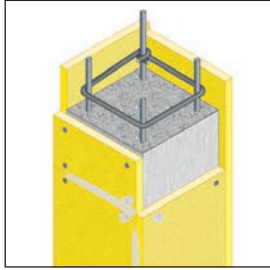

COMPARTIMENTAZIONI VERTICALI EI 60 - 240

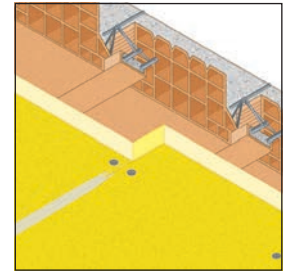
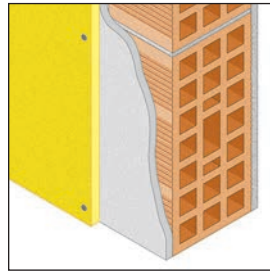
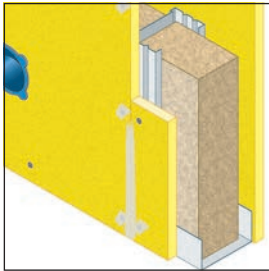
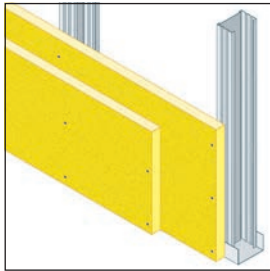

RIQUALIFICAZIONE PARETI E SOLAI REI 30 - 240

CONTROSOFFITTI REI 60 - 180

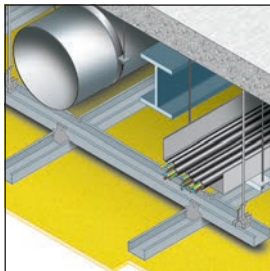

CONTROSOFFITTI A MEMBRANA E AUTOPORTANTI EI 30 - 120

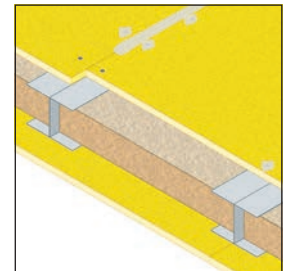
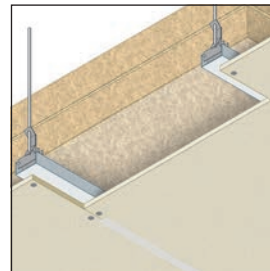
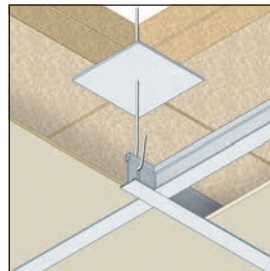

S. FOTOVOLTAICO EI 30

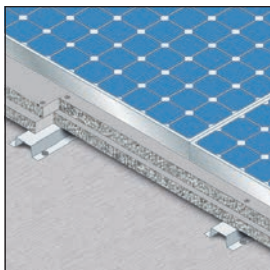

CONDOTTE VENTILAZIONE, EVACUAZIONE FUMI, PROTEZIONE IMPIANTI EI 120 - 180

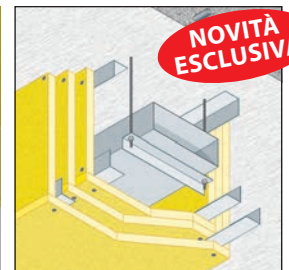
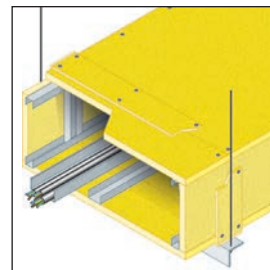
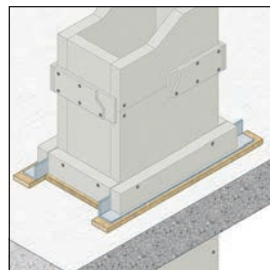
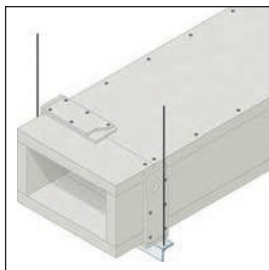

PROTEZIONE DI PLAFONIERE/FARETTI E DIFFUSORI REI 120 - 180

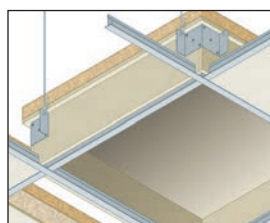
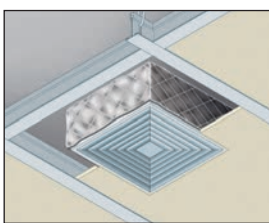
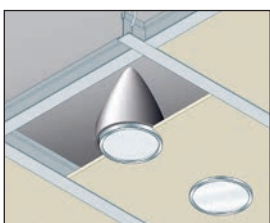

BOTOLE DI ISPEZIONE REI/EI 60 - 180



GLOBAL BUILDING

Global Building s.r.l.

via G. Matteotti, 10
Loc. Spercenigo
31048 San Biagio di Callalta (TV) - Italy

Tel. +39 0422 892728
Fax +39 0422 892780

info@globalbuilding.it
www.globalbuilding.it

